

MONOSEM

NC - 2007
Réf. : 10640062

COMPAGNIE RIBOULEAU

NOTICE SEMOIRS PLANTER MANUAL

NC - 2007



NC Technic

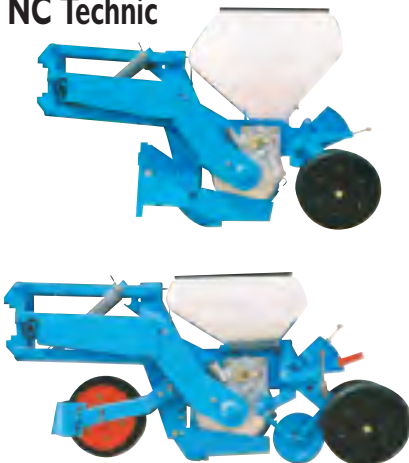

NC Classic



Notice de montage,
Réglage,
Entretien

Assembly,
Adjustment and
Maintenance
Instructions

Bedienungsanleitung,
Einstellung,
Wartung

Aanwijzingen voor Montage,
Afstellingen en
Onderhoud





Cette notice est à lire attentivement avant montage et utilisation, elle est à conserver soigneusement. Pour plus de renseignements, ou en cas de réclamation, vous pouvez appeler l'usine RIBOULEAU MONOSEM, numéro de téléphone en dernière page.

L'identification et l'année de fabrication de votre semoir se trouvent sur la boîte de distances.

This manual should be read carefully before assembling and operation. It should be kept in safe place. For further information or in the event of claims, you may call the RIBOULEAU MONOSEM factory at the phone number given on the last page of this manual.

The identification and manufacturers plate on your planter is to be found on the gear-box of the machine.

Diese Bedienungsanleitung ist vor jeder Montage und vor jedem Betrieb sorgfältig zu lesen und auf jeden Fall beizubehalten. Für jede zusätzliche Auskunft bzw. bei Beanstandungen rufen Sie bitte das Werk RIBOULEAU MONOSEM unter der auf der letzten Seite angegebenen Telefonnummer an! Die Identifizierung und das Baujahr Ihrer Sämaschine finden Sie auf dem Wechselgetriebe.

Deze handleiding dient zorgvuldig te worden bewaard en aandachtig gelezen alvorens U voor montage of gebruik te werk gaat. Voor verdere inlichtingen of om een eventuele klacht in te dienen, kunt altijd de fabriek RIBOULEAU MONOSEM opbellen (de telefoonnummer is op de laatste pagina van onderhavige handleiding vermeld).

Het identificatienummer en het fabricatiejaar vindt U op de afstandskast van de planter terug

Vous venez d'acquérir un appareil fiable mais **ATTENTION** à son utilisation !...

2 PRÉCAUTIONS POUR RÉUSSIR VOS SEMIS :

- Choisissez une vitesse de travail raisonnable adaptée aux conditions et à la régularité désirée.
- Assurez-vous dès la mise en route puis de temps en temps de la DISTRIBUTION, de l'ENTERRAGE, de la DENSITÉ.

You have just purchased a reliable machine but **BE CAREFUL** using it !...

2 PRECAUTIONS FOR SUCCESSFUL PLANTING :

- Choose a reasonable working speed adapted to the field conditions and desired accuracy.
- Check proper working of the seed metering, seed PLACEMENT, SPACING and DENSITY before planting and from time to time during planting.

Sie haben gerade eine zuverlässige Maschine gekauft ! **ACHTEN SIE** auf eine sorgfältige Bedienung !...

ANLEITUNG ZUR GUTEN AUSSAAT :

- Wählen Sie eine vernünftige Arbeitsgeschwindigkeit, die der Bodenbeschaffenheit angepaßt ist.
- Prüfen Sie die Sämaschine auf Ablagegenauigkeit bereits vor der Arbeit und von Zeit zu Zeit während des Säens.

U hebt juist een betrouwbaar toestel aangeschaft maar wees **AANDACHTIG** voor het gebruik ervan.

2 VOORZORGSMAATREGELEN OM IN UW ZAAIWERK TE SLAGEN :

- Kies voor een verstandige werksnelheid die aan de werksomstandigheden en de gewenste regelmatigheid is aangepast.
- Vanaf de ingebruikstelling dan af en toe, kijk de VERDELING, de AANAARDING en de ZAAIDICHTHEID na.

MONOSEN

**MONTAGES
et RÉGLAGES**

**ASSEMBLY
INSTALLATION**

**MONTAGE
EINSTELLUNG**

**MONTAGE
EN AFSTELLING**

Montage général des châssis
General frame assembly
Montage des Hauptrahmens
Algemene montage van het frame

Rayonneurs
Row markers
Spuranzeiger
Markeurs

Boîtier de distribution
Metering box
Wechselgetriebe
Zaaihuis

Élément NC Classic - NC Technic
Planter metering unit NC Classic - NC Technic
Säelement NC Classic - NC Technic
Zaai-element NC Classic - NC Technic

Distances et densités de semis
Seed spacing gearbox
Wechselgetriebe für die Pflanzenabstände
Zaai-afstanden

Fertiliseur
Fertilizer
Reihendüngerstreuer
Kunstmeststrooier

Microgranulateur
Microgranular applicator
Microgranulatstreuer
Granulaatstrooier

ENTRETIEN ET DÉPANNAGE
ADVICE FOR MAINTENANCE AND TROUBLE SHOOTING
RATSCHLÄGE FÜR WARTUNG UND STÖRUNGSBESEITIGUNG
ONDERHOUD EN OPLOSSEN VAN STORINGEN

PIÈCES DE RECHANGE
SPARE PARTS
ERSATZTEILE
ONDERDELEN

1

2

3

4

5

6

7

8

9

DÉTAILS et MONTAGE des PRINCIPAUX

NC Classic ou Technic 4 rangs maïs 75-80 cm

- Barre porte-outil longueur 3 m
- Attelage à broches
- Axe 6 pans de roue longueur 2,70 m
- Axe 6 pans d'éléments longueur 2,95 m
- Roues Pneu 500 x 15
- Rayonneurs manuels (hydraulique en option)
- Barre porte micro longueur 2 m avec 2 supports

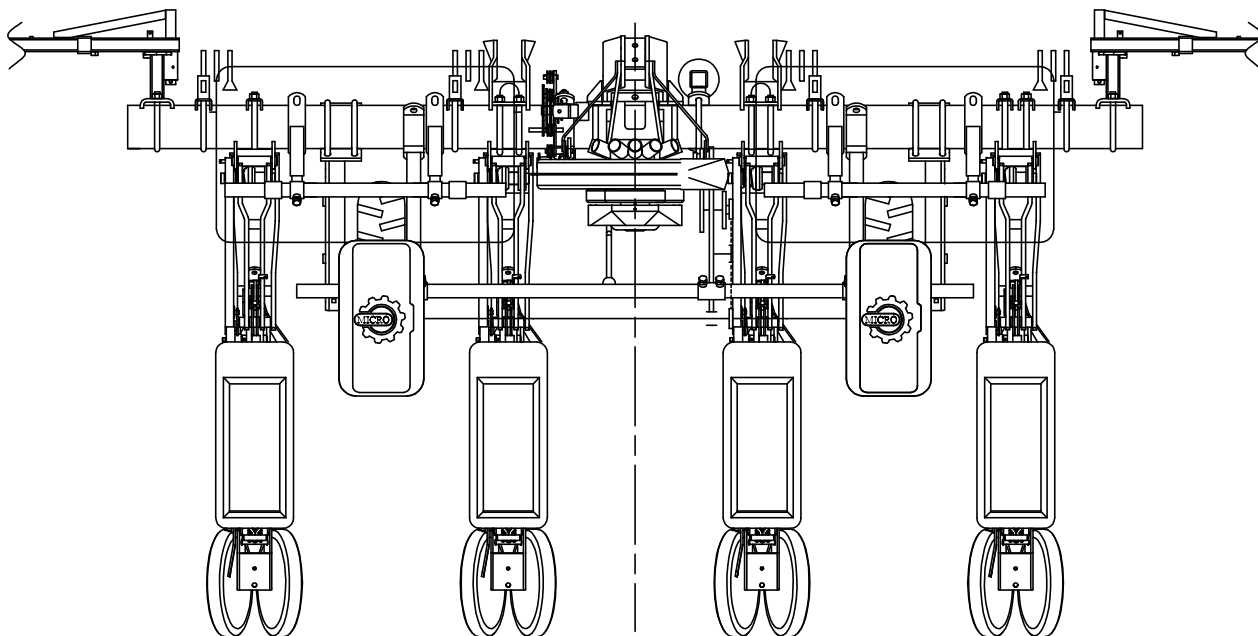

NC Technic (ou Classic) 6 rangs betterave (ou tournesol) 50 cm

- Barre porte-outil longueur 3 m
- Attelage à broches
- Axe 6 pans de roue longueur 2,70 m
- Axe 6 pans d'éléments longueur 2,95 m
- Roues pneu 500 x 15
- Rayonneurs manuels (hydraulique en option)
- Barre porte micro longueur 2,50 m avec 2 supports

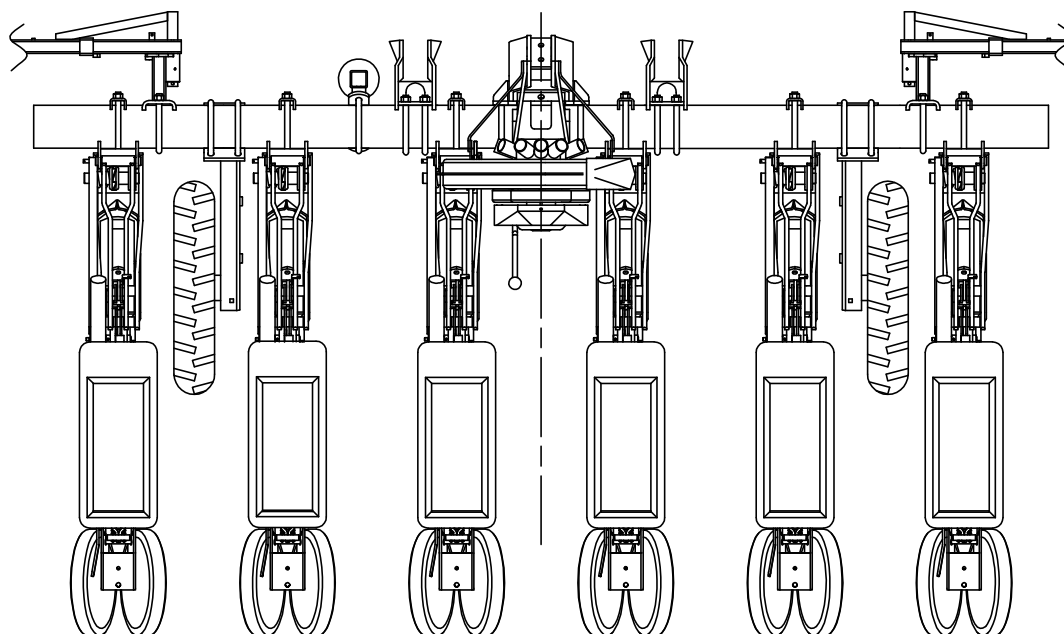

SEMOIRS STANDARD MONOSEM NC Classic ou Technic

NC Classic ou Technic 12 rangs maïs 75-80 cm - Châssis couplé (180 x 180 mm)

2 barres porte-outil longueur 4 m à 75 cm - 4,50 m à 80
2 axes 6 pans de roue longueur 4 m à 75, 4,40 m à 80
8 roues pneu 6,5 x 80 x 15

Attelage à broches sur barre d'accouplement
Axes 6 pans d'éléments longueur 3,50 m à 75, 3,80 m à 80
Rayonneurs triple pliage

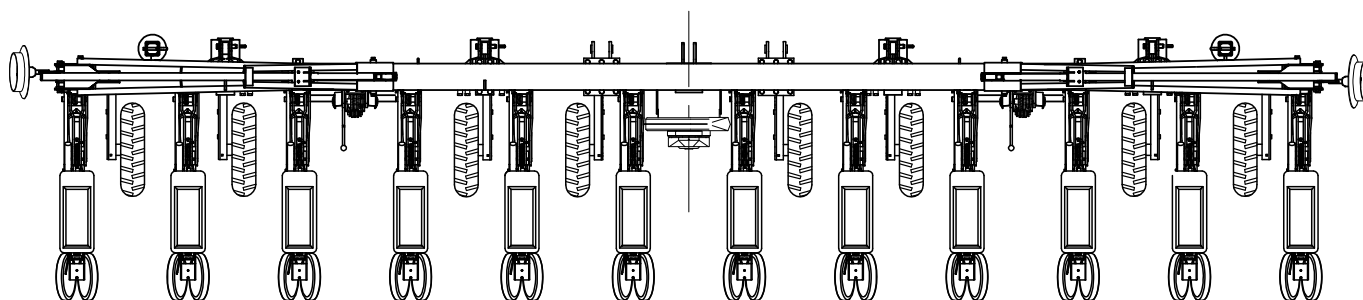

NC Technic 12 rangs betterave 45-50 cm

Barre porte-outil longueur 6,10 m
Axe 6 pans de roue longueur 5,20 m
4 roues pneu 500 x 15

Attelage semi-automatique
Axes 6 pans d'éléments longueur 6 m
Rayonneurs hydrauliques

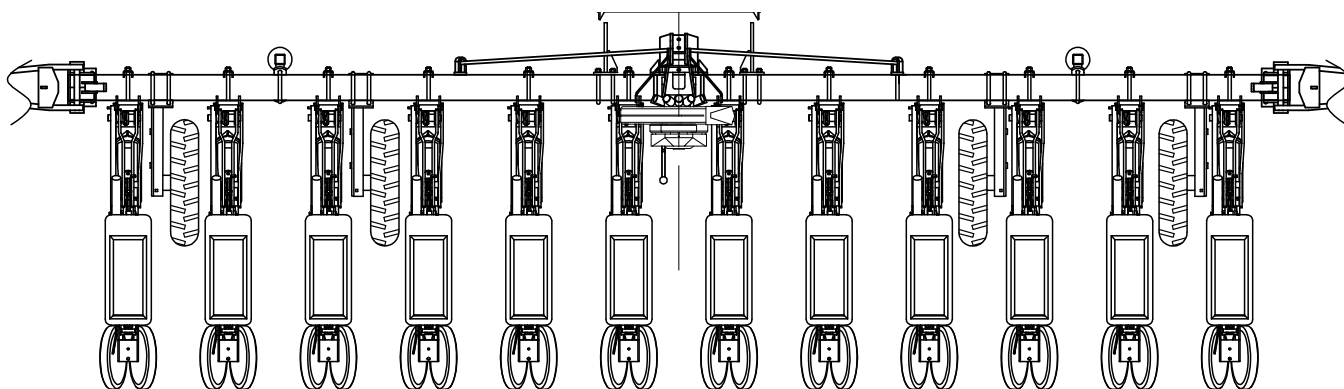

NC Classic ou Technic 8 rangs maïs 75-80 cm

Barre porte-outil longueur 6,10 m
Axe 6 pans de roue longueur 5,20 m
4 roues pneu 500 x 15

Attelage semi-automatique
Axes 6 pans d'éléments longueur 6 m
Rayonneurs hydrauliques

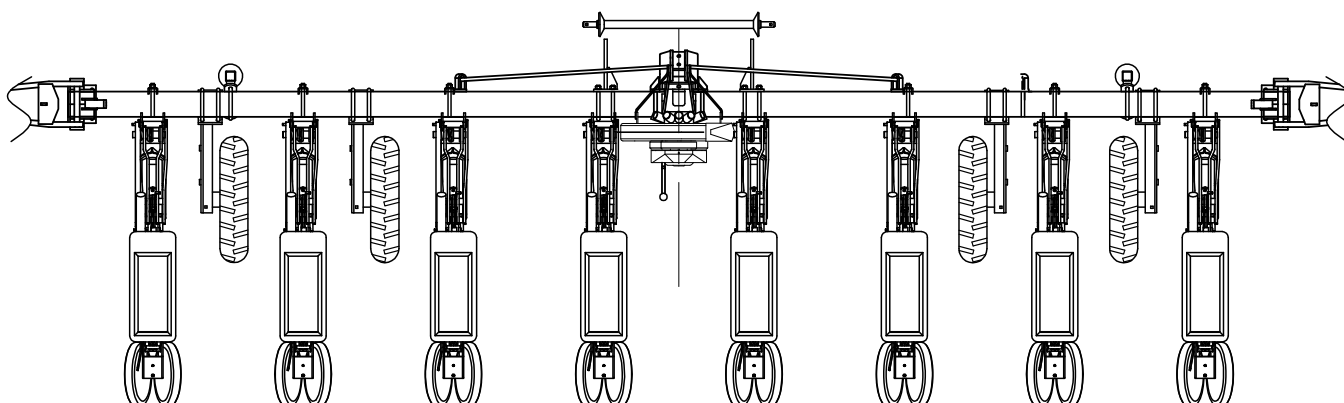

CHÂSSIS PORTÉS DREIPUNKTANBAURAHMEN

4-6 rangs monobarre
4 and 6 rows single bar
4-6 Reihen Einzelrahmen
4-6 rijen enkel frame

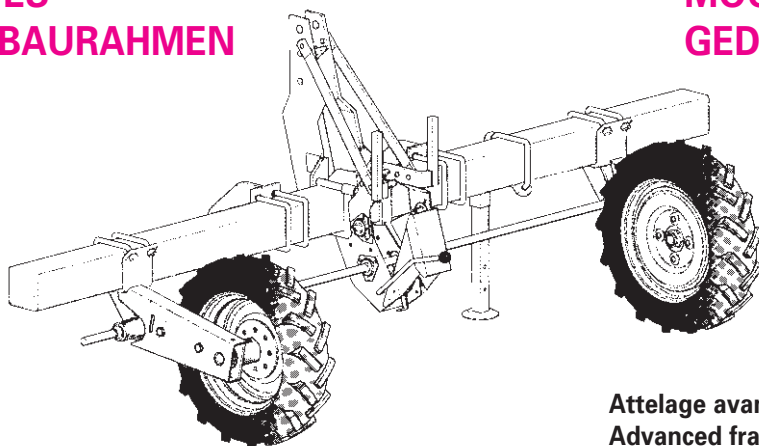

Fig. 1

MOUNTED FRAMES GEDRAGEN MACHINES

Attelage avancé sans fertiliseur
Advanced frame without fertilizer
Vorderer Hilfsrahmen ohne Düngestreuer
Met voorframe zonder kunstmeststrooier

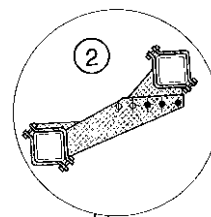
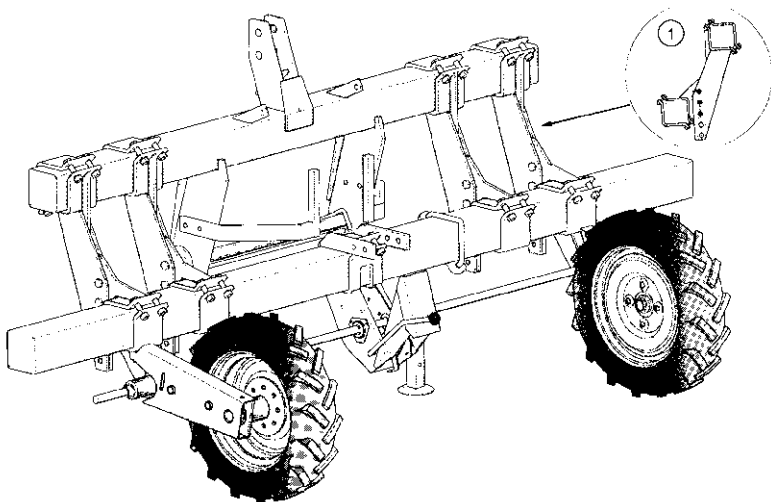
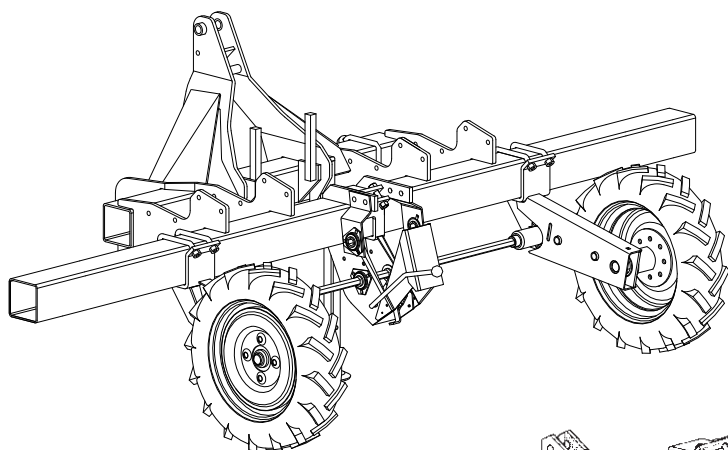

Fig. 2

Attelage avancé pour fertiliseur
Advanced frame for dry fertilizer
Vorderer Hilfsrahmen für Düngestreueraufbau
Met voorframe met kunstmeststrooier



Châssis monobloc 125 long
Long off-set monoblok 125 frame
Monobloc Rahmen 125 (lang)
Monoblok Raam, 125 lang

Fig. 3

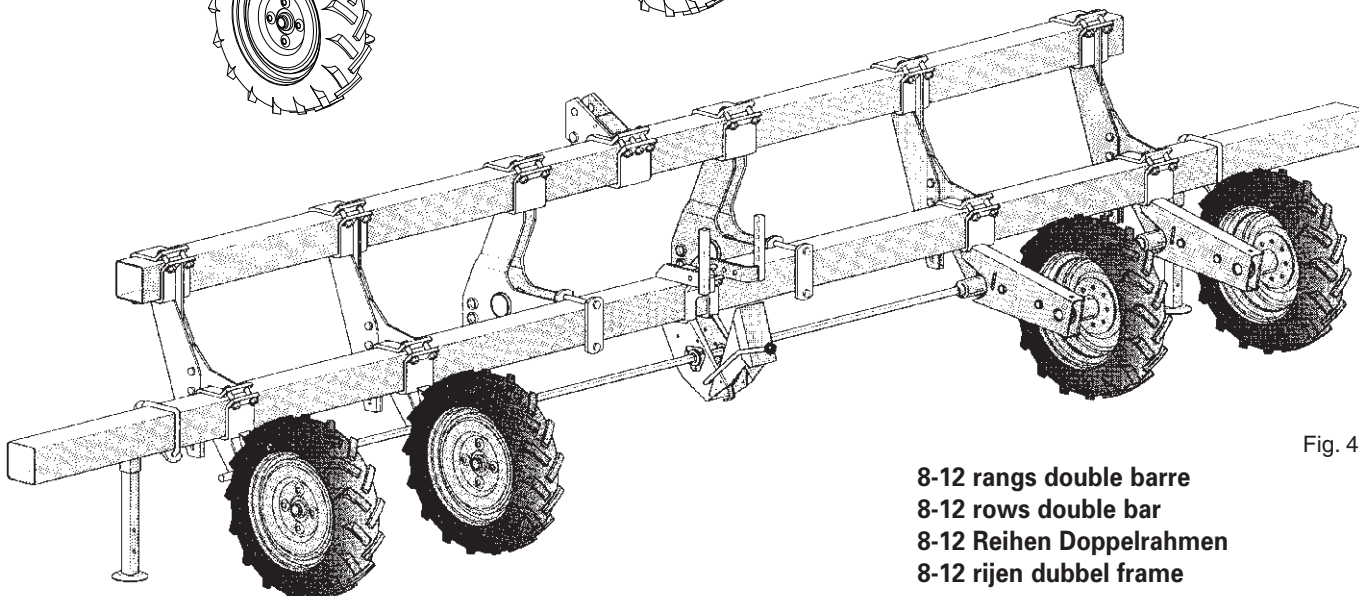

8-12 rangs double barre
8-12 rows double bar
8-12 Reihen Doppelrahmen
8-12 rijen dubbel frame

Fig. 4

UTILISATION DES RAYONNEURS

V = Voie du tracteur (en m)
 D = Distance entre rangs (en m)
 B = Longueur barre (en m)
 N = Nombre d'éléments

Traçage à la roue $L_r = N \times D - \frac{1}{2} V - \frac{1}{2} B$

Traçage au centre $L_c = N \times D - \frac{1}{2} B$

Exemple : 12 rangs à 50 m - traçage au centre
 $L_c = 12 \times 0,50 - \frac{1}{2} \times 6,10 = 2,95 \text{ m}$

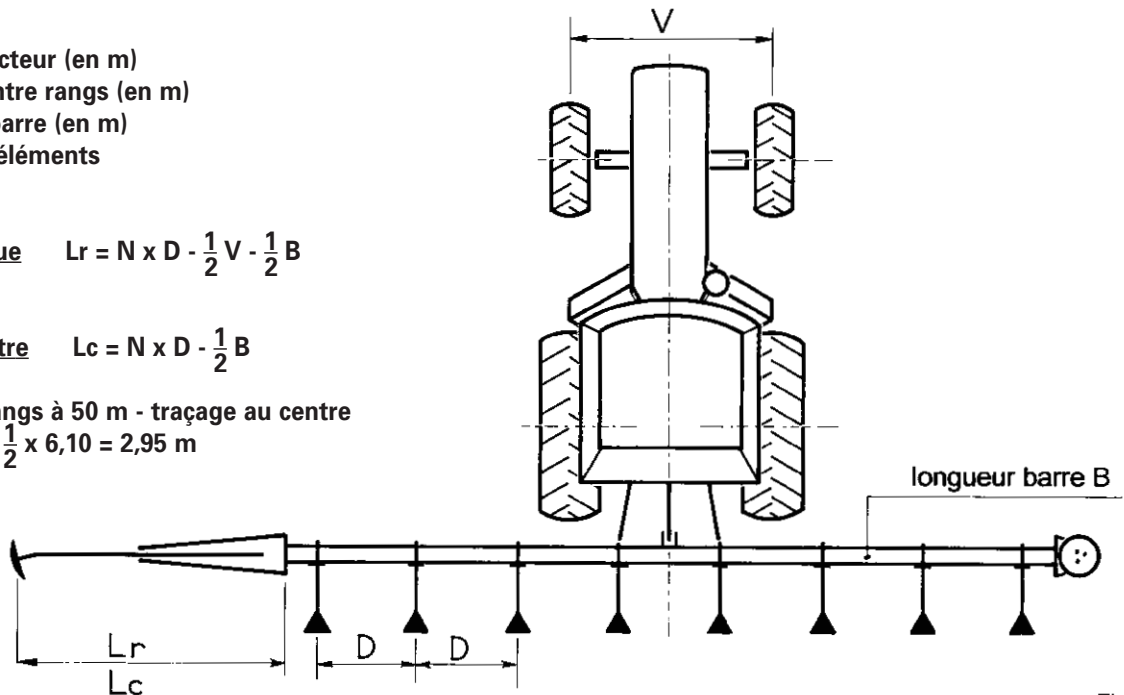

Fig. 5

MONTAGE GÉNÉRAL DU CHÂSSIS

Châssis portés rigides (fig. 1-2-3-4)

Après avoir placé la barre porte-outils sur 2 supports, effectuer le montage des blocs roues, de la boîte de distances, de l'attelage... en se référant au croquis de la page 2 ou 3 correspondant au semoir à monter.

A noter que l'attelage avancé des châssis fig. 2 se positionne de 2 façons :

- A - Une position ① pour utilisation sans fertiliseur.
- B - Une position ② pour utilisation avec fertiliseur.

Dans chaque cas on utilise les mêmes traverses de liaison, mais boulonnées différemment.

Ces traverses sont au nombre de 4 dans tous les cas.

GENERAL ASSEMBLY OF THE FRAME

Mounted rigid frame (fig. 1-2-3-4)

After spacing the toolbar on 2 supports, mount the drive wheel blocks, gear-box, and hitch, refer to the illustrations on the previous pages 2 & 3.

Please note the advanced hitch of frame fig. 2 which can be positioned in 2 ways :

- A - Position ① to be used without fertilizer.
- B - Position ② to be used with fertilizer.

In each case one uses the same spacers but are bolted differently.

In all the cases, 4 spacers are needed.

ALLGEMEINE MONTAGE DES RAHMENS

Starrer Einzelrahmen (Abb. 1-2-3-4)

Am Vierkantrahmen werden die Punkte für das Dreipunktabbaubock, die Radhalterungen mit Rädern, das Getriebe und die Abstellstütze etc. markiert. Bitte achten Sie dabei auf Anleitungen der Seiten 2 und 3.

Beim Hilfsrahmen vorn gibt es zwei verschiedene Ausführungen (Abb. 2)

- A - ① Ausführung für die Benutzung ohne Düngestreuer.
- B - ② Ausführung für die Benutzung mit Düngestreuer.

In jedem Fall benutzt man die gleichen Anbauhalterungen, die aber unterschiedlich verschraubt werden.

Man braucht 4 Anbauhalterungen in jeden Fall.

ALGEMENE MONTAGE VAN HET FRAME

Vaste (starre) gedragen frames (fig. 1-2-3-4)

Plaats de draagbalk eerst op twee steunen en monteer daarna de wielblokken, de tandwielkast en de 3-puntskoppeling. Zie de tekening van de te monteren zaaimachine in kwestie op pag. 2 of 3.

Let erop dat de voorframes van de machines uit fig. 2 op twee manieren kunnen worden gemonteerd :

- A - Montage zoals in ① voor toepassing zonder kunstmeststrooier
- B - Montage zoals in ② voor toepassing met kunstmeststrooier

In beide gevallen worden dezelfde verbindingsarmen gebruikt maar deze worden op een andere manier vastgeschroefd.

In beide gevallen zijn er vier verbindingsarmen nodig.

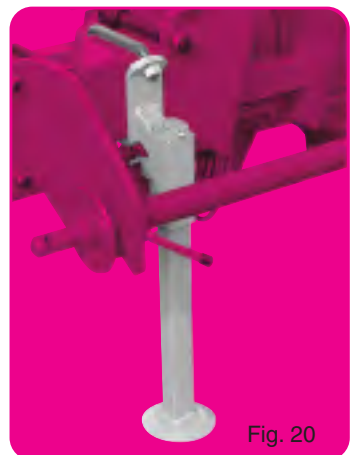
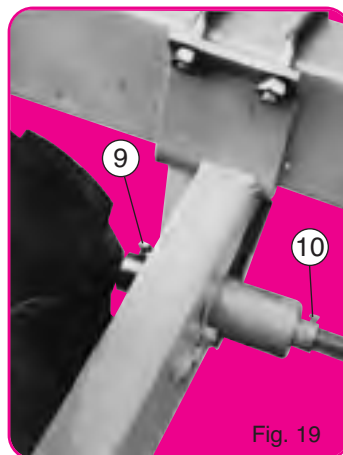
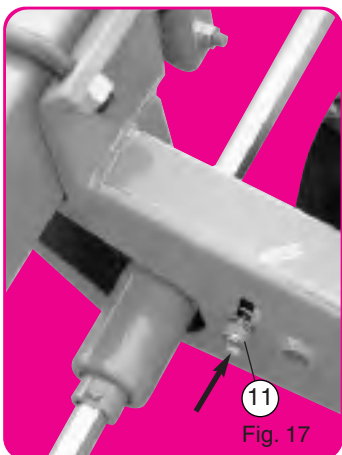
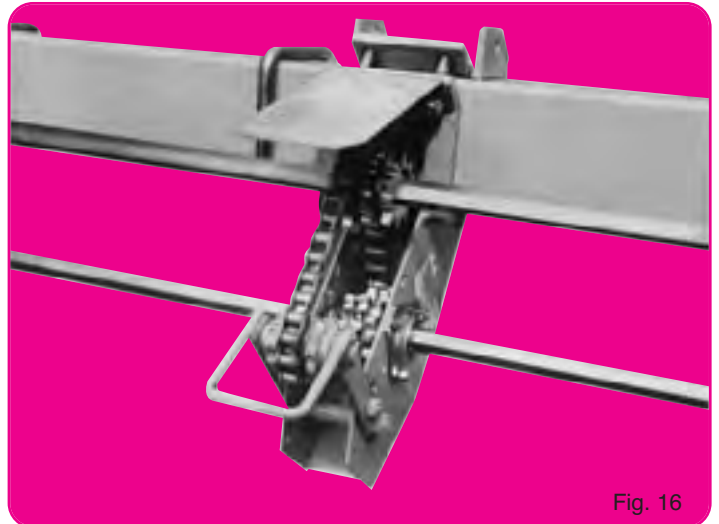
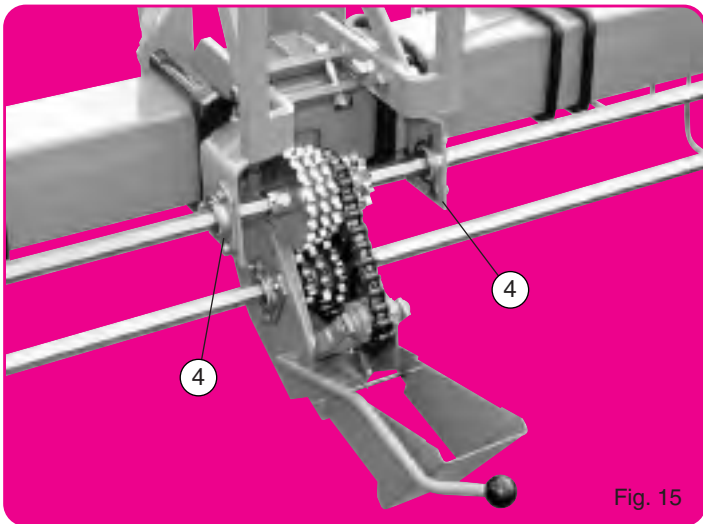
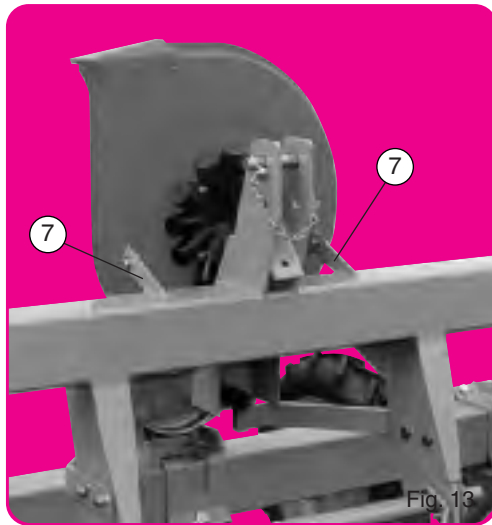
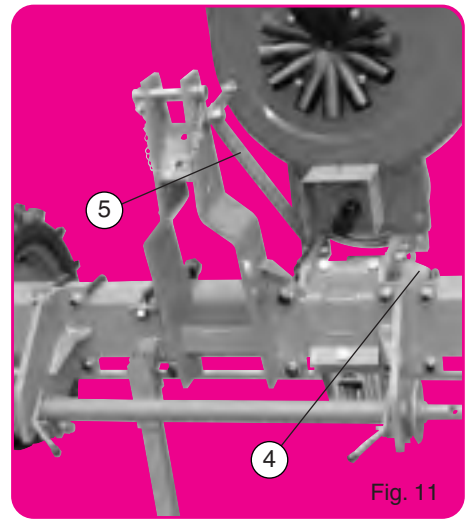
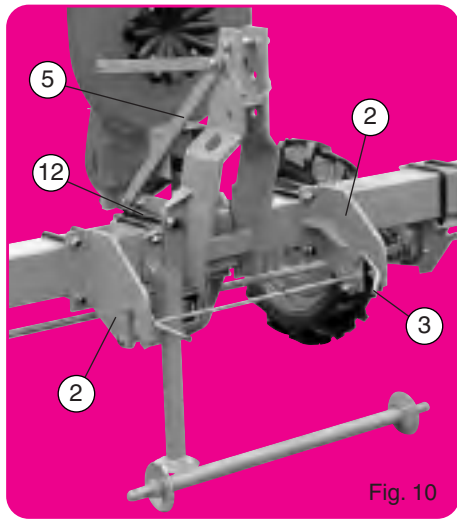
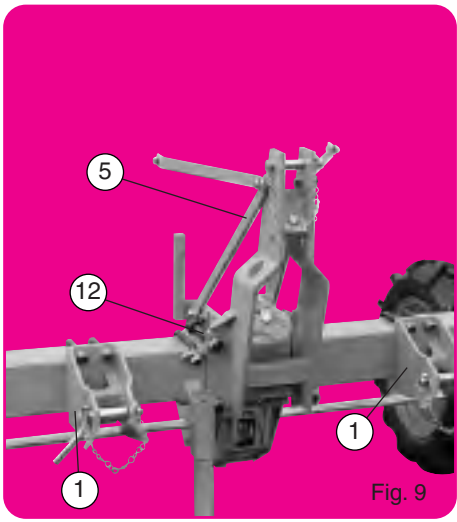

RÉGLAGES DIVERS DU CHÂSSIS

Attelage

Les chapes latérales d'attelage ordinaire ① et semi-automatique ② seront peut-être à fixer en contre-bride des éléments semeurs suivant les inter-rangs à réaliser. Ne pas oublier les tirants renfort ⑤.

Avec attelage semi-automatique s'assurer que le taquet ③ n'accroche pas, lors des manœuvres, le tracteur ou l'outil de préparation placé à l'avant du semoir. Pour adapter le semoir à la voie du tracteur, l'attelage ordinaire peut être monté en déport d'1/2 inter-rangs (fig. 11). La boîte de distances se place alors à gauche de l'élément central. Supprimer dans ce cas un des paliers ④ et n'utiliser qu'un seul tirant ⑤.

Les attelages sont livrés avec axe n° 2, l'axe n° 1 n'est fourni que sur demande. Les boulons ⑦ du 3^e point central se placent sur le dessus de la barre.

Turbine

La turbine standard s'emploie à 540 tr/mn. Pour la vitesses de 450 et 1000 tr/mn des poulies spéciales sont prévues en option. L'entraînement d'une pompe est possible (fig. 14).

Après avoir mis la turbine en place, ne pas oublier les pattes renfort prévues pour éviter les vibrations. Ces pattes se montent suivant ⑥ fig. 12 pour attelage normal et ⑦ fig. 13 pour attelage avancé.

Boîte de distances

Montage de la boîte standard suivant fig. 15 (voir utilisation et autres montages page 20).

Vérifier le bon fonctionnement du tendeur de chaîne, de son taquet d'accrochage, la rotation du galet. Attention : placer les pignons dans le bon sens. Pour inter-rangs inférieur à 45 cm, les 2 paliers ④ seront à supprimer. Pour ne pas fatiguer le ressort ne jamais stocker le semoir tendeur accroché. Graisser l'intérieur du moyeu de pignon supérieur afin de faciliter l'auto-alignement. Une boîte spéciale étroite est fournie dans le cas d'un semoir à inter-rangs inférieurs à 35 cm avec attelage avancé (fig. 16). Son utilisation et ses possibilités sont semblables à celles de la boîte standard ci-dessus ; cependant les 2 fois 3 dentures du pignon supérieur ne peuvent être utilisées simultanément : il faut retenir avant montage les 3 dentures correspondant aux densités désirées. Sur cette boîte le tendeur se bloque par un boulon. Pour utilisation en inter-rangs supérieurs à 50 cm un jeu de paliers support axe ④ est à prévoir.

Remarques importantes

- Pour faciliter le montage, les supports paliers ④ ne seront à bloquer qu'après avoir enfilé l'arbre hexagonal supérieur.
 - L'axe hexagonal supérieur se bloque en position par les 2 bagues ⑧ fig. 18.
 - L'axe hexagonal inférieur se bloque en position par les vis ⑨ et ⑩ placées de part et d'autre des blocs roues (fig. 19).
 - Après montage vérifier et compléter (vers le haut) la tension des chaînes de blocs roues ⑪ fig. 17.
- Sur terrains caillouteux il est recommandé, pour éviter les remontées de pierres, de disposer les pneus d'entraînement comme ceux d'un tracteur c'est-à-dire le sens des crampons inverse de la normale pour un matériel tracté.
- **Le blocage de tous les boulons d'attelage sera à contrôler journellement (les vibrations pouvant provoquer desserrage et rupture).**

VARIOUS ADJUSTMENTS OF THE FRAME

Hitch

The lower mounting brackets of the standard hitch ① or semi-automatic hitch ② can be mounted as a counter clamp of the planting units according to the interrow spacing as needed. Do not forget the tie strap ⑤.

With the semi-automatic hitch make sure that the tractor, when placed in front of the planter, does not interfere with the lock bar of the hitch which could result in the unlocking of the hitch.

To mount the planter in line with the tractor the standard hitch can be mounted and off-set at half the interrow spacing (fig. 11). The gearbox is then placed to the left of the central metering unit. In that case remove one of the bearing holders ④ and use only one tie strap ⑤.

The lower mounting brackets are delivered with cat. 2 pins. Cat. 1 pins can be furnished on request.

Turbofan

The turbofan operates at 540 rpm. For speeds of 450 & 1000 rpm special pulleys are available as optional equipment.

A pump pulley is also available (fig. 14).

After mounting the turbofan, do not forget the support straps which are to eliminate vibrations. These straps mount as shown ⑥ fig. 12 for standard hitches and ⑦ fig. 13 for advanced hitches.

Gearbox

Mounting of the standard gearbox is as shown in fig. 15 (see also page 20) double check the proper functioning of the chain tightener, lock, and rotation of the roller. Attention : mount the sprockets in the proper order. For interrow spacings of less than 45 cm (18") the 2 bearing brackets are to be removed. To avoid stretching the spring, store the planter with the chain tightener in an unlocked position.

A special narrow gearbox can be furnished for a planter with interrow spacing of less than 35 cm (14") (fig. 16). The usage and range are the same as the standard gearbox mentioned above. However the 2 3-cluster upper sprockets cannot be used at the same time : one has to determine before assembly which of the 3-sprocket clusters is needed for the required population. For this gearbox a bolt locks the tightener. For an interrow spacing of more than 50 cm (20") the pair of bearing holders ④ is furnished.

Important

- To make the assembly easier, do not tighten the bearing brackets ④ until the hexagonal shaft has been slid into position.
- The upper hexagonal shaft locks into position by means of 2 bushing stops ⑧ fig. 18.
- After assembly double check and tighten (upwards) the tension of the chain of the drive wheel box ⑪ fig. 17.
- **Check on a daily basis that the bolts and nuts on the hitch are tight (the vibrations can cause them to loosen and break)**

VERSCHIEDENE RAHMENEINSTELLUNGEN

Dreipunktanbauboock

Die seitlichen Unterlenkeranbaulaschen der normalen ① und der Schnellkuppler-Ausführung ② des Dreipunktanbauboockes werden je nach Reihenabstand entweder neben den Elementköpfen oder als Gegenflansch der Elementköpfe montiert.

Vergessen Sie nicht die Dreipunktverstreben zu montieren. Wenn der Schnellkuppler montiert ist, beachten Sie beim Anbau des Traktors, daß Sie nicht an den Sicherungshebel stoßen, da sonst das Kupplungsstänge herausfällt.

Um das Dreipunktgestänge seitlich verschieben zu können, wird das Getriebe links vom zentralen Element angeordnet (Abb. 11). In diesem Fall ist der Lagerhalter mit Lager ④ abzubauen und nur eine Strebe zum Dreipunktboock einzusetzen ⑤.

Die Unterlenkeranbaulaschen sind normal mit Kat. 2 ausgerüstet. Kat. 1 ist als Sonderausrüstung erhältlich.

Turbine

Die Turbine ist normal für eine Zapfwelldrehzahl von 540 ausgerüstet. Als Sonderausrüstung ist eine Zapfwelldrehzahl von 450 und 1000 Umdrehungen lieferbar.

Ein Zapfwelldurchtrieb zum Anschluß einer Pumpe ist lieferbar (Abb. 14).

Nach Montage der Turbinen vergessen Sie nicht, die zwei Verstreben anzubringen, die das Vibrieren der Turbine verhindern.

Siehe Standarddreipunktgestänge ⑥ - Abb. 12 und Dreipunktgestänge für Fronthilfsrahmen ⑦ - Abb. 13.

Wechselgetriebe

Die Montage des Standardwechselgetriebes wird gezeigt in Abb. 15 (siehe auch Seite 20). Testen Sie die Funktion des Kettenspanners und achten Sie besonders auf die Funktion der Spannrolle.

Achtung : Montieren Sie die Zahnräder immer in der richtigen Position - (siehe Distanztabelle für Saatgutablage).

Bei einem Reihenabstand unter 45 cm sind die beiden Außenstützlager der oberen Welle zu demontieren.

Der Kettenspanner soll immer in Normalstellung sein, damit die Feder sich nicht ausdehnt.

Für Reihenweiten unter 35 cm kann ein besonders enges Spezialgetriebe montiert werden (Abb. 16). Dieses Getriebe hat die gleiche Funktion wie das Standardgetriebe.

Die oberen Dreifachzahnrad können nicht gleichzeitig montiert werden. Bei anderen Kornabständen muß das entsprechende Dreifachzahnrad montiert werden. Bei diesem Getriebe wird der Kettenspanner Durch eine Schraube entlastet. Bei Reihenabständen über 50 cm müssen an der oberen Welle Stützlager ④ montiert werden.

Sehr wichtig :

- Um die Montage der Sechskantwelle zu erleichtern, befestigen Sie die Stützlager ④ erst nachdem Sie die Sechskantwelle eingeschoben haben.
- Achten Sie darauf, daß die obere Sechskantwelle neben den Stützlagern am Getriebe mit zwei Stopringen gesichert ist ⑧ - Abb. 18.
- Nach der Montage, ist zu beachten, daß die beiden Ketten an den Radblöcken gespannt sind ⑪ - Abb. 17.
- **Prüfen Sie täglich, ob die Schrauben am Dreipunktgestänge fest angezogen sind.**

VERSCHILLENDE INSTELLINGEN VAN HET FRAME

Drie-puntskoppeling

De onderste bevestigingspunten van de gewone 3-puntskoppeling ① en de semi-automatische koppeling ② kunnen eventueel als contraklem van de zaai-elementen worden bevestigd, afhankelijk van de rij-afstand. Vergeet niet de trekstangen te monteren ⑤.

Zorg er bij de semi-automatische koppeling voor dat tijdens het aankoppelen de vergrendelingshendel ③ niet geraakt wordt, waardoor de koppelingsstang eruit zou kunnen vallen.

Om de zaaimachines aan te passen aan de spoorbreedte van de trekker kan de gewone 3-puntskoppeling op de halve rij-afstand worden geplaatst (fig. 11). In dat geval wordt de tandwielkast naar links geschoven ten opzichte van het middelste zaai-element. Laat in dat geval één van de lagers ④ weg en gebruik slechts één trekstang ⑤.

De 3-puntskoppelingen worden geleverd met Cat. II pennen. Cat. I wordt alleen op aanvraag geleverd. De bouten ⑦ voor de montage van de topstangbevestiging worden aan de bovenkant van de draagbalk gemonteerd.

Turbine

De standaard turbine draait met 450 t.p.m. Voor snelheden van 540 en 1000 t.p.m. zijn speciale poelies als optie leverbaar. Het is mogelijk een pomp aan te drijven (fig. 14) d.m.v. een doorgaande aftakas.

Vergeet na het plaatsen van de turbine niet om de versterking te monteren om vibraties te voorkomen. Deze worden gemonteerd zoals aangegeven in ⑥ fig. 12 voor normale koppelingen en als in ⑦ fig. 13 indien er een voorframe gemonteerd is.

Tandwielkast

Montage van de standaard tandwielkast vindt plaats volgens fig. 15 (zie gebruik en overige montage, pag. 20).

Controleer of de kettingspanner en de vergrendeling goed werken en of de spanrol draait. Pas op : Plaats de tandwielen in de juiste richting. Voor afstanden kleiner dan 45 cm tussen de rijen moeten de twee lagers ④ worden verwijderd. Om de veer niet te laten uitrekken mag de zaaimachine niet worden gestald terwijl de spanner nog is vergrendeld. Smeer de binnenkant van de bovenste tandwielnaaf om het automatisch uitlijnen te vergemakkelijken.

Voor een afstand tussen de rijen kleiner dan 35 cm kan er een speciale smalle versie worden geleverd (fig. 16). Het gebruik en de mogelijkheden daarvan zijn vergelijkbaar met die van de hierboven genoemde standaard versie. De twee blokken met drie tandwielen boven kunnen niet tegelijkertijd worden gebruikt. Voor montage moet worden bepaald welk tandwiel gebruikt moet worden voor de gewenste zaai-afstand. Voor dit systeem wordt de spanner vastgezet d.m.v. een bout. Voor een rijafstand groter dan 50 cm moet een set lagers worden gemonteerd ④.

Belangrijke opmerkingen

- Om de montage gemakkelijker te maken mogen de lagersteunen pas worden vastgezet wanneer de bovenste zeskant as is geplaatst.
- De bovenste zeskant as wordt op zijn plaats gehouden met 2 klemringen ⑧ fig. 18.
- De onderste zeskant as wordt op zijn plaats gehouden met schroef ⑨ en ⑩ aan weerszijden van de wielkasten (fig. 19).
- Na montage de spanning van de kettingen in de wielblokken controleren en aanpassen (fig. 17 - ⑪).
- Er moet dagelijks worden gecontroleerd of de moeren van de 3-puntsbevestiging nog goed vastzitten (trillingen kunnen ertoe leiden dat deze los gaan zitten en/of breken).

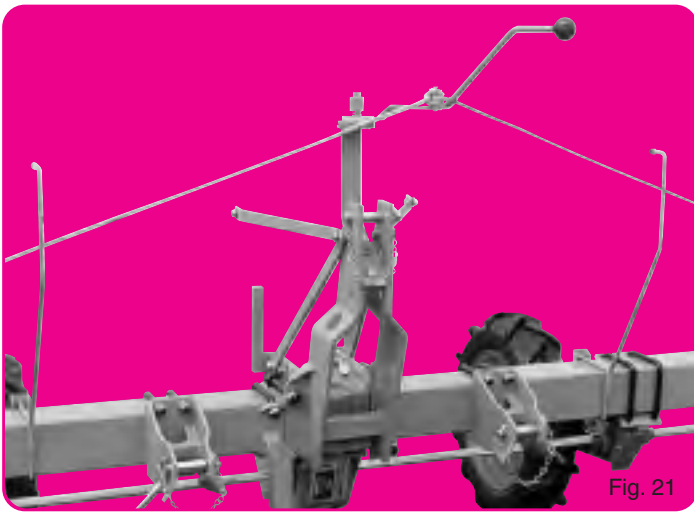

Fig. 21

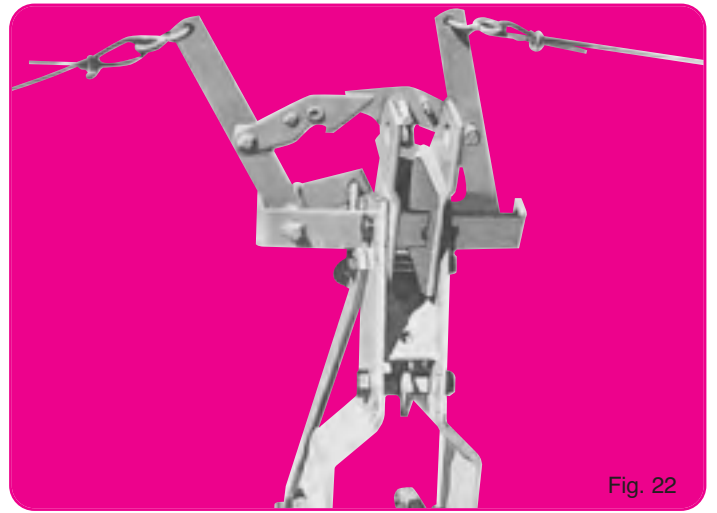

Fig. 22

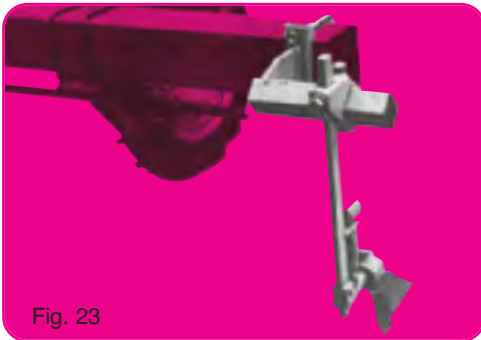

Fig. 23

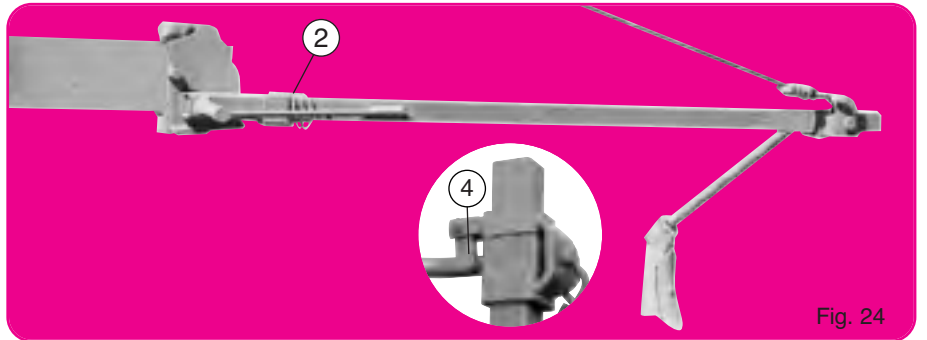

Fig. 24



Fig. 25

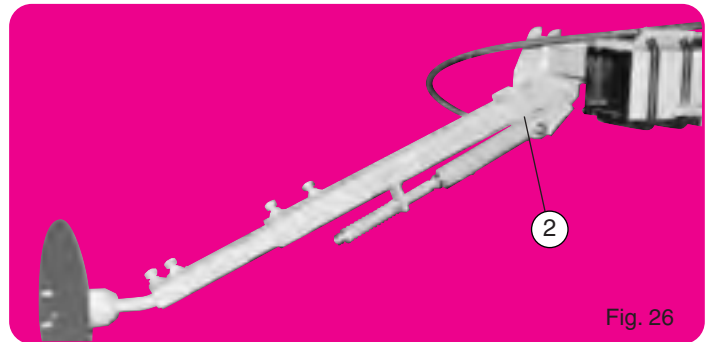

Fig. 26



Fig. 27



Fig. 28

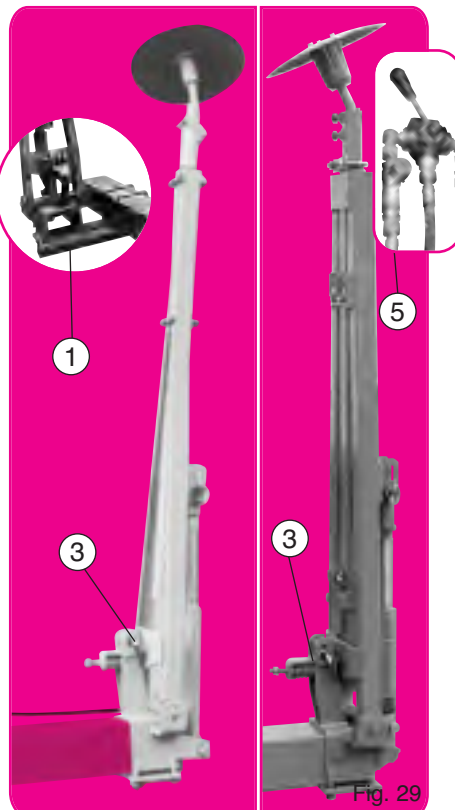

Fig. 29

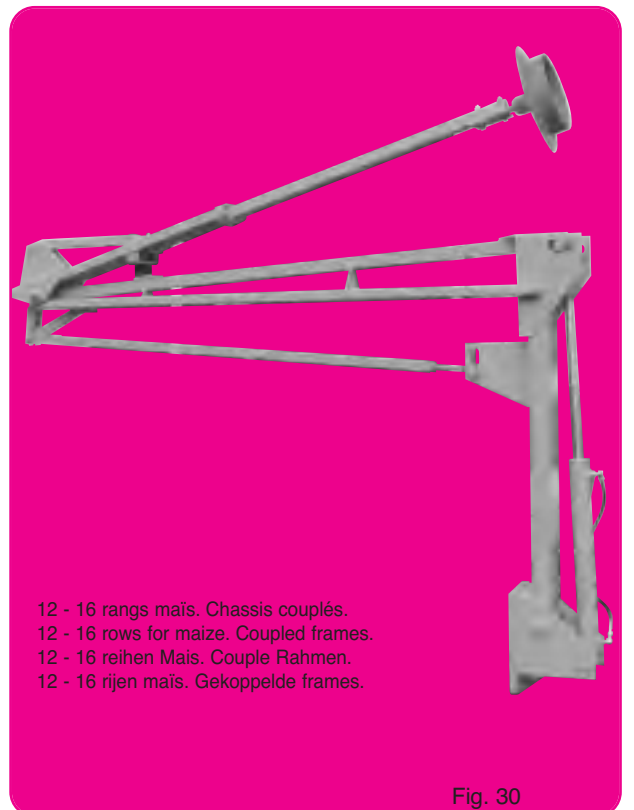

Fig. 30

MONTAGE ET UTILISATION DES RAYONNEURS

Fig. 21. Inverseur manuel de rayonneurs avec guides cordes.

Fig. 22. Inverseur automatique mécanique de rayonneurs de châssis 3 m (option).

Après montage effectuer les premiers mouvements très lentement afin de s'assurer qu'aucune pièce ne vienne en butée avant fin de course. Cet équipement demande surveillance et entretien réguliers (graissage, contrôle usure).

Fig. 23. Rayonneur pour châssis de 2 m. (2 rangs). S'utilise sans inverseur.

Fig. 24. Rayonneur standard pour châssis de 3 m. Marquage par sabot.

Fig. 25. Rayonneur spécial pour châssis de 3 m. Marquage par disque (option).

Fig. 26. Rayonneur hydraulique pour châssis de 3 m (option pour NC).

Fig. 27. Adaptation sur tracteur de la vanne 3 voies pour commande des rayonneurs hydrauliques (sur prise d'huile simple effet).

Fig. 28. Adaptation de la valve de séquence pour commande alternée automatique des rayonneurs hydrauliques. Attention : il s'agit d'un équipement sensible aux manutentions et impuretés.

Fig. 29. Rayonneur hydraulique standard pour châssis de 4,50 m et 6,10 m. Normalement ces rayonneurs se fixent en bout de barre porte-outils mais ils peuvent sur demande être livrés avec support spécial ① les positionnant en avant de la barre porte-outils pour un repérage rapproché (dans le cas d'inter-rangs réduits par exemple).

Fig. 30. Rayonneur long à triple pliage pour semoirs grandes largeurs (10-12 rangs maïs). Chassis couplé 7".

Nota : Chaque bras de rayonneurs dispose d'un blocage en position transport par bague ②, taquet ④ ou broche ③.

Chaque vérin est équipé au niveau de son raccord d'une bague de ralenti avec trou réduisant le passage d'huile.

L'encrassement de cette bague ou le bouchage de son trou par des impuretés seront la cause du mauvais fonctionnement du vérin et du rayonneur. En cas de démontage pour nettoyage remplacer avec soin la bague dans sa position initiale.

⑤ Vérins de rayonneurs équipés d'un limiteur de débit. Régler la vitesse de montée huile chaude.

ASSEMBLY AND INSTALLATION OF THE ROW MARKERS

Fig. 21. Manual reverse of the row marker with guiding ropes.

Fig. 22. Mechanical automatic reverse of the row marker for frames of 3 m (9'11") (optional).

After mounting, start the first operation slowly to make sure that no pieces are sticking. This mechanism requires periodic attention and maintenance (greasing and check for wear).

Fig. 23. Row marker for frame of 2 m (6'7") (2 rows) to be used without reverse.

Fig. 24. Standard row marker for frames of 3 m (9'11") / marking by shoe.

Fig. 25. Special row marker for 3 m (9'11") frame/markings by disc (optional).

Fig. 26. Hydraulic row marker for 3 m (9'11") frame (optional for NC).

Fig. 27. 3-way directional valve, mounted on tractor to direct the hydraulic row markers (single-acting hydraulic system).

Fig. 28. Sequence valve to automatically alternate the hydraulic row markers. Attention : this valve is sensitive to impurities in the oil.

Fig. 29. Standard hydraulic row markers for frames of 4,5 m (14'9") and 6 m (20'). Normally these row markers are mounted at the end of the toolbar, but on special request they can be supplied with a special mounting bracket ① that positions the row marker in front of the toolbar (for example in the case of narrow rows).

Fig. 30. Folding row markers for larger planters (10-12 rows corn). 7" coupled frame.

Nota : Each arm of the row marker can be put in a locked position for transport by means of a sleeve ② or pin ③.

Each cylinder is furnished with a flow reducer inside the hydraulic fitting.

A blockage of the hole of this flow reducer by dirt or impurities will result in malfunction of the cylinder of the row markers. In the case of removal for cleaning, place the flow reducer in its original position.

⑤ Row marker cylinders equipped with a flow limiter. Adjust the upward speed hot oil.

MONTAGE UND EINSTELLUNG DER SPURANZEIGER

Abb. 21. Spuranzeigerbetätigung von Hand mit Führungsseil.

Abb. 22. Automatische Spuranzeigerbetätigung für Rahmen ab 3 m als Zusatzausrüstung.

Nach der Montage versuchen Sie vorsichtig, ob alle Teile ordnungsgemäß arbeiten. Der Mechanismus sollte in Abständen geprüft, entsprechend gewartet und geschmiert werden.

Abb. 23. Spuranzeiger für Rahmen mit 2 m (2 Reihen). Der Spuranzeiger wird ohne Spuranzeigerbetätigung geliefert.

Abb. 24. Standardspuranzeiger für Rahmen ab 3 m mit Aufreißerschar. (Zusatzausrüstung).

Abb. 25. Spezial-Spuranzeiger für 3 m - Rahmen mit Scheibenschar (Zusatzausrüstung).

Abb. 26. Hydraulischer Spuranzeiger für 3 m - Rahmen (zusatzausrüstung für NC)

Abb. 27. Dreiwegehahn wird am Traktor montiert um den hydraulischen Spuranzeiger zu betätigen (für einfach wirkendes Steuerventil).

Abb. 28. Automatisches Umschaltventil für hydraulische Spuranzeiger. Achtung : Dieses Ventil ist empfindlich bei verschmutztem Öl.

Abb. 29. Hydraulische Spuranzeiger für Rahmen 4,5 m und 6 m. Normal sind die Spuranzeiger an den Enden der Rahmen befestigt. Auf Anfrage kann ein Spezialrahmen ① geliefert werden, wo die Spuranzeiger vor dem Hauptrahmen montiert werden können (speziell für enge Reihen).

Abb. 30. Klappbarer Spuranzeiger für Großmaschinen (10-12 Reihen). Couple Rahmen 7"

Achtung : Jeder Arm des Spuranzeigers kann für den Transport blockiert werden, mit Hülse ② oder mit Bozen ③.

Jeder Zylinder ist mit einer Drossel ausgerüstet. Sollte das Loch in der Drossel verstopft sein, ist der Zylinder außer Funktion gesetzt. Reinigen Sie die Drossel und achten Sie darauf, daß sie wieder in der richtigen Stellung eingesetzt wird.

⑤ Der Spuranzeigerzylinder ist mit einem Durchflussregler ausgerüstet. Er reguliert die Abwärtsgeschwindigkeit des Spuranzeigers, wenn das Öl heiß ist.

MONTAGE EN GEBRUIK VAN DE MARKEURS

Fig. 21. Handbediende markeurwissel met geleidekabels.

Fig. 22. Automatische mechanische markeurwissel voor frames vanaf 3 m (optie). Na montage moeten de eerste handelingen met de markeurwissel zeer langzaam worden gedaan om te zien of er geen delen vastlopen, voordat ze hun hele bewegingstraject hebben afgelegd. Dit mechanisme moet regelmatig worden gecontroleerd en onderhouden (smeren en controleren op slijtage).

Fig. 23. Markeurs voor frame van 2 m. (2 rijen). Wordt zonder wissel gebruikt.

Fig. 24. Standaard markeurs voor frame van 3 m. Markeren met beitelpunt.

Fig. 25. Speciale markeurs voor frame van 3 m. Markeren met schijf (optie).

Fig. 26. Hydraulische markeurs voor frame van 3 m (optie voor NC).

Fig. 27. Driewegkraan, aan de trekker gemonteerd, voor bediening van de hydraulische markeurs (op enkel werkend stuurventiel).

Fig. 28. Wisselklep voor automatische bediening van de hydraulische markeurs. Pas op: dit systeem is gevoelig voor vuil in de hydrauliekolie.

Fig. 29. Standaard hydraulische markeurs voor frames van 4,50 m en 6,10 m. Normaal worden deze markeurs gemonteerd op het uiteinde van de draagbalk. Op aanvraag is het mogelijk deze te leveren met een speciale houder ①. Met deze houder worden de markeurs vóór de draagbalk geplaatst (bv. bij kleine rij-afstanden).

Fig. 30. Opvouwbare markeurs voor zaaimachines met grote werkbreedten (10-12 rijen maïs). Gekoppelde frames 7"

Opmerking : Elke markeurarm is uitgerust met een vergrendelinrichting voor transport met sluitring ② of blokkeerpen ③.

Iedere hydraulische cilinder heeft bij de aansluiting een drossel die de doorstroming van olie vermindert. Wanneer deze drossel vuil of verstopt is, kan dat leiden tot slechtere werking van de cilinder en de markeur. Na demontage of schoonmaakwerkzaamheden dient de drossel zorgvuldig in dezelfde positie te worden teruggeplaatst.

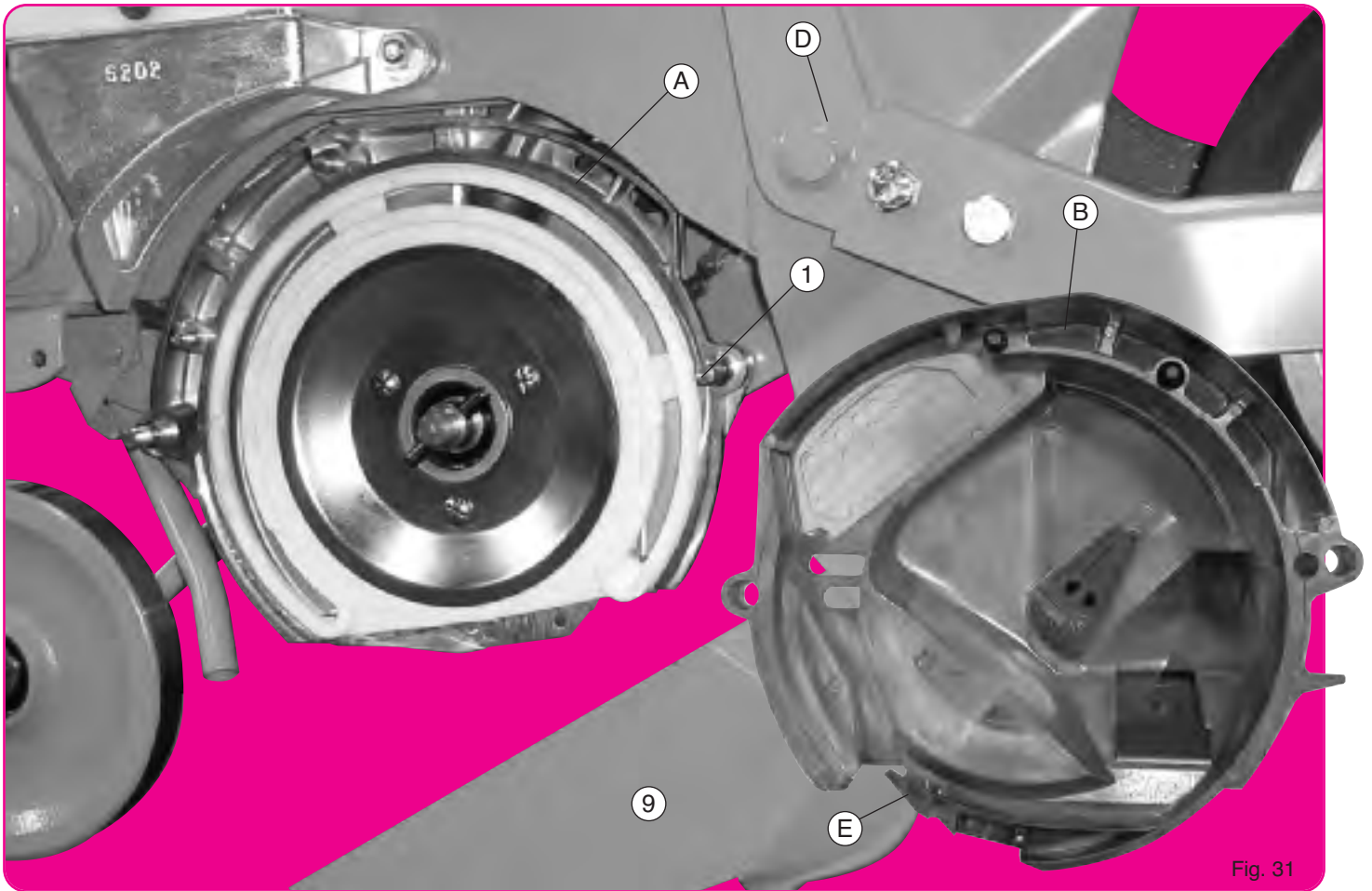

Fig. 31

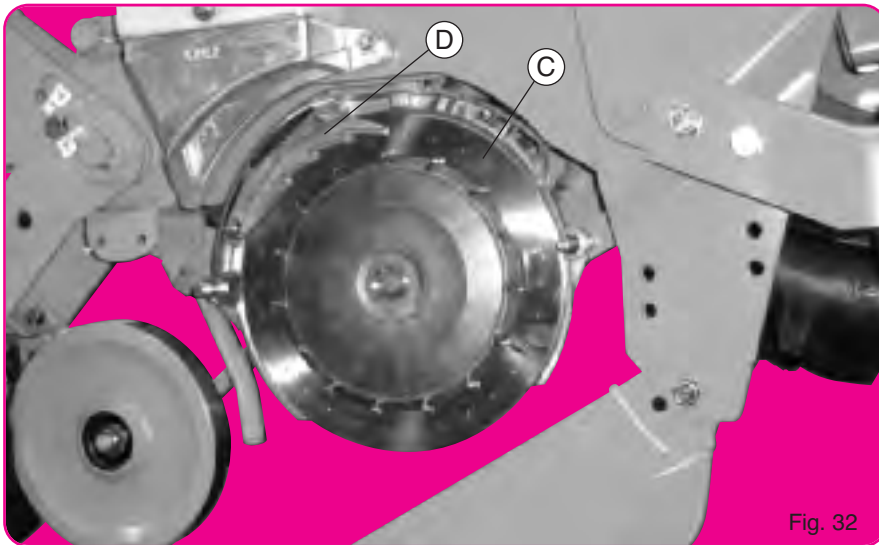

Fig. 32

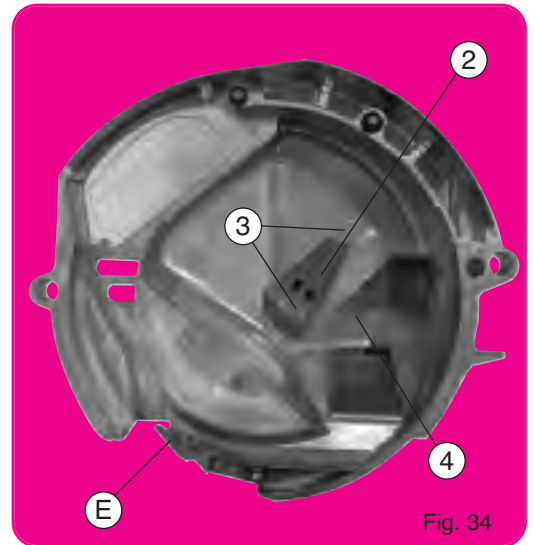

Fig. 34

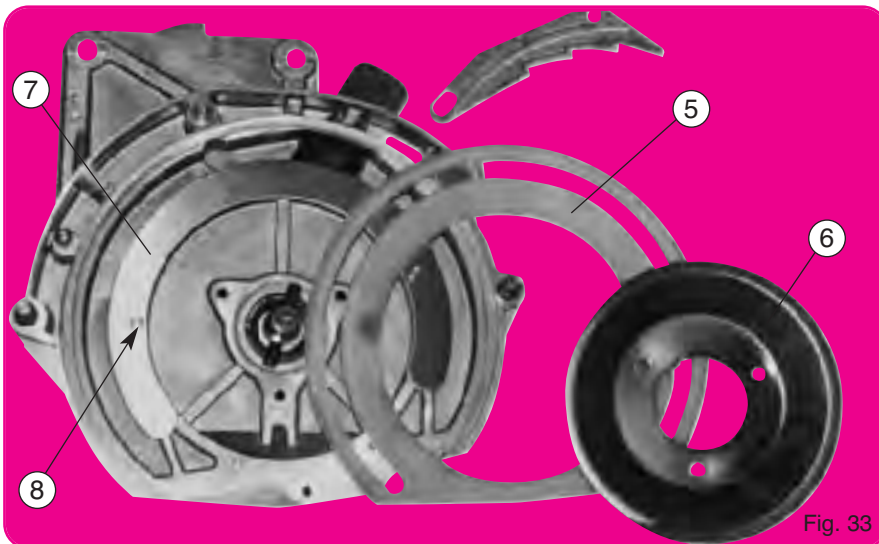

Fig. 33

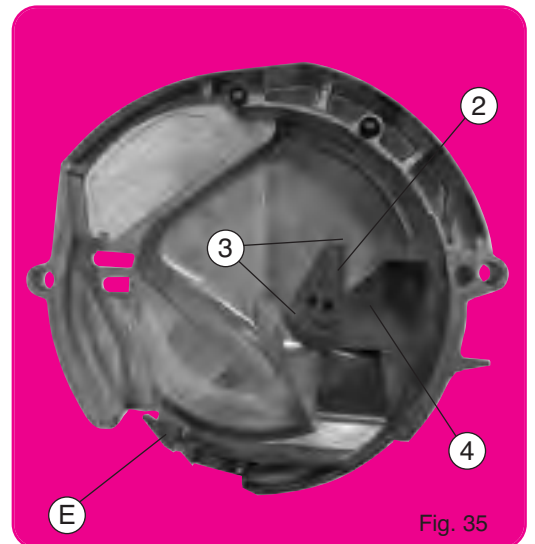

Fig. 35

BOÎTIER DE DISTRIBUTION

Description

- A - Corps principal fixé à demeure sur l'élément.
- B - Couvercle avec trappe de vidange et fenêtre de contrôle.
- C - Disque de distribution avec agitateur unique pour toutes semences.
- D - Plaque de sélection unique pour toutes semences.
- E - Cale éjecteur.

Pour avoir accès au disque, il suffit de retirer le couvercle (B) après avoir desserré les 2 écrous à oreilles (1) et baissé le soc (9).

ATTENTION

Pour chaque type de semence, il sera nécessaire d'utiliser le disque avec nombre de trous et Ø de trous adaptés (voir liste page suivante). Avant mise en route s'assurer que les boîtiers sont bien équipés des disques convenables. (Les semoirs sont livrés d'usine distributions non montées). Les plaques de sélection (D) se placent sur les disques (côtés couvercle et non entre disques et couronnes plastique) (fig. 32). A l'intérieur du couvercle (B) se trouve un volet en tôle. Ce volet (2) régularise l'arrivée des graines depuis la trémie et assure un niveau constant et convenable face au disque. En fonction de la semence utilisée il doit, avant tous semis, être contrôlé et réglé suivant 2 positions :

1. POSITION HAUTE (fig. 34) POUR GROSSES GRAINES, c'est-à-dire maïs, haricots, soja, pois, féveroles, arachides, coton...
2. POSITION BASSE (fig. 35) POUR PETITES GRAINES, c'est-à-dire tournesol, betterave, sorgho...

Cette position basse sera à retenir également pour les graines moyennes lorsque le semoir aura à travailler plusieurs centaines de mètres sur pentes importantes dépassant 20 %. Pour très fortes pentes, nous disposons d'une plaque spéciale réf. 6233.2. Cette plaque spéciale peut être utilisée aussi dans le cas de graine très fluide, même sur sol plat, ou sol pierreux très secouant, afin d'éviter le débordement de graine.

Pour colza et chou un volet complémentaire spécial livré avec la distribution est à mettre en place.

Le réglage du volet s'effectue par basculement après avoir desserré les 2 boulons (3).

Une toile plastique (4) placée sous le volet sert également à limiter le niveau des graines face au disque. Avant chaque début de campagne s'assurer de son bon état.

La couronne plastique de frottement (5) sur laquelle tourne le disque doit être plane et en bon état. A titre indicatif, en conditions normales d'utilisation, son remplacement ne devrait être nécessaire qu'après 500 à 1000 ha. Maintenu extérieurement dans une gorge et bloquée par la cuvette (6) et ses 3 boulons, la nouvelle couronne devra être positionnée avec attention en prenant soin à ce que les crans du secteur d'appui (7) (fig. 33) et de la couronne soient bien en place dans leur logement.

La cale éjecteur (E) assure le décrochement régulier des graines, il sera souhaitable de vérifier de temps en temps sa souplesse et son bon état.

METERING BOX

Description

- A - Main housing mounted in the planter metering unit.
- B - Cover with trap door and control window.
- C - Distribution disc with agitator for all seeds.
- D - One seed scraper for all types of seed.
- E - One ejector block.

To reach the disc, simply remove cover (B) after loosening the 2 wing nuts (1) and lowered the share (9).

ATTENTION

For each type of seed, it will be necessary to use the seed disc with the proper number of holes and diameter of the holes (see liste on next page). Before starting up, make sure that the metering boxes are equipped with the proper seed discs (planters are delivered from the factory without the seed disc).

The seed scraper (D) is mounted on the outside of the seed disc (not between the seed disc and plastic wear gasket).

A sheet metal shutter (2) is mounted inside the cover (B). This shutter regulates the flow of seeds coming from the hopper and provides a constant and sufficient level in front of the disc.

According to the seed used, the shutter has to be checked and adjusted at 2 different positions before planting :

1. HIGH POSITION (fig. 34) FOR LARGE SEEDS, i.e. corn, beans, soybean, peas, kidney beans, peanuts, cotton...
2. LOW POSITION (fig. 35) FOR SMALL SEEDS, i.e. sunflower, beets, sorghum...

This low position should also be used for average sized seeds when the planter has to work for several hundred meters (1 000 or more) on slopes of more than 20 %. For very steep slopes, we have a special plate réf. 6233.2. This special scraper can also be used in the case of easy flowing seeds, even on flat or very bumpy stony ground, to prevent seeds from spilling-over.

For rapeseed and cabbage a complementary sheet valve, delivered with the disc, is to be used.

The shutter is adjusted by lowering it after loosening the 2 bolts (3). A small plastic sheet (4) located under the shutter is also used to limit the level of seeds in front of the disc. Before beginning your season, make sure that it is in good condition.

The plastic wear gasket (5) on which the seed disc rotates should be smooth and in good condition. Under normal operating conditions, it should be replaced only after 500 to 1000 ha (1250 to 2500 acres).

The wear gasket is positioned externally in a groove and held by the cup. (6) Its 3 bolts should be positioned with care making sure that the stub (fig. 33) of the wear gasket is properly positioned in the hole of the housing.

The ejector block (E) enables the seeds to fall regularly. For this purpose, it is recommended to check its conditions periodically.

SÄELEMENTGEHÄUSE

- A - Saelementgehäuse auf dem Saelement befestigt.
- B - Deckel mit Entleerungsklappe und Kontrollfenster.
- C - Säscheibe mit nur einem Aufrührer für jedes Saatgut.
- D - Nur ein Abstreifer für alle Saatgutarten.
- E - Auswerfer.

Um zu den Säscheiben zu gelangen, ist der Deckel (B) abzunehmen, nachdem die 2 Flügelschrauben (1) abgeschraubt worden und die pflugschar abgelassen sind.

ACHTUNG :

Die Scheibe ist für jedes Saatgut geeignet. Es ist notwendig die Säscheibe mit der geeigneten Lochzahl und dem geeigneten Lochdurchmesser zu wählen (siehe Liste folgende Seite).

Bevor Sie starten, versichern Sie sich, daß die Saelemente mit den geeigneten Säscheiben ausgerüstet sind. Die Saelemente werden von der Fabrik ohne Säscheiben ausgeliefert. Der Abstreifer (D) wird mit den dazugehörigen Löchern auf die Scheibe (Deckelseite, aber nicht zwischen Scheiben und Kunststoffkranz) aufgesteckt.

Das Dosierblech mit Dosierklappe (2) befindet sich innerhalb des Deckels (B). Diese Klappe reguliert den Zufluß des Saatgutes vom Saatbehälter.

Sie sichert eine gleichbleibende Saatguthöhe neben der Säscheibe. Je nach dem verwendeten Saatgut ist diese Klappe vor jedem Säärbeitsgang auf 2 verschiedene Stellungen zu kontrollieren und ein-zustellen :

1. Hohe Stellung (Abb. 34) für großes Saatgut, d. h. Mais, Bohnen, Soja, Erbsen, Ackerbohnen, Erdnüsse, Baumwolle...
2. Niedrige Stellung (Abb. 35) für kleines Saatgut, z. B. Sonnenblumen, Zuckerrüben, Sorghum.

Diese Stellung ist auch bei großen Sämereien zu wählen, wenn die Sämaschine eine lange Strecke auf steilem Gelände über 20 % arbeiten soll. Für besonders steile Hänge ist ein Spezialschieber vorgesehen -ET. Nr. 6233.2.

Dieser spezial Abstreifer kann auch bei leicht fließenden, Saatgut, und sogar bei benutzt werden flachen oder steinigem Boden, der große Erschütterungen hervorruft, um ein Überlaufender Körner zu verhindern.

Die Einstellung des Dosierbleches mit Klappe erfolgt durch Kippbewegung nach dem Lösen der 2 Schrauben (3).

Ein unter dem Blech liegender Kunststofflappen (Dosierklappe) (4) dient zur gleichbleibenden Saatguthöhe neben der Säscheibe. Bevor sie die Säsaaison beginnen, vergewissern sie sich des guten Zustandes der Dosierklappe !

Der Dichtungskranz aus Kunststoff (5), auf welchem die Scheibe dreht, soll glatt und in gutem Zustand sein. Unter normalen Arbeitsbedingungen ist dieser Kranz erst nach 500 bis 1000 ha zu ersetzen.

Der neue Kranz ist äußerlich in einer Rille befestigt und durch die Schale (6) und durch 3 Schrauben befestigt. Dabei ist darauf zu achten, daß die Raster des Stützringes (Abb. 33) und des Kranzes richtig in ihrem entsprechenden Sitz eingelegt sind.

Der Auswerfer (E) garantiert das regelmäßige Abfallen des Saatgutes. Die Beweglichkeit sollte regelmäßig kontrolliert werden und auf guten Zustand ist zu achten.

ZAAIHUIS

Beschrijving

- A - Behuizing vast gemonteerd op het zaaielement
- B - Deksel met aftapklep en controlevenster
- C - Zaaischijf met één roerschiif voor alle zaden
- D - Eén afstrijker voor alle zaden
- E - Uitwerper

Om bij de schijf te komen dient deksel (B) te worden verwijderd. Hiertoe de twee vleugelmoeren (1) losdraaien. (9) na de kouter neergelaten te hebben.

PAS OP :

Voor iedere zaadsoort moet de schijf met het juiste aantal openingen met de juiste diameter worden gebruikt (zie lijst op de volgende bladzijde). Alvorens te starten, controleren of de zaaizuizen met de juiste schijven zijn gemonteerd. (De zaaimachines worden af-fabriek geleverd zonder dat de zaaischijven zijn gemonteerd).

De afstrijkers (D) worden geplaatst op de schijven (aan de kant van het deksel en niet tussen de schijven en de kunststof slijtringen). (Fig 32).

Binnenin het deksel (B) bevindt zich een metalen niveaulep (2) . Met deze klep wordt de toevoer van de zaden geregeld vanaf de zaadbak en deze zorgt voor een konstante zaadhogte naast de schijf.

Afhankelijk van het gebruikte soort zaad, moet steeds voor het zaaien de niveaulep worden gecontroleerd en ingesteld op één van de volgende twee standen:

1. STAND HOOG : (fig. 34) voor GROTE ZADEN, dat wil zeggen maïs, bonen, soja, erwten, veldbonen, pinda's, katoen...
2. STAND LAAG : (fig. 35) voor KLEINE ZADEN, dat wil zeggen zonnebloem, bieten, gierst...

Deze lage stand moet ook worden gebruikt voor zaden van gemiddelde grootte wanneer de zaaimechanie wordt gebruikt over enkele honderden meters op hellingen van meer dan 20%. Voor het werk in sterk hellen terrein is een speciaal plaat leverbaar réf. 6233.2. Dit plaatje kan ook gebruikt worden in het geval van snelopend zaad, zelfs op vlak terrein zelfs op een plat stuk grond of een steenachtige bodem die erg doet schudden, om te voorkomen dat het graan overloopt.

Voor koolzaad en koolsoorten moet er een speciale niveaulep worden gebruikt ; deze wordt geleverd met de zaaischijf. De niveaulep kan worden ingesteld door deze te verschuiven (na het losdraaien van de twee bouten) (3).

Het plastic plaatje (4) onder de klep is eveneens bedoeld om de hoeveelheid zaad te doseren die naar de schijf loopt. Voor gebruik de toestand daarvan controleren. De kunststof slijtring (5) waar de schijf op draait moet vlak zijn en in goede staat verkeren. Als indicatie geven we aan dat de slijtring onder normale omstandigheden pas na 500 tot 1000 ha hoeft te worden vervangen.

De nieuwe slijtring wordt aan de buitenkant vastgehouden in een sleuf en met een holle plaat (6) en drie bouten vastgezet. Let er bij het plaatsen goed op dat de inkepingen van de steuning (7) (fig 33) en de slijtring goed in de uitsparingen van het zaaihuis passen.

De uitwerper (E) zorgt ervoor dat de zaden regelmatig vallen. Van tijd tot tijd moet worden gecontroleerd of deze nog soepel werkt en in goede staat verkeert.

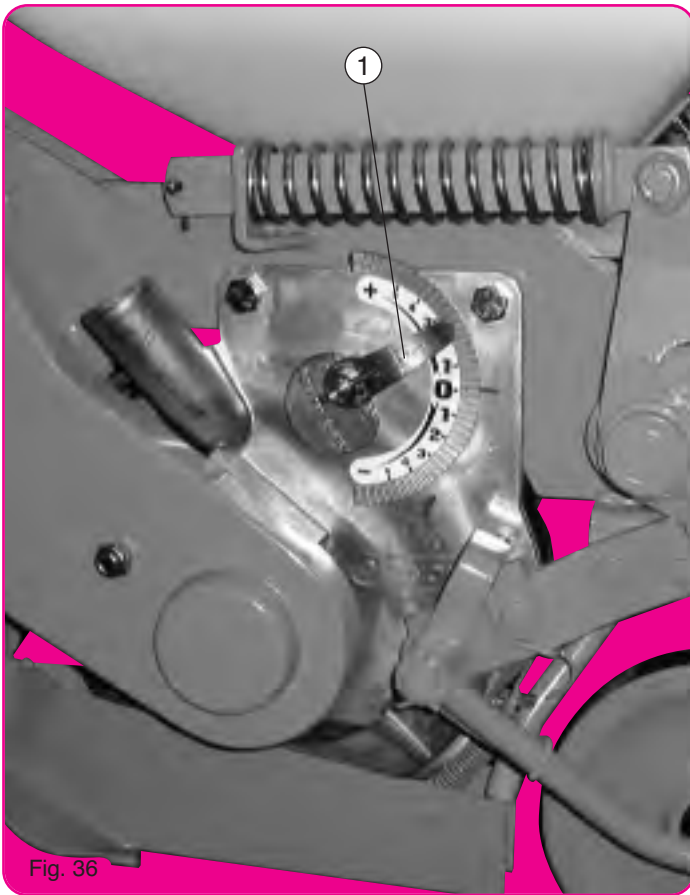

Fig. 36

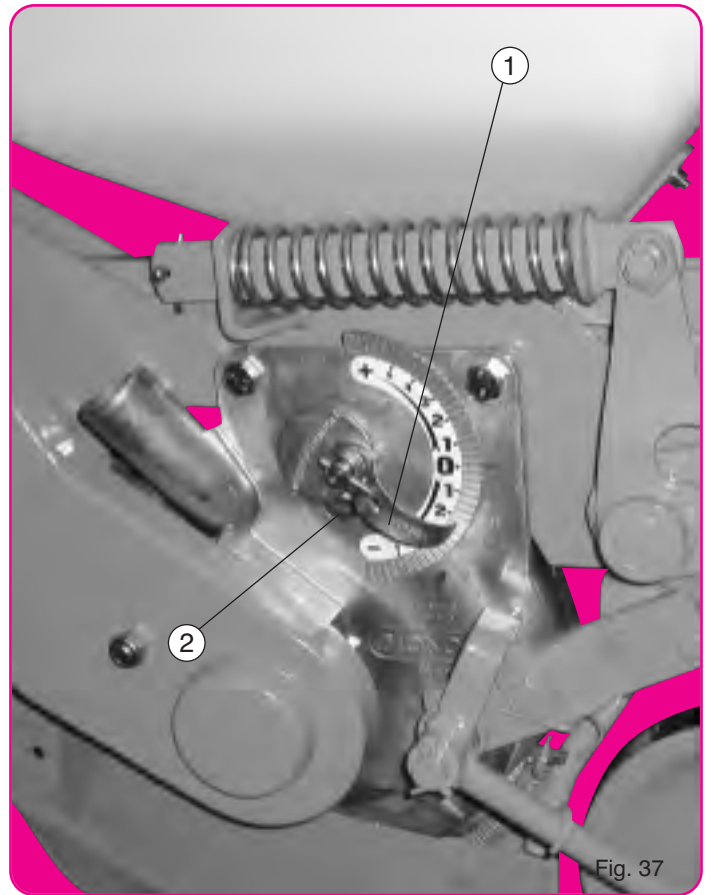

Fig. 37

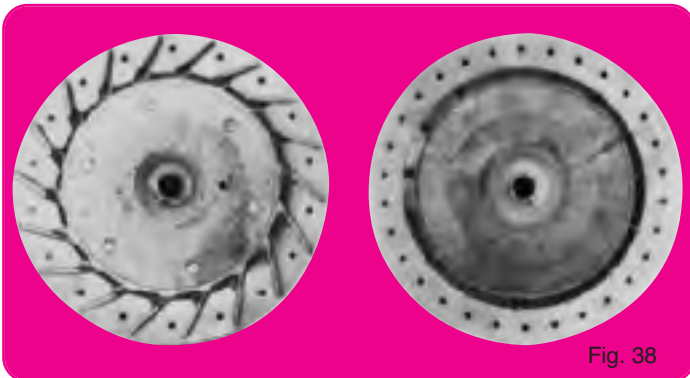

Fig. 38

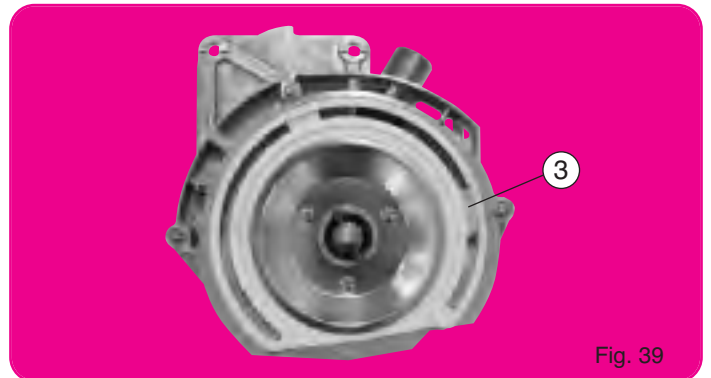

Fig. 39

VITESSES DE TRAVAIL

Cette vitesse devra être choisie en fonction de la régularité désirée sur rang, de l'état du terrain et de la densité de semis.

Une avance trop rapide ne peut que nuire à la régularité surtout si le terrain pierreux ou cahotique "secoue" l'élément.

De même, une forte densité de semis oblige le disque à une rotation rapide toujours néfaste à la sélection et à la distribution.

Une vitesse de 5-6 km/h assurera dans la plupart des conditions des résultats convenables pour des semis à densités moyennes tels maïs, tournesol, betterave (même si 7-9 km/h en maïs restent possibles).

Pour des semis à fortes densités : haricots, soja, colza, féveroles, les meilleurs résultats seront obtenus en ne dépassant pas 4,5 km/h.

WORKING SPEED

This speed should be chosen as a function of the required precision in the row, the ground conditions and the seed population.

An excessive speed will hinder the precision especially in fields with rocks and stones as this will cause the planting unit to bounce.

At the same time a heavy seed population will cause the seed disc to rotate rapidly hindering the metering and distribution.

A speed of 5-6 km/h (3 1/2-4 mph) assures good results in most conditions when planting average seed population in corn, sunflower, sugarbeets, however 7-9 km/h (4 1/2-6 mph) is quite possible.

For planting of high seed population : beans, soybean, rape seed, kidney beans, best results can be obtained by not going faster than 4,5 km/h (3 1/2 mph).

ARBEITSGESCHWINDIGKEIT

Die Geschwindigkeit richtet sich nach der Saatgenauigkeit, der Bodenbeschaffenheit und des Pflanzenabstandes.

Eine zu hohe Geschwindigkeit verhindert eine präzise Ablage des Saatgutes. In Feldern mit Kluten und Steinen kann das Element hochgeschleudert werden.

Bei Saatgut mit großen Tausendkorngewicht kann es zu Fehlstellen kommen.

Bei einer Geschwindigkeit von 5-6 km/h werden sehr gute Ergebnisse erzielt, bei Mais, Sonnenblumen und Rüben. Es ist aber auch möglich bei Mais 7-9 km/h zu fahren.

Bei Bohnen, Soja, Raps werden die besten Ergebnisse bei einer Geschwindigkeit von 4,5 km/h erzielt.

WERKSNELHEID

De snelheid moet worden gekozen afhankelijk van de gewenste precisie, de toestand van het zaaibed en van de zaaidichtheid. Een te grote snelheid leidt alleen maar tot minder regelmaat, vooral wanneer een steenachtig of hobbelig terrein ertoe leidt dat het zaaielement gaat schudden.

Een te hoge zaaidichtheid leidt ertoe dat de schijf te snel moet draaien. Dit heeft een slechte invloed op het zaaien.

Onder de meeste omstandigheden levert een snelheid van 5-6 km/u goede resultaten op voor gewassen met gemiddelde zaai-afstand zoals maïs, zonnebloem, bieten (bij maïs is 7-9 km/u zelfs mogelijk).

Voor gewassen met een hoge dichtheid zoals bonen, soja en koolzaad, levert een snelheid van maximaal 4,5 km/u de beste resultaten op.

RÉGLAGE DE LA DISTRIBUTION - IMPORTANT

Deux facteurs influent sur la qualité monograinne d'un semis :

1. La position de la plaque de sélection par rapport aux trous du disque. Il faut donc ajuster la hauteur de la plaque à la semence utilisée.
2. La puissance d'aspiration (dépression) existant au niveau du disque. Il faut donc adapter la puissance d'aspiration au poids des graines à semer.

LE SYSTEME MONOSEM (breveté) PERMET PAR UN RÉGLAGE UNIQUE (fig. 36-37) :

- d'ajuster la hauteur de la plaque à la semence ;
- d'adapter l'aspiration au poids des graines.

L'index ① remonté vers le + (fig. 36) éloigne la plaque des trous du disque, augmente l'aspiration (en limitant la prise d'air ②) ce qui provoque une tendance aux doubles.

L'index ① descendu vers le - (fig. 37) rapproche la plaque des trous, réduit l'aspiration (en ouvrant la prise d'air ②) ce qui provoque une tendance aux manques. Une fenêtre de contrôle sur le couvercle permet de s'assurer des résultats.

Positions conseillées pour l'index ①

- | | |
|----------------------------------|------------------|
| • Maïs : +1 (0 à +2) | • Haricot : +4 |
| • Tournesol : +1 (0 à +2) | • Soja-Pois : +5 |
| • Betterave enrobée : +2 | • Sorgho : +3 |
| • Betterave nue : -1,5 (-1 à -2) | • Féverole : +5 |
| • Colza-choux : +2 | |

Ceci pour vitesse prise de force 540 tr/mn avec turbine standard ou 500 tr/mn avec turbine spéciale grand débit.

ATTENTION : les positions ci-dessus ne sont qu'indicatives, des contrôles en début et pendant la campagne restent indispensables.

PRINCIPALES DISTRIBUTIONS STANDARD

(fig. 38 à droite)

- Maïs : 30, 24 ou 18 trous Ø 5 mm (ou Ø 6 pour très gros maïs, ou Ø 4,5 pour très petit maïs, ou Ø 3,7 pour maïs ridé doux).
- Tournesol : 24 trous Ø 2,5 mm (ou Ø 1,8 pour très petit tournesol).
- Betterave : 30 trous Ø 2 mm pour betterave monogermes nues et enrobées.
- Haricots : 60 trous Ø 3,5 et 4,5 mm (ou Ø 2,5 pour très petits haricots).
- Soja-Pois : 60 trous Ø 4,5 mm.
- Sorgho : 36 ou 72 trous Ø 2,2 mm.
- Colza-Choux : 36 ou 72 ou 120 trous Ø 1,2 mm (120 trous recommandés pour colza) avec plaque de niveau spéciale réf. 6233.1.
- Féveroles : 30 trous Ø 6 mm pour petits et moyens calibres. Ø 6,5 mm pour moyens et gros calibres.

Cette liste n'est pas limitative, des disques sont également disponibles pour des semis de coton, arachide, melon, concombre, lupin, oignons, millet, tomate, fenouil, asperge, épinards, radis.

Pour grosses graines type arachide ou féverole une cale éjecteur et un sélecteur mieux adaptés sont fournis avec la distribution sur demande. Ce boîtier accepte aussi des disques montés sur roue à ailettes traditionnelle (fig. 38 à gauche).

Cet équipement est utilisable en 18 trous pour semis de maïs ou pour semis en poquets de coton-haricots... Avec la roue à ailettes, il faut supprimer la cale éjecteur du couvercle (voir pages 10-11), mettre en place un bouchon ③ (fig. 39) et employer une plaque de sélection spéciale mince.

WICHTIG – EINSTELLUNG DER SÄELEMENTE

Zwei Faktoren beeinflussen die Einzelablage des Saatgutes :

1. Die Stellung des Abstreifers im Verhältnis zu den Löchern der Scheibe. Deshalb ist es notwendig die Höhe des Abstreifers so einzustellen, wie es für das jeweilige Saatgut notwendig ist.

2. Die Saugstärke (Unterdruck) auf die Säscheibe.

Die Saugleistung soll also dem Gewicht des Saatgutes angepaßt werden.

Mit dem patentierten MONOSEM Säsystem wird mit einem Hebel (ABB. 36-37) :

- die Höhe des Abstreifers eingestellt und gleichzeitig ;
- die Saugleistung dem Gewicht des Saatgutes angepaßt.

Wenn der Verstellhebel ① auf + gestellt wird, vergrößert des Abstreifer die Löcher in der Säscheibe. Gleichzeitig wird die Saugleistung verstärkt (das Lüftungsloch wird geschlossen ②). Bei dieser Einstellung können Doppelbelegungen vorkommen.

Wenn der Wahlhebel ① auf - (Abb. 37) gestellt wird, verkleinert der Abstreifer die Löcher in der Säscheibe. Gleichzeitig wird die Saugleistung (das Lüftungsloch wird geöffnet) verringert ②. Bei dieser Einstellung können Fehlbelegungen vorkommen. Im Sägehäusendeckel ist ein Fenster, durch das Sie die richtige Einstellung beobachten können.

Empfohlene Einstellungen des Verstellhebels ①

- | | |
|----------------------------------------------|--------------------|
| • Maïs : +1 (0 bis +2) | • Bohnen : +4 |
| • Sonnenblumen : +1 (0 bis +2) | • Soja-Erbsen : +5 |
| • Pillierte Zuckerrüben : +2 | • Sorghum : +3 |
| • Kalibrierte Zuckerrüben : -1,5 (-1 bis -2) | • Ackerbohnen : +5 |
| • Raps und Kohl : +2 | |

ACHTUNG : Die obigen Einstellungen sind nur theoretisch. Prüfen Sie vor und während der Aussaat die Einstellung des Dosierelementes.

VERFÜGBARE SÄSCHEIBEN

- Maïs : 30, 24 oder 18 Löcher Ø 5 mm (oder Ø 6 für sehr großen Maïs, oder Ø 4,5 mm für sehr kleinen Maïs, oder Ø 3,7 für Maïs mit leichten Rillen).
- Sonnenblumen : 24 Löcher Ø 2,5 mm (oder Ø 1,8 für sehr kleine Sonnenblumensamen).
- Rüben : 30 Löcher Ø 2 mm für kalibriertes und pilliertes Rübensaatgut.
- Bohnen : 60 Löcher Ø 3,5 und 4,5 mm (oder Ø 2,5 für sehr kleine Bohnen).
- Soja-Erbsen : 60 Löcher Ø 4,5 mm.
- Sorghum : 36 oder 72 Löcher Ø 2,2 mm.
- Raps-Kohl : 36 oder 72 oder 120 Löcher Ø 1,2 mm. Mit Spezial-Befüllregulierungsschieber - ET-Nr. 6233.1
- Ackerbohnen : 30 Löcher Ø 6 mm für kleine und mittlere Größen, 6,5 mm für mittlere und große Korngrößen.

Auf Anfrage gibt es noch Säscheiben für Baumwolle, Erdnüsse, Melonen, Gurken, Lupinen, Zwiebeln, Hirse, Tomaten, Fenchel, Spargel, Spinat, Radieschen...

Für großes Saatgut, z.B. Erdnüsse oder Ackerbohnen wird ein Sonderauswerfer mit den Säelementen geliefert Auf Anfrage.

In das Dosierelement läßt sich auch eine Säscheibe mit dem herkömmlichen Zellenrad einsetzen (Abb. 39).

Die Ausführung mit 18 Zellen auf der Scheibe kann für Maïs, Baumwolle, Bohnen benutzt werden. Wenn die Zellenradscheibe eingesetzt wird, muß der Auswerfer im Deckel ausgebaut werden (siehe Seite 10-11). Setzen Sie den Stöpsel ③ ein und montieren Sie einen Sonderabstreifer.

IMPORTANT - METERING ADJUSTMENTS

Two factors influence the degree of singulation of the seed :

1. The position of the seed scraper in relation to the holes of the disc. It is therefore necessary to adjust the height of the scraper as needed for each seed type.
2. The degree of suction (depression) at the seed disc. It is therefore necessary to adjust the degree of suction to the weight of the seed to be planted.

THE (patented) MONOSEM SYSTEM ALLOWS A UNIQUE ADJUSTMENT (fig. 36-37) :

- to adjust the height of the scraper to the seed ;
- to adapt the degree of suction to the weight of the seed.

When the indicator ① is positioned to the + (fig. 36) it raises the scraper over the holes of the disc, increasing the degree of suction (closing the size of the hole ②). This may cause doubles.

When the indicator ① is positioned to - (fig. 37), it lowers the scraper over the holes, reducing the degree of suction (opening the size of the hole ②). This may cause skipping. A control window in the cover allows you to check the results.

Recommended setting for indicator ①

- | | |
|----------------------------------------|---------------------|
| • Corn : +1 (0 to +2) | • Beans : +4 |
| • Sunflowers : +1 (0 to +2) | • Soybean/peas : +5 |
| • Coated sugarbeet : +2 | • Sorghum : +3 |
| • Uncoated sugarbeet : -1,5 (-1 to -2) | • Kidney beans : +5 |
| • Rape seed-Cabbage : +2 | |

CAUTION : the above settings are theoretical, so checking before and during planting is essential.

MAIN STANDARD SEED DISCS

- Corn : 30-24-18 holes Ø 5 mm (or Ø 6 for very large corn, or Ø 4.5 for very small-sized corn, or Ø 3.7 for sweet corn).
- Sunflower : 24 holes Ø 2,5 mm (or Ø 1.8 for very small sunflower).
- Sugarbeets : 30 holes Ø 2 mm for coated and uncoated monogerm sugarbeets.
- Beans : 60 holes Ø 3.5 & 4.5 mm (or Ø 2.5 for very small beans).
- Soybean-Peas : 60 holes Ø 4.5 mm.
- Sorghum : 36 or 72 holes Ø 2.2 mm.
- Rape seed-Cabbage : 36 or 72 holes or 120 holes Ø 1.2 mm with special level plate ref. 6233.1.
- Kidney beans : 30 holes Ø 6 mm for small and middle-sized seeds. Ø 6.5 mm for medium and large-sized seed.

Additional seed discs are available for cotton, peanut, melon, cucumber, lupine, onions, millet, tomato, fennel, asparagus, spinach, radish.

For larger size seeds such as peanuts or kidney beans, a special ejector block and a better adapted seed selector are supplied with the seed disc on request. This metering box will also handle seed discs fitted on a traditional finger wheel (fig. 39).

This equipment can be used with an 18 hole disc for corn planting or hill dropping of cotton or beans. With the finger wheel, it is necessary to remove the ejector block from the cover (see pages 10-11), insert plug ③ and use a special seed scraper.

INSTELLING VAN HET ZAAI-ELEMENT - BELANGRIJK

Er zijn twee factoren die invloed uitoefenen op de kwaliteit van het zaaien :

1. De stand van de afstrijker ten opzichte van de gaten in de schijf. De hoogte van de afstrijker moet dus worden aangepast aan het gebruikte zaai-soort.
2. Het vacuüm (onderdruk) bij de schijf. Het vacuüm moet worden aangepast aan het gewicht van de zaden.

MÉT HET GEPATENTEERDE MONOSEM ZAAISYSTEEM KAN MET ÉÉN INSTELLING (FIG. 36 - 37) :

- de hoogte van de afstrijker worden aangepast aan het zaad ;
- het vacuüm wordt aangepast aan het gewicht van het zaad.

Verstelhendel ① gedraaid naar + (fig. 36) vergroot de afstand tussen de afstrijker en de gaten in de schijf en vergroot gelijktijdig het vacuüm (door de luchttoevoer ② te sluiten). Bij deze instelling kan dubbel zaaien voorkomen.

Verstelhendel ① gedraaid naar - (fig. 37) verkleint de afstand tussen de afstrijker en de gaten in de schijf en verkleint gelijktijdig het vacuüm (door de luchttoevoer ② te openen). Bij deze instelling kan het voorkomen dat er missers optreden. Door het controlevenster kunnen de resultaten worden bekeken.

Aanbevolen standen voor verstelhendel ①

- | | |
|----------------------|---------------------------------------|
| • maïs : +1 (0 + 2) | • zonnebloem : +1 (0 + 2) |
| • bieten pil : +2 | • naakt bietenzaad : -1,5 (-1 tot -2) |
| • koolzaad/kool : +2 | • bonen : +4 |
| • soja/erwt : +5 | • gierst : +3 |
| • veldbonen : +5 | |

PAS OP : De standen hierboven vormen slechts een indicatie. Er moet dus worden gecontroleerd voor en tijdens het zaaien.

BELANGRIJKSTE STANDAARD ZAAISCHIJVEN

(FIG. 38 RECHTS)

- Maïs : 30, 24 of 18 gaten, Ø 5 mm (of Ø 6 voor erg grote maïskorrels of Ø 4,5 voor erg kleine maïskorrels of Ø 3,7 voor suikermaïs).
- Zonnebloem : 24 gaten, Ø 2,5 mm (of Ø 1,8 voor erg kleine zonnebloempitten).
- Bieten : 30 gaten, Ø 2 mm voor naakt en gepilleerd zaad.
- Bonen : 60 gaten, Ø 3,5 mm en 4,5 mm (of Ø 2,5 voor erg kleine bonen)
- Soja : 60 gaten, Ø 4,5 mm
- Gierst : 36 of 72 gaten, Ø 2,2 mm
- Koolraap/koolzaad : 36 of 72 of 120 gaten, Ø 1,2 mm (120 gaten aanbevolen voor koolzaad) met speciaal levelplaat ref. 6233.1
- Veldbonen : 30 gaten, Ø 6 mm voor kleine en middelgrote bonen, Ø 6,5 mm voor middelgrote en grote bonen.

Deze lijst is niet volledig. Er zijn ook schijven verkrijgbaar voor katoen, pinda's, meloen, komkommer, lupine, uien, pluimgierst (millet), tomaat, venkel, asperges, spinazie, radijs.

Voor grote zaden, bv. pinda's of veldbonen, worden bij de zaaischijf een beter aangepaste uitwerper en afstrijker geleverd op aanvraag.

Op het zaaihuis passen ook schijven die op het traditionele schoepenwiel (van de PNU) (fig. 38 links) zijn gemonteerd.

Deze uitrusting kan worden gebruikt met 18 gaten voor maïszaad of voor katoen - en bonenzaad, om in groepen te zaaien. Bij het schoepenwiel kan de uitwerper in het deksel worden weggehalen (zie blz 10-11). Monteer een stop ③ (Fig. 39) en gebruik een speciale, dunne afstrijker.

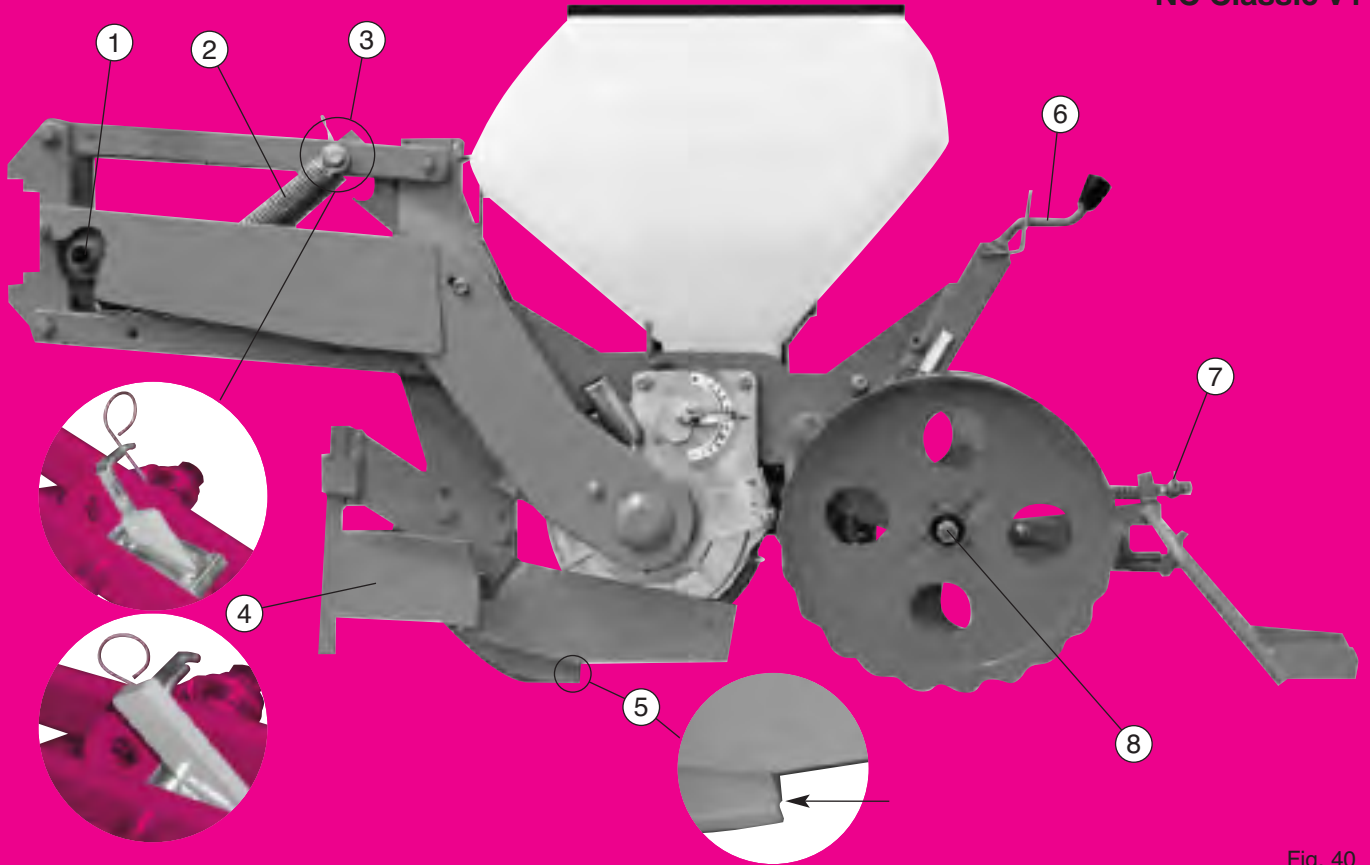

Fig. 40

NC Classic V2



Fig. 41

NC Classic V3

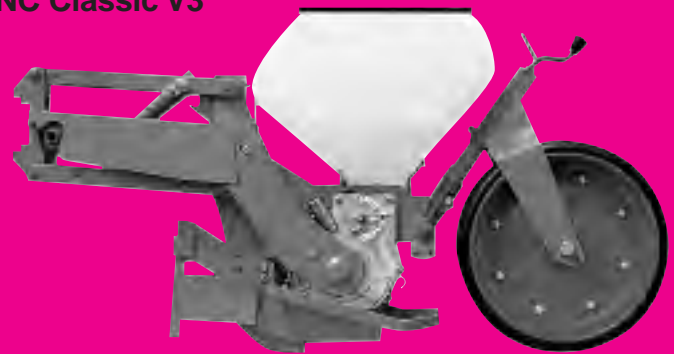

Fig. 42



Fig. 43



Fig. 44

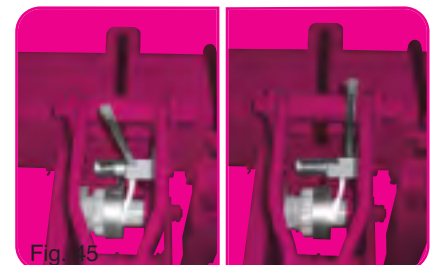

Fig. 45

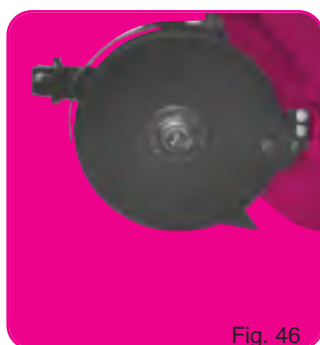

Fig. 46



Fig. 47

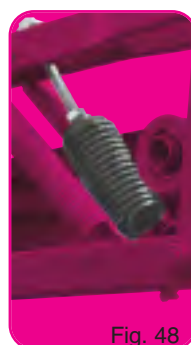

Fig. 48



Fig. 49

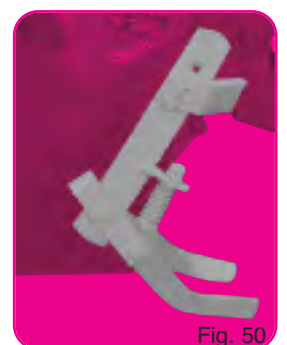

Fig. 50

ÉLÉMENT SEMEUR NC Classic

MISE EN TERRE MAÏS - TOURNESOL

Versión de base (fig. 40) élément monté sur parallélogramme, terrage par le bloc arrière uniquement avec la manivelle (6) (fig. 40) - chasse-mottes avant avec coultre - soc standard maïs - roues tasseuses inclinées tôle - raclettes arrière - trémie 40 litres.

Equipements en option :

- Double disques d'élément (fig. 46) : pour terrains encombrés de résidus.
- Coultre avant seul (sans chasse-mottes) (fig. 47)
- Ressort d'appui complémentaire (fig. 48)
- Raclettes intermédiaires longues (fig. 49)
- Raclettes intermédiaires courtes, utilisables avec bloc tasseur arrière 370 x 170 (sans raclettes intermédiaires longues) (fig. 50)
- Trémie contenance 20 litres (au lieu de 40 litres) (fig. 44)
- Débrayage manuel de l'élément par levier (fig. 45)
- Roue tasseuse arrière plate autonettoyante 370 x 170 (fig. 41) avec raclettes intermédiaires longues, pour terrains souples et sableux.
- Roue tasseuse arrière plate autonettoyante 500 x 175 (fig. 42) avec raclettes intermédiaires longues, pour terrains souples et sableux.
- Bloc arrière avec roues tasseuses inclinées tôle, modèle étroit, pour inter-rangs réduits (25 - 35 cm) (sans raclettes arrière).

Montage :

Lorsque les éléments sont équipés de leurs accessoires (roue, disques...) il suffit simplement de les brider sur la barre porte-outils aux inter-rangs désirés.

Réglages divers :

- ① Système de sécurité (fig. 40) : il provoque un crabotage sonore en cas de blocage de la distribution. Un arrêt est alors obligatoire (voir page 29). Graisser les dents du crabot à la mise en route pour faciliter les premiers déclenchements.
- ② Ressorts de parallélogramme : ils accentuent le poids de l'élément. En cas de trop forte pénétration, les ressorts peuvent être supprimés (1 ou les 2).
- ③ Taquet d'accrochage en position relevée (fig. 40) : en cours de travail, laisser le ressort dans son cran pour éviter les accrochages involontaires du taquet.
- ④ Chasse-mottes : doit travailler superficiellement pour éviter les risques de bourrages au niveau du boîtier ou de la chaîne.
- ⑤ Lorsque l'usure du soc atteint le stade du décrochement, le semis devient irrégulier : la pointe doit alors impérativement être remplacée.
- ⑥ Réglage du terrage (fig. 40) : une jauge graduée facilite l'uniformité du réglage.
- ⑦ Réglage de la hauteur des raclettes (fig. 40) par un jeu de rondelles d'épaisseur.
- ⑧ Réglage de l'écartement des roues maïs (fig. 40) : 2 bagues sur moyeux que l'on place, soit côté intérieur, soit côté extérieur, permettent d'obtenir 2 écartements à la base. Utiliser les roues réservées pour semis superficiels (1 à 3 cm).
- ⑨ Le débrayage individuel d'un élément est possible en retirant le clip (9) (ou en débranchant le tuyau d'aspiration (fig. 43))
Le montage de la chaîne d'entraînement s'effectue suivant la fig. 43.
L'élément NC Classic ne peut pas se transformer en élément avec balancier. On ne peut, ni monter la roue avant 300 x 100 ni le double-disques à roues accolées.

PLANTER METERING UNIT NC Classic

VERSION FOR CORN - SUNFLOWER

Basic version (fig. 40) element mounted on a parallelogram, depth control via the rear unit only, with the crank (6) (fig. 40)

Front clod remover with coultre - standard corn share - sheet metal inclined press wheels - rear scrapers - 40 litre grain tank.

Optional equipment :

- Double disc element (fig. 46) : for trashy field conditions
- Front coultre only (without clod remover) (fig. 47)
- Additional support spring (fig. 48)
- Long intermediate scrapers (fig. 49)
- Short intermediate scrapers, useable with 370 x 170 rear seed firming unit (without long intermediate scrapers) (fig. 50)
- 20 liter hopper (instead of 40 liter capacity) (fig. 44)
- Manual declutching of the element via lever (fig. 45)
- 370 x 170 self-cleaning flat rear press wheel (fig. 41) with long intermediate scrapers for soft, sandy ground
- 500 x 175 self-cleaning flat rear press wheel (fig. 42) with long intermediate scrapers for soft, sandy ground
- Rear unit with sheet metal inclined press wheels, narrow model, for smaller inter-rows (25 - 35 cm) (without rear scrapers).

Assembly :

When the planting units are equipped with their accessories (wheels, seed disc...) they are ready to be bolted to the toolbar at the desired row spacing.

Various adjustments :

- ① Safety system (fig. 40) : this causes the clutch to sound in case of a blockage in the metering system. When this clutch sound is heard, stop the machine immediately (see page 29). The teeth of the clutch should be lubricated when restarting in order to make the first declutching easier.
- ② Parallelogram springs : these increase the element's weight. If the penetration is too great, the springs may be removed (one or both).
- ③ Locking pawl to keep unit in a raised position (fig. 40) : while planting, in order leave the spring in its notch to avoid unexpected lock-up.
- ④ Clod remover : should work on the ground surface to avoid plugging at the metering box or chain.
- ⑤ When the shoe reaches this point of wear, sowing becomes irregular : the tip must then be replaced.
- ⑥ Adjustment of the depth (fig. 40) : a gradual scale makes it easier to set the unit at a uniform depth.
- ⑦ Adjustment of the height of the hillers (fig. 40) by means of a pair of washers.
- ⑧ Adjustment of the spacing of corn press wheels (fig. 40) : placing the 2 bushings on the inside or the outside of the wheel hub allows for 2 basic widths. Use the narrow setting for shallow seeding (1 - 3 cm) (3/8 - 1 1/2").
- ⑨ The individual disengaging of a metering unit is possible by removing the lynch pin (9) or by disconnecting the vacuum hose (fig. 43).
The drive chain is mounted as per fig. 43.
The NC Classic element may not be transformed into an element with a swinging arm, neither the 300 x 100 front wheel nor the double side-by-side wheels may be fitted.

SÄELEMENT NC Classic

Ausführung für MAÏS - SONNENBLUMEN

Grundauführung (Abb. 40) Vorrichtung auf Parallelogramm, Tiefenregulierung nur über Heckblock, mit Kurbel. (6) (Abb. 40)

Klutenräumer vorne, mit Furchenlockerer. Standardschar für Mais. Schrägandruckrollen aus Blech.

Heckabstreifer. Saatgutbehälter 40 Liter.

Zusatzausrüstung:

- Doppelscheibenschar für Element (Abb 46) : für Böden mit Pflanzenrückständen
- Furchenlockerer nur vorne (ohne Klutenräumer) (Abb. 47)
- Zusätzliche Druckfeder (Abb. 48)
- Lange Zwischenabstreifer (Abb 49)
- Kurze Zwischenabstreifer, in Verbindung mit Heckdruckrolle 370 x 170 verwendbar (ohne lange Zwischenabstreifer) (Abb 50).
- Saatgutbehälter 20 Liter (anstatt 40 Liter). (Abb 44).
- Auskuppein per Hand, über Hebel (Abb 45).
- Heckglatrolle selbstreinigend. 370 x 170 (Abb. 41) mit langen Zwischenabstreifern, für weichen und sandigen Boden.
- Heckglatrolle selbstreinigend 500 x 175 (Abb. 42) mit langen Zwischenabstreifern, für weichen und sandigen Boden.
- Heckblock mit Schrägandruckrollen aus Blech, schmales Modell, für engere Zwischenreihen (25 - 35 cm) (ohne Heckabstreifer).

Montage

Nachdem Sie das Säelement mit den entsprechenden Zusatzausrüstungen versehen haben (Andruckrollen, Säscheiben) ist es einfach das Element mit entsprechendem Reihenabstand zu montieren.

Verschiedene Einstellungen

- ① Überlastsicherung (Abb 40) : Venn die Säscheibe blockiert ist (durch Einwirkung von Fremdkörpern) spricht die Überlastsicherung an durch ein knarrendes Geräusch. Halten Sie sofort die Maschine an, um die Ursache festzustellen (siehe Seite 29). Bei der Inbetriebsetzung sind die Zähne der Kupplung zu schmieren, um das Auslösen der Kupplung zu erleichtern.
- ② Federn am Parallelogramm : zur Gewichtserhöhung. Bei zu tiefem Einsinken kann man die Federn entfernen (eine, oder beide).
- ③ Element in Transportstellung (Abb 40) : Beim Spannen der Feder wird der Sperrhebel aus der Kerbe gedrückt und das Element geht in Arbeitsstellung zurück.
- ④ Klutenräumer : Soll nicht zu tief eingestellt werden, um etwaige Verstopfungen am Gehäuse bzw. an der Kette zu vermeiden.
- ⑤ Erreicht der Verschleiß der Schar diesen Punkt, dann wird die Aussaat ungleichmäßig. Die Spitze ist unbedingt zu ersetzen.
- ⑥ Tiefenregulierung (Abb.40): Eine Skala erleichtert die Tiefenregulierung.
- ⑦ Höhenregulierung der Zustrichter (Abb.40) mit einem Satz von Zwischenscheiben wird die Höhe reguliert.
- ⑧ Weiteinstellung der Mais-Andruckrollen (Abb.40) : Beim Einsetzen der Distanzhülsen auf der einen oder anderen Seite der Achse, können zwei verschiedene Weiten der Andruckrollen erzielt werden. Bei oberflächlicher Aussaat (1 bis 3 cm) sind die eng liegenden Andruckrollen zu verwenden.
- ⑨ Das einzelne Element kann durch Herausziehen des Splintes (9) oder durch Abnehmen des Saugschlauches abgestellt werden. (Fig. 43).

Die Montage der Antriebskette erfolgt nach Abb.43 .

Das Teil NC Classic ist nicht in Schwenkvorrichtung umstellbar. Weder Montage, von Vorderrad 300 x 100, noch Doppelscheiben mit anliegenden Rädern möglich.

ZAAI-ELEMENT NC Classic

Voor het zaaien van MAÏS - ZONNEBLOEM

Basisuitvoering (fig.40) Onderdeel gemonteerd op parallellogram, zaaidiepte alleen door de achterblok, d.m.v. de hendel (6) (Fig. 40).—

Klutenruimer-voor met meskouter - Standaard kouter voor maïs - Schuine aandrukrollen uit staalplaat - Afschrappers achter - Zaadreservoir 40 liter.

Opties.

- Dubbele schijf (fig.46) : voor percelen met veel plantenresten.
- Meskouter voor alleen (zonder klutenruimer). (fig.47)
- Bijkomende steunveer (fig.48).
- Lange tussenafschrapers (fig.49).
- Korte tussenafschrapers, bruikbaar met de achterandruckblok 370x170 (zonder lange tussenafschrapers) (fig.50)
- Zaadreservoir met een inhoud van 20 liter (in plaats van 40 liter) (fig.44)
- Handontkoppeling van het onderdeel d.m.v. de hendel
- Platte, zelfreinigende achterandruckrol 370x170 (Fig. 41) met lange tussenafschrapers voor zachte en zandhoudende gronden.
- Platte, zelfreinigende achterandruckrol 500x175 (Fig.42) met lange tussenafschrapers voor zachte en zandhoudende gronden.
- Achterblok met schuine aandrukwielen uit staalplaat, eng model voor kleine afstanden tussen de rijen (25-35 cm) (zonder achterafschrapper)

Montage

Wanneer de zaaielementen zijn uitgerust met hun accessoires (wielen,-schijven enz.) hoeven deze alleen maar te worden vastgeschroefd op de draagbalk op de gewenste rij-afstand.

Diverse instellingen

- ① Veiligheidssysteem (Fig. 40). Maakt een ratelend geluid wanneer het zaaistelsysteem blokkeert. Er moet dan gestopt worden (zie blz.29). Smeer de tanden van de koppeling bij ingebruikname van de zaaimechanie om het activeren van de beveiliging de eerste keren mogelijk te maken.
- ② Parallelogramveren : maken het gewicht van het onderdeel groter. I.g.v. te grote diepte kunnen de veren verwijderd worden (1 of 2).
- ③ Transportstand (Fig. 40) : tijdens het zaaien de veer in de inkeping laten zitten om te voorkomen dat de pal onbedoeld in werking treedt.
- ④ Klutenruimer : deze moet juist boven de grond werken om te voorkomen dat het zaaihuis of de ketting vastloopt.
- ⑤ Wanneer de slijtage van het kouter dit punt bereikt, zal het zaaien onregelmatiger worden. De kouterpunt moet dan worden vervangen.
- ⑥ Instelling van de zaaidiepte (fig.40) : een schaalverdeling maakt het mogelijk op eenvoudige wijze alle elementen op gelijke diepte in te stellen.
- ⑦ Instelling van de hoogte van de toestrijkers (fig.40) met een set vulschijven.
- ⑧ Instellen tussenafstand drukwielen maïs (fig.40) twee afstandbussen ofwel aan de binnenkant of buitenkant maken twee basisinstellingen mogelijk. Gebruik de kleine instelling voor ondiep zaaien (1-3 cm).
- ⑨ De elementen kunnen individueel worden ontkoppeld door de borgveer (9) weg te nemen (of door de vacuümslang af te koppelen). (fig. 43).

De aandrijfketting wordt geplaatst zoals aangegeven in fig.43

Het NC Classic onderdeel kan niet in een onderdeel met slinger veranderd worden. Het voorwiel 300x 100 en de dubbele schijf met zijdelings gemonteerde drukwielen kunnen niet gemonteerd worden.

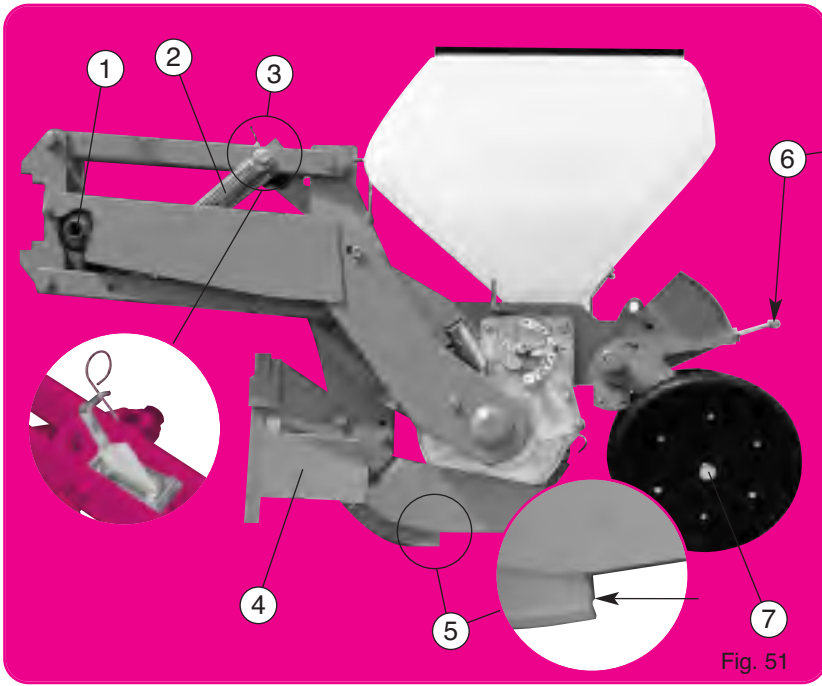

Fig. 51

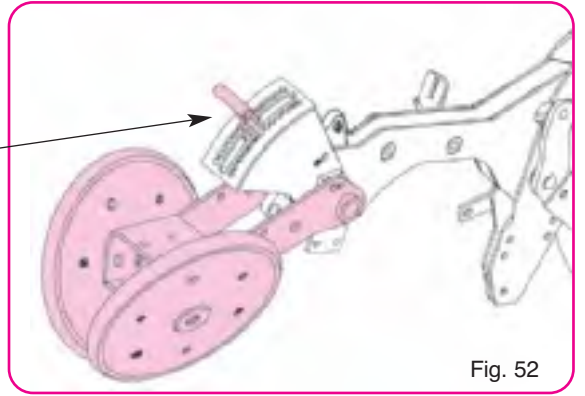

Fig. 52

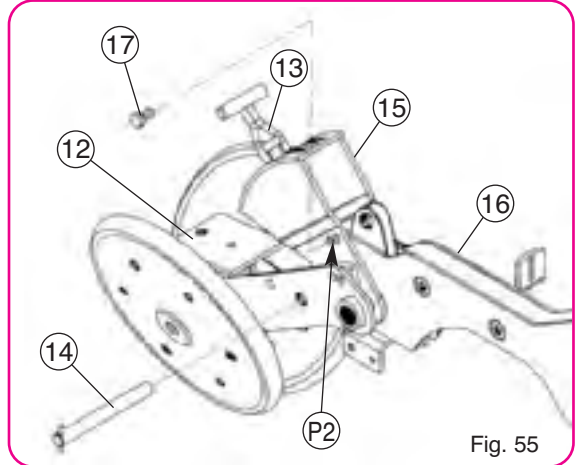

Fig. 55



Fig. 53



Fig. 54

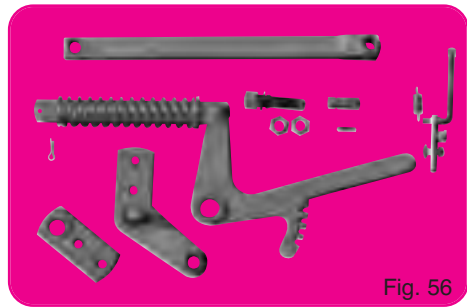

Fig. 56

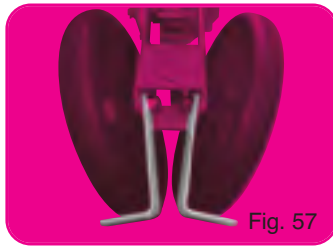

Fig. 57

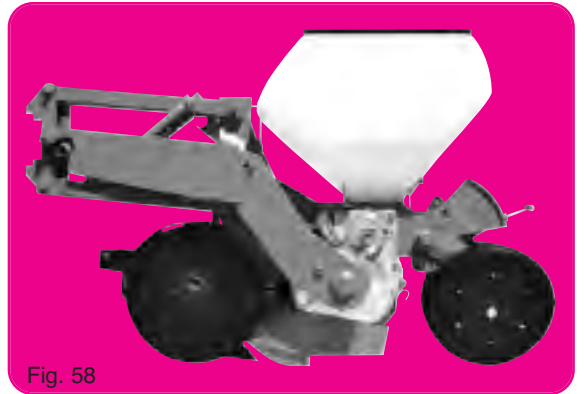

Fig. 58

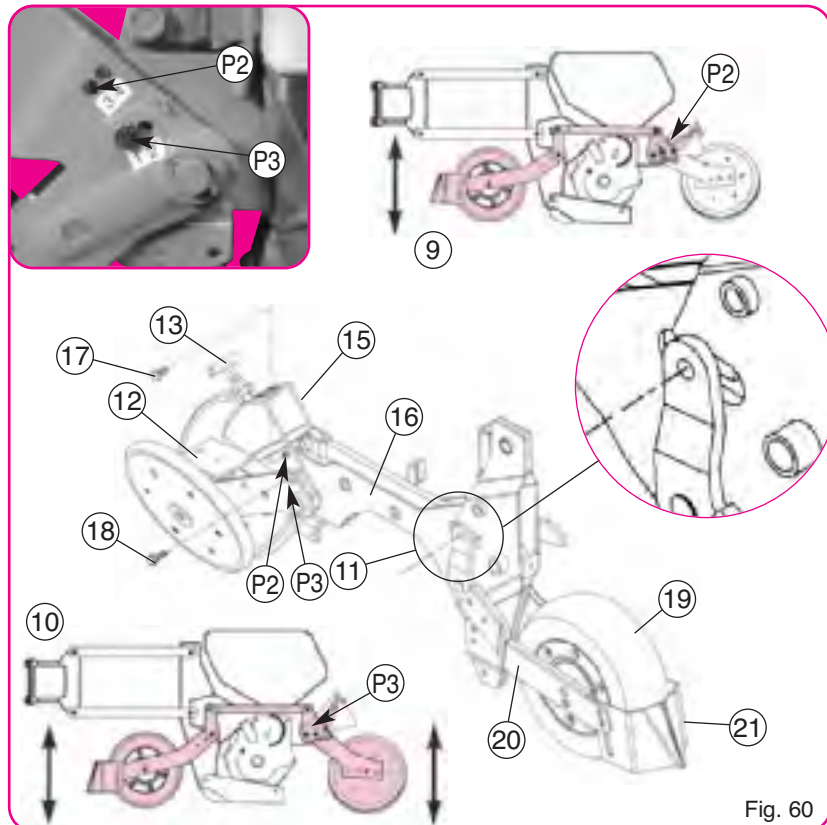

Fig. 60

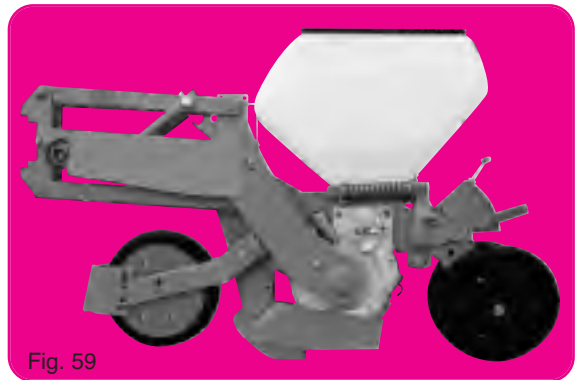

Fig. 59



Fig. 61

ÉLÉMENT SEMEUR NC Technic

MISE EN TERRE MAÏS - TOURNESOL (HARICOTS - SOJA - COLZA - SORGHO...)

Version de base (fig. 51) Élément monté sur parallélogramme, terrage par le bloc arrière - système à crans (fig. 51 - 52) - chasse-mottes avant avec coultre - soc standard maïs - roues arrière inclinées autonettoyantes - trémie 40 litres

Équipements en option :

- Double disques d'élément (fig. 58) : pour terrains encombrés de résidus
- Coultre avant seul (sans chasse-mottes) (fig. 54)
- Décrottoirs de roues tasseuses (fig. 57)
- Ressort d'appui complémentaire (fig. 48) page 14
- Trémie contenance 20 litres (au lieu de 40 litres) (fig. 44) page 14
- Débrayage manuel de l'élément par levier (fig. 45) page 14
- Kit de transformation d'élément NC Technic, terrage par bloc arrière en terrage par balancier (fig. 56) à utiliser avec roue 300 x 100 (fig. 59) ou double disques à roues 260 x 90 (fig. 61) pour semis sous couvert.

Montage :

Lorsque les éléments sont équipés de leurs accessoires, il suffit simplement de les brider sur la barre porte-outils aux inter-rangs désirés.

Réglages divers :

- ① Système de sécurité (fig. 51) : il provoque un crabatage sonore en cas de blocage de la distribution. Un arrêt est alors obligatoire (voir page 29). Graisser les dents du crabat à la mise en route pour faciliter les premiers déclenchements.
- ② Ressorts de parallélogramme : ils accentuent le poids de l'élément. En cas de trop forte pénétration, les ressorts peuvent être supprimés (1 ou les 2).
- ③ Taquet d'accrochage en position relevée (fig. 40) : en cours de travail, laisser le ressort dans son cran pour éviter les accrochages involontaires du taquet.
- ④ Chasse-mottes : doit travailler superficiellement pour éviter les risques de bourrages au niveau du boîtier ou de la chaîne.
- ⑤ Lorsque l'usure du soc atteint le stade du décrochement, le semis devient irrégulier : la pointe doit alors impérativement être remplacée.
- ⑥ Réglage du terrage (fig. 51 - 52) une jauge graduée facilite l'uniformité du réglage.
- ⑦ Réglage de l'écartement des roues maïs (fig. 51) : 2 bagues sur moyeux que l'on place, soit côté inférieur, soit côté extérieur, permettent d'obtenir 2 écartements à la base. Utiliser les roues reserrées pour semis superficiels (1 à 3 cm).
- ⑧ Le débrayage individuel d'un élément est possible en retirant le clip ⑨ (ou en débranchant le tuyau d'aspiration (fig. 43) page 14.
- ⑨ Fig. 60 : Terrage sur roue avant, à partir de l'élément maïs (fig. 51), pour cette option, il est nécessaire de se procurer le kit (fig. 56) et la roue avant 300 x 100 (fig. 59). Commencer par déverrouiller le bloc tasseur arrière ⑫ du bras de réglage ⑬ (fig. 55), pour cela : enlever la broche ⑭ le bloc tasseur arrière ⑫ reste libre. Le secteur ⑮ reste fixé sur le corps ⑯ par la vis ⑰ en P2 (fig. 60). Monter le kit terrage par balancier (fig. 56) suivant schéma (fig. 60). La profondeur de mise en terre est obtenue en modifiant la position de la roue avant en actionnant le levier ⑱ (réglage par crans).
- ⑩ Fig. 60 : Terrage par balancier, à partir de l'élément maïs (fig. 51), pour cette option, il est nécessaire de se procurer le kit (fig. 56), la roue 300 x 100 (fig. 59) ou l'ensemble double-disques à roues 260 x 90 (fig. 61). Commencer par déverrouiller le bloc tasseur arrière ⑫ du bras de réglage ⑬ (fig. 55), enlever la broche ⑭, le bloc tasseur arrière ⑫ doit être soldé du secteur ⑮ par la vis ⑰ en P3 (fig. 60). Monter la roue avant 300 x 100 ⑱ avec ses bras ⑲ et son chasse-mottes ⑲.

ATTENTION : Avec roue avant ou double disque + roues 260 x 90 : Au travail, le 3^{ème} point du tracteur sera à régler pour permettre un débattement convenable : Axe ⑩ (fig. 60) au centre de la lumière.

Le montage de la chaîne d'entraînement s'effectue suivant la fig. 43 page 14.

PLANTER METERING UNIT NC Technic

VERSION FOR CORN - SUNFLOWER (BEANS - SOYBEANS - RAPE SEED - SORGHUM)

Basic version (fig. 51) element mounted on a parallelogram, depth control via the rear unit, notch system (fig. 51 - 52) - Front clod remover with coulters - standard corn share - self-clearing inclined rear wheels - 40 litre grain tank.

Optional equipment :

- Double disc opener (fig. 58) : for trashy field conditions
- Front coulters only (without clod remover) (fig. 54)
- Press wheel disk scrapers (fig. 57)
- Additional support spring (fig. 48) page 14
- 20 liter hopper (instead of 40 liter capacity) (fig. 44) page 14
- Manual declutching of the element via lever (fig. 45) page 14
- Kit for transforming the NC Technic element from depth control via rear unit to depth control via swinging arm (fig. 56), to be used with 300 x 100 wheel (fig. 59) or 260 x 90 double wheels (fig. 61) for undercover sowing.

Assembly :

When the planting units are equipped with their accessories (wheels, seed disc...) they are ready to be bolted to the toolbar at the desired row spacing.

Various adjustments :

- ① Safety system (fig. 51) : this causes the clutch to sound in case of a blockage in the metering system. When this clutch sound is heard, stop the machine immediately (see page 29). The teeth of the clutch should be lubricated when restarting in order to make the first declutching easier.
- ② Parallelogram springs : these increase the element's weight. If the penetration is too great, the springs may be removed (one or both).
- ③ Locking pawl to keep unit in a raised position (fig. 40) : while planting, in order leave the spring in its notch to avoid unexpected lock-up.
- ④ Clod remover : should work on the ground surface to avoid plugging at the metering box or chain.
- ⑤ When the shoe reaches this point of wear, sowing becomes irregular : the tip must then be replaced.
- ⑥ Adjustment of the depth (fig. 51 - 52) : a gradual scale makes it easier to set the unit at a uniform depth.
- ⑦ Adjustment of the spacing of corn press wheels (fig. 51) : placing the 2 bushings on the inside or the outside of the wheel hub allows for 2 basics widths. Use the narrow setting for shallow seeding (1-3 cm) (3/8 - 1 1/2").
- ⑧ The individual disengaging of a metering unit is possible by removing the lynch pin ⑨ or by disconnecting the vacuum hose (fig. 43) p. 14.
- ⑨ Fig. 60 : Depth control on front wheel, via the corn element fig. 51. For this option you will need the kit (fig. 56) and the 300 x 100 front wheel. Start by detaching the rear seed firming unit ⑫ from the adjusting arm ⑬ (fig. 55). Remove the pin and the rear seed firming unit ⑫ will remain free. The sector ⑮ will remain secured to the body ⑯ via the P2 screw ⑰ (fig. 60). Assemble the swinging arm depth control kit (fig. 56) in accordance with the diagram (fig. 60). The planting depth is adjusted by changing the position of the front wheel using the lever ⑱ (adjusting through notches).
- ⑩ Fig. 60 : Depth control via swinging arm, using the corn element (fig. 51). For this option you will need the kit (fig. 56), the 300 x 100 front wheel (fig. 59) or the 260 x 90 double wheel assembly (fig. 61). Start by detaching the rear seed firming unit ⑫ from the adjusting arm ⑬ (fig. 55). Remove the pin and the rear seed firming unit ⑫ should remain attached to the sector ⑮ via the P3 screw ⑰ (fig. 60). Assemble the 300 x 100 front wheel ⑱ with its arms ⑲ and its clod remover ⑲.

ATTENTION : When using front press wheel of double disc openers with side press wheels 260 x 90 - when operating the top link of the tractor has to be adjusted : axe ⑩ fig. 60 at the centre of the opening.

The drive chain is mounted as per fig. 43 page 14.

SÄELEMENT NC Technic

Ausführung für MAÏS - SONNENBLUMEN (BOHNEN - SOJA BOHNEN - RAPS - SORGHUM...)

Grundausführung (Abb. 51) : Vorrichtung auf Parallelogramm, Tiefenregulierung über Heckblock, Rastersystem. (Abb. 51 - 52).

Klutenräumer vorne, mit Furchenlockerer. Standardschar für Mais. Selbstreinigende Schrägandruckrollen mit. Saatgutbehälter 40 Liter.

Zusatzrüstung :

- Doppelscheibenschar für Element (Abb. 58) : für Böden mit Pflanzenrückständen.
- Furchenlockerer nur vorne (ohne Klutenräumer) (Abb 54).
- Abstreifer an Druckrollen (Abb. 57)
- Zusätzliche Druckfeder (Abb 48). S. 14
- Saatgutbehälter 20 Liter (anstatt 40 Liter). (Abb. 44). S. 14
- Auskuppeln per Hand, über Hebel (Abb 45). S. 14
- Umbau-Kit zu Teil NC Technic, Tiefenregulierung über Heckblock in Arbeitstiefe über Schwenkvorrichtung (Abb. 56), in Verbindung mit Rad 300 x 100 (Abb. 59), oder Doppelscheibenrad 260 x 90 (Abb. 61) für Einsatz.

Montage

Nachdem Sie das Säelement mit den entsprechenden Zusatzrüstungen versehen haben (Andruckrollen, Säscheiben) ist es einfach das Element mit entsprechendem Reihenabstand zu montieren.

Verschiedene Einstellungen

- ① Überlastsicherung (Abb. 51) : Wenn die Säscheibe blockiert ist (durch Einwirkung von Fremdkörpern) spricht die Überlastsicherung an durch ein knarrendes Geräusch. Halten Sie sofort die Maschine an, um die Ursache festzustellen (siehe Seite 29). Bei der Inbetriebsetzung sind die Zähne der Kupplung zu schmieren, um das Auslösen der Kupplung zu erleichtern.
- ② Federn am Parallelogramm : zur Gewichtserhöhung. Bei zu tiefem Einsinken kann man die Federn entfernen (eine, oder beide).
- ③ Element in Transportstellung (Abb. 40) : Beim Spannen der Feder wird der Sperrhebel aus der Kerbe gedrückt und das Element geht in Arbeitsstellung zurück.
- ④ Klutenräumer : Soll nicht zu tief eingestellt werden, um etwaige Verstopfungen am Gehäuse bzw. an der Kette zu vermeiden.
- ⑤ Erreicht der Verschleiß der Schar diesen Punkt, dann wird die Aussaat ungleichmäßig. Die Spitze ist unbedingt zu ersetzen.
- ⑥ Tiefenregulierung (Abb 51-52) : Eine Skala erleichtert die Tiefenregulierung.
- ⑦ Weiteneinstellung der Mais-Andruckrollen (Abb 51) : Beim Einsetzen der Distanzhülsen auf der einen oder anderen Seite der Achse, können zwei verschiedene Weiten der Andruckrollen erzielt werden. Bei oberflächlicher Aussaat (1 bis 3 cm) sind die eng liegenden Andruckrollen zu verwenden.
- ⑧ Das einzelne element kann durch Herausziehen des Splintes ⑨ oder durch Abnehmen des Saugschlauches abgestellt werden. (Abb. 43). S. 14
- ⑨ Abb. 60 : Tiefenregulierung über Vorderrad bei Maisvorrichtung Abb. 51, hier ist das Zusatzkit (Abb. 56) und das Vorderrad 300 x 100 (Abb. 59) erforderlich. Zuerst Heckandruckrollenblock ⑫ am Verstellhebel ⑬ (Abb. 55) lösen. Klammer ⑭ entfernen, Heckandruckrollenblock ⑫ bleibt frei. Sektor ⑮ ist mit einer Schraube ⑰ an ⑱ in P2 befestigt (Abb. 60). Das Schwenkvorrichtung-Kit zur Tiefenregulierung (Abb. 56) nach Vorlage (Abb. 60) montieren. Einstellung der Arbeitstiefe am Hebel ⑲ des Vorderrades (Rastersystem).
- ⑩ Abb. 60 : Tiefenregulierung mit Schwenkvorrichtung, mit Maisvorrichtung (Abb. 51) Für diese Option ist das Kit (Abb. 56), das Rad 300 x 100 (Abb. 59), oder die Vorrichtung Radscheiben 260 x 90 (Abb. 61) erforderlich. Zuerst den Arbeitstiefeneinsteller ⑫ am Heck vom Verstellhebel ⑬ (Abb. 55) lösen, die Klammer ⑭ entfernen, Heckblock ⑫ mit dem Sektor ⑮ über eine Schraube ⑰ an ⑱ in P3 (Abb. 60) festgeschraubt. Vorderrad 300 x 100 ⑲ mit den Auslegern ⑲ und dem Klutenräumer ⑲ anbringen.

ACHTUNG : Wenn die vordere Andruckrolle oder Doppelscheibenschar mit Andruckrollen montiert sind.

Das Schraubloch soll genau in der Mitte vom Schlitz sein, wenn die Sämaschine in der Arbeitsstellung ist. Achse ⑩ Abb. 60 in der Mitte der länglichen Lochform.

Die Montage der Antriebskette erfolgt nach Abb. 43 S14

ZAAI-ELEMENT NC Technic

Voor het zaaien van MAÏS - ZONNEBLOEM (BONEN. SOJA - KOOLZAAD GIERST...)

Basisuitvoering (fig. 51) (Onderdeel gemonteerd op parallellogram, zaaidiepte d.m.v. de achterblok, systeem met inkepingen. (Fig 51 - 52).

Klutenruimer voor met meskouter Standaard kouter voor maïs - Schuine, zelfreinigende achterandruckrollen - Zaadreservoir 40 liter.

Opties:

- Dubbele schijf (fig. 58) : voor percelen met veel plantenresten.
- Meskouter voor alleen (zonder klutenruimer). (fig. 54)
- Krabbers voor de aandrukwielen. (fig. 57)
- Bijkomende steunveer (fig. 48) P14
- Zaadreservoir met een inhoud van 20 liter (in plaats van 40 liter). (fig. 44) p. 14
- Handontkoppeling van het onderdeel d.m.v. de hendel (fig. 45) p. 14
- Ombouwt voor het NC Technic Onderdeel met diepteregeling d.m.v achterblok in diepteregeling m.b.v. slinger (Fig. 56), te gebruiken met wiel 300x100 (Fig. 59) of met dubbele schijven met wielen 260x90 (Fig. 61) voor het zaaien onder afscherming.

Montage

Wanneer de zaaielementen zijn uitgerust met hun accessoires (wielen, schijven enz.) hoeven deze alleen maar te worden vastgeschroefd op de draagbalk op de gewenste rij-afstand.

Diverse instellingen

- ① Veiligheidssysteem (fig. 51). Maakt een ratelend geluid wanneer het zaaistelsysteem blokkeert. Er moet dan gestopt worden (zie biz. 29). Smeer de tanden van de koppeling bij ingebruikname van de zaaimechanie om het activeren van de beveiliging de eerste keren mogelijk te maken.
- ② Parallelogramveren: maken het gewicht van het onderdeel groter. I.g.v. te grote diepte kunnen de veren verwijderd worden (1 of 2).
- ③ Transportstand (fig. 40) : tijdens het zaaien de veer in de inkeping laten ziften om te voorkomen dat de pal onbedoeld in werking treedt.
- ④ Klutenruimer: deze moet juist boven de grond werken om te voorkomen dat het zaaihuis of de ketting vastloopt.
- ⑤ Wanneer de slijtage van het kouter dit punt bereikt, zal het zaaien onregelmatiger worden. De kouterpunt moet dan worden vervangen.
- ⑥ Instelling van de zaaidiepte (fig. 51 - 52) : een schaalverdeling maakt het mogelijk op eenvoudige wijze alle elementen op gelijke diepte in te stellen.
- ⑦ Instellen tussenafstand drukwielen maïs (fig. 51) twee afstandbussen ofwel aan de binnenkant of buitenkant maken twee basisinstellingen mogelijk. Gebruik de smalle instelling voor ondiep zaaien (1 - 3 cm).
- ⑧ De elementen kunnen individueel worden ontkoppeld door de borgveer ⑨ weg te nemen (of door de vacuümslang af te koppelen). (fig. 13). p. 14
- ⑨ Fig. 60 : diepteregeling op voorwiel, op basis van het maisonderdeel Fig. 51 Voor deze optie moet men de set (fig. 56) en het voorwiel 300x100 (Fig. 59) aanschaffen. Eerst de achterdrukblok ⑫ van de regelarm ⑬ losmaken (Fig. 55). De spil ⑭ weghalen, de achterdrukblok ⑫ blijft vrij. Het gedeelte ⑮ blijft op het lichaam ⑯ d.m.v. de schroef ⑰ in P2 (fig. 60). De diepteregeling set met de slinger (Fig. 56) volgens schema (Fig. 60) monteren. De zaaidiepte wordt geregeld door de stand van het voorwiel met de hendel ⑱ te veranderen (regeling met inkepingen)
- ⑩ Fig. 60 : zaaidiepte met slinger op basis van het maisonderdeel (Fig. 51). Voor deze optie moet men de set (Fig. 56), het voorwiel 300x100 (Fig. 59) of het geheel dubbele schijvenwielen 260x90 (Fig. 61) aanschaffen. Eerst de achterdrukblok ⑫ van de regelarm ⑬ losmaken (Fig. 55). De spil ⑭ weghalen, de achterdrukblok ⑫ blijft op het gedeelte ⑮ m.b.v. de schroef ⑰ in P3 (Fig. 60). Het voorwiel 300x100 ⑲ monteren, met de armen ⑲ en de klutenruimer ⑲.

PAS OP : bij gebruik van een drukwiel voor of bij een dubbel schijfkouter met zijdelings gemonteerde wielen. - Tijdens het werk moet de topstang van de trekker zo worden ingesteld dat het boutgat zich in het midden van de sleuf bevindt. Spil ⑩ Fig 60 Midden inde opening

De aandrijfketting wordt-geplaatst zoals aangegeven in (fig 43. P 14)

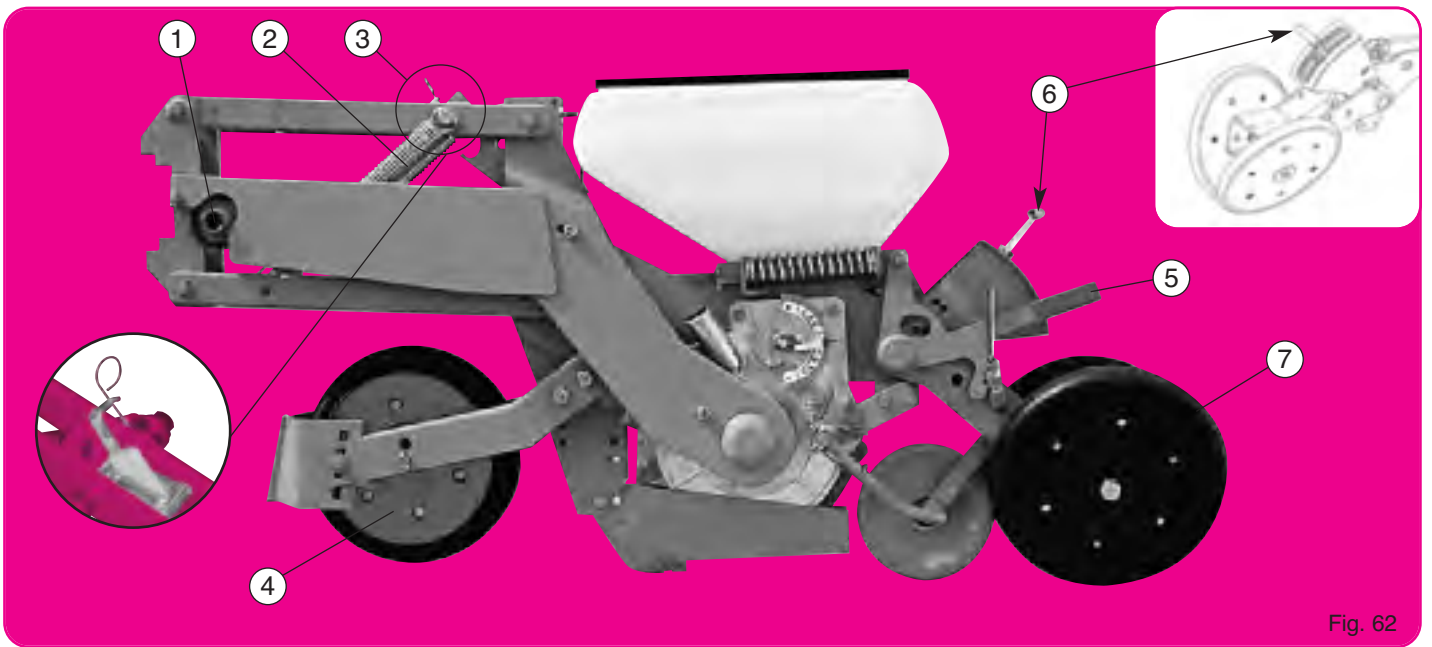

Fig. 62



Fig. 64

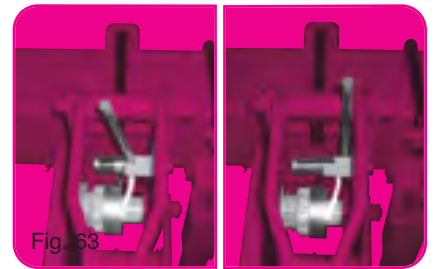

Fig. 63



Fig. 65

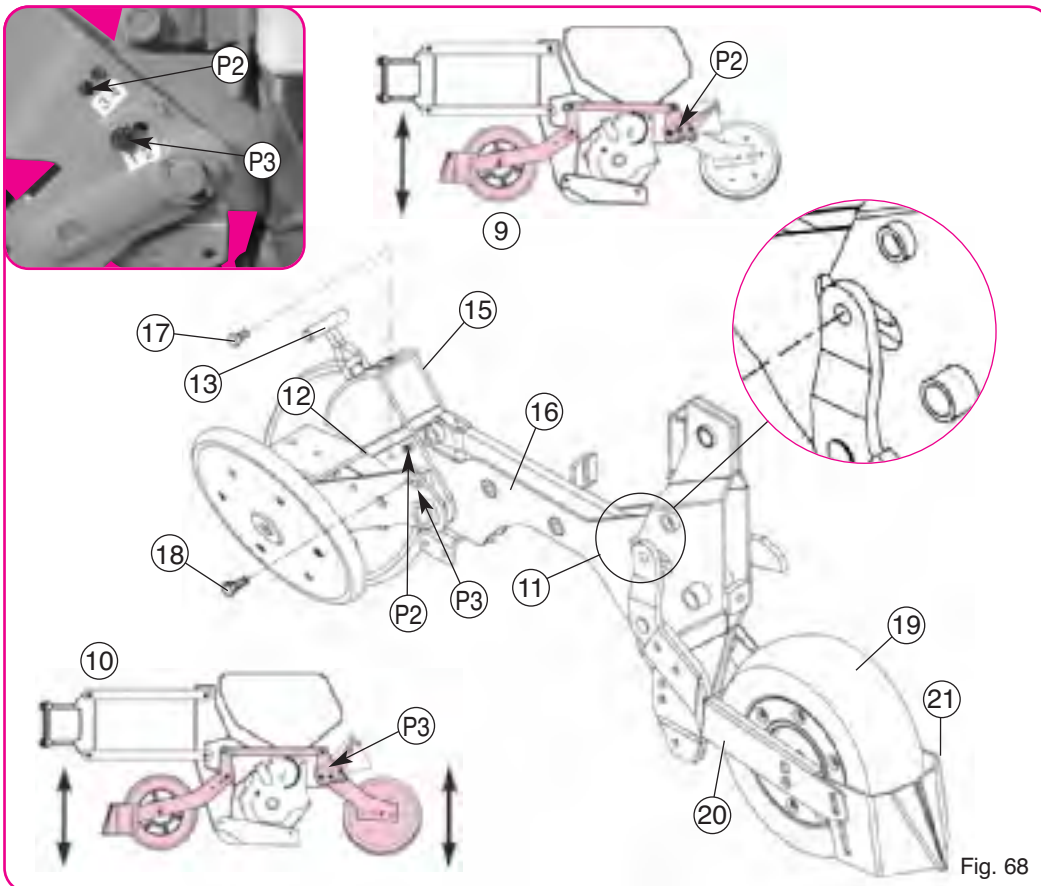

Fig. 68



Fig. 66

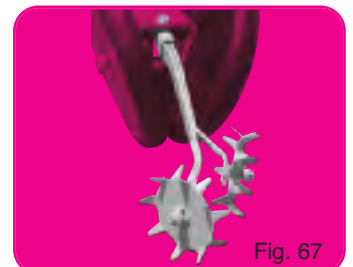

Fig. 67

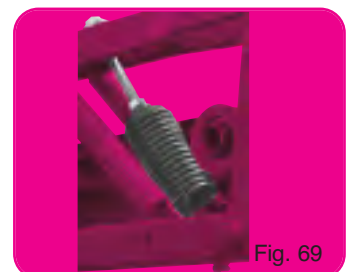

Fig. 69

ÉLÉMENT SEMEUR NC Technic

MISE EN TERRE BETTERAVE (HARICOT - COLZA - SORGHO)...

Version de base (fig. 62) élément monté sur parallélogramme, terrage par balancier - système à crans (fig. 62)

Roue avant autonettoyante 300 x 100 avec chasse-mottes - soc betterave - roulette intermédiaire à bandage inox - roues arrière inclinées autonettoyantes - trémie 20 litres.

Equipements en option :

- Double disques avec roues accolées (fig. 64)
- Débrayage manuel de l'élément par levier (fig. 63)
- Roulette intermédiaire à bandage autonettoyant (fig. 66)
- Roto-herses arrière (fig. 67)
- Ressort d'appui complémentaire (fig. 69)

Montage utilisation élément version betterave :

Lorsque les éléments sont équipés de leurs accessoires, il suffit simplement de les brider sur la barre porte-outils aux inter-rangs désirés.

ATTENTION : avec roue avant ou double disque + roues accolées : au travail, le 3ème point du tracteur sera à régler pour permettre un débattement convenable : Axe ① fig. 68 au centre de la lumière.

Réglages divers :

- ① Système de sécurité (fig. 62) : il provoque un crabotage sonore en cas de blocage de la distribution. Un arrêt est alors obligatoire (voir page 29). Graisser les dents du crabot à la mise en route pour faciliter les premiers déclenchements.
- ② Ressorts de parallélogramme : ils accentuent le poids de l'élément. En cas de trop forte pénétration, les ressorts peuvent être supprimés (1 ou les 2).
- ③ Taquet d'accrochage en position relevée (fig. 40) : en cours de travail, laisser le ressort dans son cran pour éviter les accrochages involontaires du taquet.
- ④ Roue avant 300 x 100, axe monté sur trou inférieur pour terrage peu profond (betterave)
- ⑤ Bras de tension ressort. Ce levier permet de répartir le poids de l'élément sur les roues avant-arrière.
- ⑥ Réglage du terrage (fig. 62) par crans.
- ⑦ Réglage de l'écartement des roues (fig. 62) : 2 bagues sur moyeux que l'on place, soit côté inférieur, soit côté extérieur, permettent d'obtenir 2 écartements à la base. Utiliser les roues resserrées pour semis superficiels (1 à 3 cm).
- ⑧ Le débrayage individuel d'un élément est possible en retirant le clip ⑨ (ou en débranchant le tuyau d'aspiration (fig. 43) page 14. Le montage de la chaîne d'entraînement s'effectue suivant la fig. 43 page 14.
- ⑨ Fig. 68 : Terrage sur roue avant, à partir de l'élément betterave (fig. 62), il faut supprimer la vis ⑩ en P3, le bloc arrière ⑪ est libre. Le secteur ⑫ doit être fixé sur le corps ⑬ par la vis ⑭ en P2. La profondeur de mise en terre est obtenue en modifiant la position de la roue avant en actionnant le levier ⑮ (réglage par crans).

PLANTER METERING UNIT NC Technic

VERSION FOR BEETS (BEANS - RAPE SEED - SORGHUM)

Basic version (fig. 62) element mounted on a parallelogram, depth control via swinging arm, notch system (fig. 62) - 300 x 100 self-cleaning front wheel with clod remover - beetroot share - stainless steel tyre intermediate roller - self-cleaning inclined rear wheels - 20 litre grain tank.

Optional equipment :

- Double disc openers with side press wheel (fig. 64)
- Manual declutching of the element via lever (fig. 63)
- Intermediate rubber press wheel (fig. 66)
- Crumblers (fig. 67)
- Additional support spring (fig. 69)

Mounting and use of the sugarbeet planting unit :

When the planting units are equipped with their accessories, they are ready to be bolted to the toolbar at the desired row spacing.

ATTENTION : When using front press wheel or double disc openers with side press wheels. When operating, the top link of the tractor has to be adjusted. Axle ① fig. 68 at the centre of the opening.

Various adjustments :

- ① Safety system (fig. 62) : this causes the clutch to sound in case of a blockage in the metering system. When this clutching sound is heard, stop the machine immediately (see page 29).
- ② Parallelogram springs : these increase the element's weight. If the penetration is too great, the springs may be removed (one or both).
- ③ Locking pawl to keep unit in a raised position (fig. 40) : while planting, in order leave the spring in its notch to avoid unexpected lock-up.
- ④ 300 x 100 front wheel, axle mounted on lower hole for shallow depth control (beetroot).
- ⑤ Torque arm with spring. This lever allows the element's weight to be distributed between the front/rear wheels.
- ⑥ Depth control adjustment (fig. 62) via notches.
- ⑦ Adjustment of the spacing of press wheels (fig. 62) : placing the 2 bushings on the inside or the outside of the wheel hub allows for 2 basic widths. Use the narrow setting for shallow seeding (1-3 cm) (3/8 - 1 1/2").
- ⑧ The individual disengaging of a metering unit is possible by removing the lynch pin ⑨ or by disconnecting the vacuum hose (fig. 43) p. 14.
- ⑨ Fig. 68 : Depth via the front wheel, using the beetroot element (fig. 62) The P3 screw ⑩ must be removed to release the rear unit ⑪. The sector ⑫ must be secured to the body ⑬ via the P2 screw ⑭. The planting depth is adjusted by changing the position of the front wheel using the lever ⑮ (adjustment via notches).

The drive chain is mounted as per (fig. 43) p. 14.

SÄELEMENT NC Technic,

Für RÜBEN (BOHNEN - RAPS - SORGHUM...)

Grundauführung (Abb. 62): Vorrichtung auf Parallelogramm, Tiefenregulierung über Heckblock, Rastersystem. (Abb. 62) Selbstreinigendes Vorderrad 300 x 100 mit Klutenräumer. Zuckerrüben-Schar. Zwischenrolle mit Edelstahlradstreifen. Geneigte Hinterräder mit Selbstreinigung. Saatgutbehälter 20 Liter.

Sonderausrüstung :

- Scheibenschar mit Andruckrolle (Abb. 64).
- Auskuppeln per Hand, über Hebel (Abb. 63)
- Mittlere Andruckrolle mit selbstreinigenden Gummireifen (Abb. 66)
- Heckscheibenege (Abb. 67)
- Zusätzliche Druckfeder (Abb. 69)

Montage und Einstellung der Zuckerrübenelemente :

Nach der kompletten Montage der Zusatzausrüstungen ist es einfach, die Säelemente entsprechend der Reihenweite an den Rahmen zu anzubauen.

ACHTUNG: Wenn die vordere Andruckrolle oder Doppelscheibenschar mit Andruckrollen montiert sind - Das Schraubenloch soll genau in der Mitte vom Schlitz sein, wenn die Sämaschine in der Arbeitsstellung ist. Achse ① Abb. 68 in der Mitte der, länglichen lochform.

Verschiedene Einstellungen

- ① Überlastsicherung (Abb. 62): Wenn die Säscheibe blockiert ist (durch Einwirkung von Fremdkörpern) spricht die Überlastsicherung an durch ein knarrendes Geräusch. Halten Sie sofort die Maschine an um die Ursache festzustellen (siehe Seite 29). Bei der Inbetriebsetzung sind die Zähne der Kupplung zu schmieren, um das Auslösen der Kupplung zu erleichtern.
- ② Federn am Parallelogramm: zur Gewichtserhöhung. Bei zu tiefem Einsinken kann man die Federn entfernen (eine, oder beide).
- ③ Element in Transportstellung (Abb. 40) : Beim Spannen der Feder wird der Sperrhebel aus der Kerbe gedrückt und das Element geht in Saatstellung zurück.
- ④ Vorderrad 300 x 100, Achse in unterem Loch bei geringer Arbeitstiefe (Zuckerrüben).
- ⑤ Spannarm an Feder. Dieser Hebel verteilt das Gewicht der Vorrichtung gleichmäßig auf die Vorder- und Heckräder.
- ⑥ Einstellung Arbeitstiefe (Abb. 62) mit Rastersystem.
- ⑦ Weiteinstellung der Andruckrollen (Abb. 62): Beim Einsetzen der Distanzhülsen auf der einen oder anderen Seite der Achse, können zwei verschiedene Weiten der Andruckrollen erzielt werden. Bei oberflächlicher Aussaat (1 bis 3 cm) sind die eng liegenden Andruckrollen zu verwenden.
- ⑧ Das einzelne Element kann durch Herausziehen des Splintes ⑨ oder durch Abnehmen des Saugschlauches abgestellt werden. (Abb. 43) . S. 14
- ⑨ Abb. 68: Tiefenregulierung über-Vorderrad, mit Zuckerrüben-Teil (Abb. 62), hier Schraube ⑩ in P3 lösen, das Heckteil ⑪ ist dann frei. Sektor ⑫ muss mit Schraube ⑬ an ⑭ in P2 befestigt werden. Einstellung der Arbeitstiefe am Hebel ⑮ des Vorderrades (Rastersystem).

Die Montage der Antriebskette erfolgt nach (Abb. 43) . S. 14

ZAAI-ELEMENT NC Technic

Voor het zaaien van BIETEN (BONEN - KOOLZAAD - GIERST...)

Basisuitvoering (fig.62) : Onderdeel gemonteerd op parallelogram, diepteregeling met slinger, systeem met inkepingen (Fig. 62).

Zelfreinigend voorwiel 300x 100 met klutenruimer - Kouter voor bieten - Tussenwiel - met rvs banden - Schuine zelfreinigende achterwielen - Zaadreservoir 20 liter.

Opties :

- Dubbele schijven met zijdelingse wielen (fig.64)
- Handontkoppeling van het onderdeel d.m.v. de hendel (fig.63)
- Tussendrukrol met zelfreinigende rubber band (fig.66)
- Draaiende eg (fig.67)
- Bijkomende steunveer (fig.69)

Montage en gebruik van het element voor bieten :

Wanneer de zaai elementen zijn uitgerust met hun accessoires (wielen, schijven enz.) hoeven deze alleen maar te worden vastgeschroefd op de draagbalk op de gewenste rij-afstand.

PAS OP : bij gebruik van een drukwiel voor of bij een dubbel schijfkouter met zijdelings gemonteerde wielen. Tijdens het werk moet de topstang van de trekker zo worden ingesteld dat het boutgat zich in het midden van de sleuf bevindt Spil ① fig.68 midden in de opening.

Diverse instellingen

- ① Veiligheidssysteem (fig.62). Maakt een ratelend geluid wanneer het zaaisysteem blokkeert. Er moet dan gestopt worden (zie blz.29). Smeer de tanden van de koppeling bij ingebruikname van de zaaimachine om het activeren van de beveiliging de eerste keren mogelijk te maken.
- ② Parallelogramveren : maken het gewicht van het onderdeel groter. I.g.v. te grote diepte kunnen de veren verwijderd worden (1 of 2).
- ③ Transportstand (fig.40) : tijdens het zaaien de veer in de inkeping laten zitten om te voorkomen dat de pal onbedoeld in werking treedt.
- ④ Voorwiel 300x100, spil gemonteerd op onderste gat voor kleine zaaidiepte (bieten)
- ⑤ Drukarm met veer. Met deze hendel kan het gewicht over de voor- en achterwielen verdeeld worden.
- ⑥ Diepteregeling (Fig. 62) m.b.v. inkepingen
- ⑦ Instellen tussenafstand drukwielen (fig. 62) : twee afstandbussen ofwel aan de binnenkant of buitenkant maken twee basisinstellingen mogelijk. Gebruik de kleine Instelling voor ondiep zaaien (1-3 cm).
- ⑧ De elementen kunnen individueel worden ontkoppeld door de borgveer ⑨ weg te nemen (of door de vacuümslang af te koppelen).(fig. 43) . p. 14
- ⑨ Fig. 68 : Diepteregeling m.b.v. het voorwiel op basis van het bietenonderdeel (Fig.62). De schroef ⑩ in P3 verwijderen, de achterblok ⑪ is vrij. Het gedeelte ⑫ moet op het lichaam ⑬ met de schroef ⑭ in P2 vastgezet worden. De zaaidiepte wordt geregeld door de stand van het voorwiel met de hendel ⑮ te veranderen (regeling met inkepingen).

De aandrijfketting wordt geplaatst zoals aangegeven in (fig.43) P 14

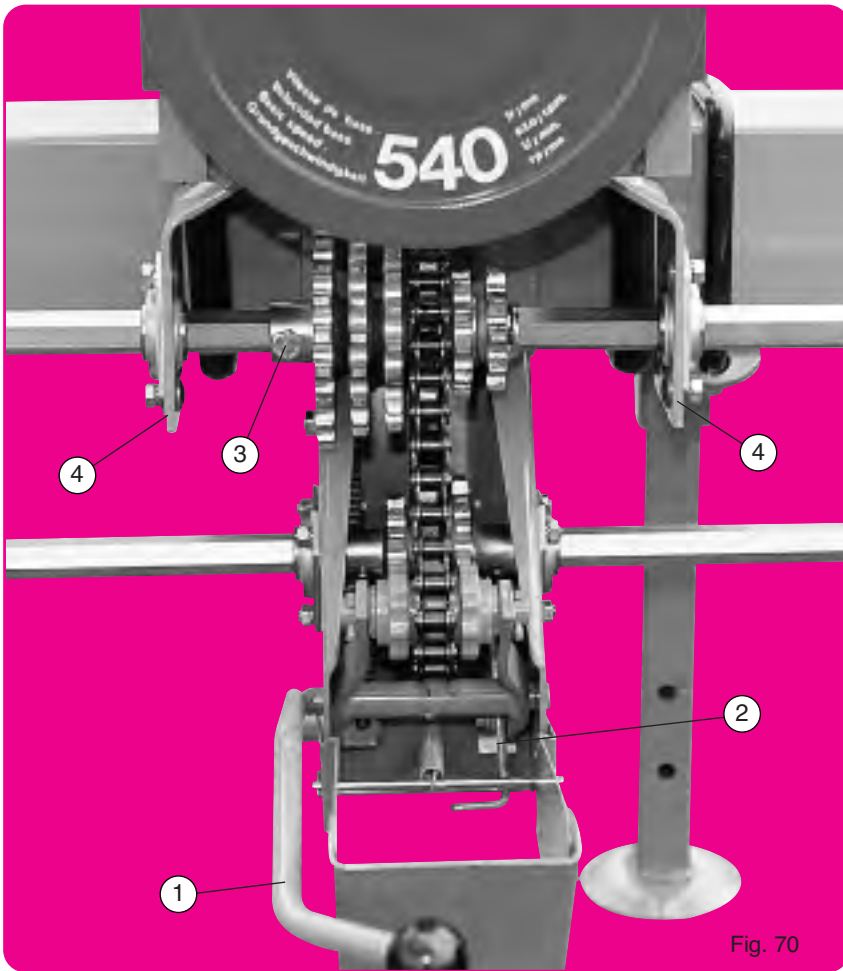

Fig. 70

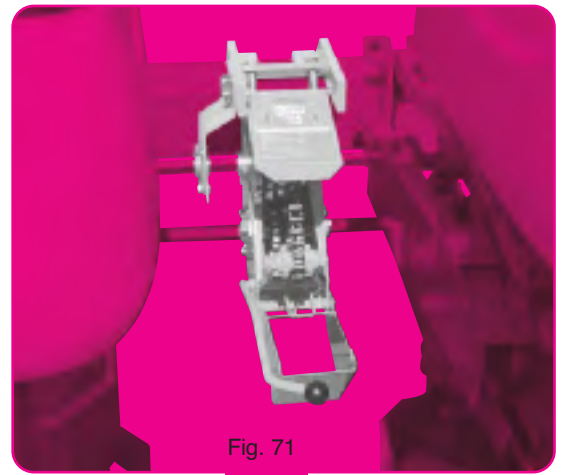

Fig. 71

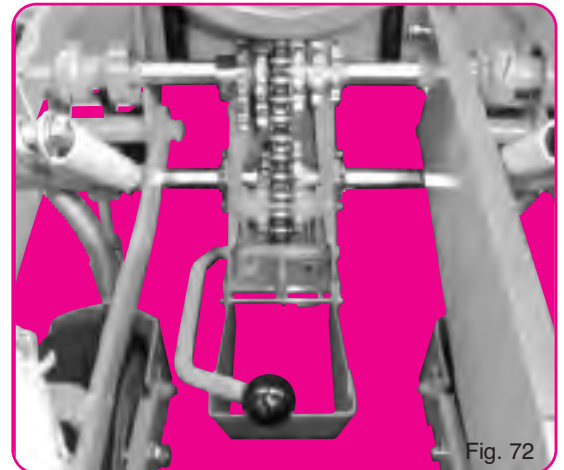

Fig. 72

**DISTANCES DE SEMIS
SOWING DISTANCES**

NC

**ABSTÄNDE DER SAMENKÖRNER
ZAAI - AFSTANDEN**

<p>Nombre de trous des disques Number of holes in the seed discs Anzahl der Löcher in der Scheiben Aantal gaten in de schijf</p>		Sélection de la boîte de distances						Einstellung des Getriebekastens									
		Selection of gearbox						Instelling tandwielkast									
		C 6	C 5	B 6	C 4	B 4	A 5	C 3	A 4	C 2	B 3	C 1	B 2	A 3	B 1	A 2	A 1
18 trous	cm	12	13	14	16	17,5	18,5	20,5	22	23	24	25,5	27	28,5	29,5	32	35,5
	inches	4 ^{3/4}	5 ^{1/8}	5 ^{1/2}	6 ^{5/16}	7	7 ^{1/4}	8 ^{1/16}	8 ^{5/8}	9	9 ^{1/2}	10	10 ^{5/8}	11 ^{1/4}	11 ^{5/8}	12 ^{5/8}	14
24 trous	cm	9	10	10,5	11,5	13	14	15,5	16,5	17,5	18	19	20	21,5	22	24	26,5
	inches	3 ^{9/16}	4	4 ^{1/4}	4 ^{1/2}	5 ^{1/8}	5 ^{1/2}	6 ^{1/8}	6 ^{1/2}	7	7 ^{1/16}	7 ^{1/2}	8	8 ^{1/2}	8 ^{5/8}	9 ^{1/2}	10 ^{1/2}
30 trous	cm	7	8	8,5	9,5	10,5	11	12	13	14	14,5	15	16	17	18	19,5	21,5
	inches	2 ^{3/4}	3 ^{1/8}	3 ^{3/8}	3 ^{3/4}	4 ^{1/4}	4 ^{3/8}	4 ^{3/4}	5 ^{1/8}	5 ^{1/2}	5 ^{3/4}	6 ^{1/16}	6 ^{5/14}	6 ^{3/4}	7 ^{1/16}	7 ^{3/4}	8 ^{1/2}
36 trous	cm	6	6,5	7	8	9	9,5	10	11	11,5	12	12,5	13,5	14	14,5	16	18
	inches	2 ^{3/8}	2 ^{1/2}	2 ^{3/4}	3 ^{1/8}	3 ^{9/16}	3 ^{3/4}	4	4 ^{3/8}	4 ^{1/2}	4 ^{3/4}	4 ^{7/8}	5 ^{3/8}	5 ^{1/2}	5 ^{3/4}	6 ^{5/16}	7 ^{1/16}
60 trous	cm	3,5	4		4,5	5	5,5	6	6,5	7		7,5	8	8,5	9	10	11
	inches	1 ^{3/8}	1 ^{5/8}		1 ^{3/4}	2	2 ^{1/8}	2 ^{3/8}	2 ^{1/2}	2 ^{3/4}		2 ^{7/8}	3 ^{1/8}	3 ^{3/8}	3 ^{9/16}	4	4 ^{3/8}
72 trous	cm	3		3,5	4	4,5		5	5,5		6	6,5		7	7,5	8	9
	inches	1 ^{3/16}		1 ^{3/8}	1 ^{5/8}	1 ^{3/4}		2	2 ^{1/8}		2 ^{3/8}	2 ^{1/2}		2 ^{3/4}	2 ^{7/8}	3 ^{1/8}	3 ^{9/16}
120 trous	cm		2			2,5		3			3,5			4		4,5	5
	inches		0 ^{6/8}			1		1 ^{3/16}			1 ^{3/8}			1 ^{5/8}		1 ^{3/4}	2

BOÎTE DE DISTANCE

3 montages sont possibles pour la boîte standard :

- Montage normal (fig.70) pour semoir à nombre de rangs pair et inter-rangs supérieur à 45 cm.
- Montage déporté (fig.71) pour semoir à nombre de rangs impair. La boîte se place à gauche et au plus près de l'élément central : pour cela supprimer 1 des paliers ④ support axe hexagonal.
- Montage pour semoir de 35-40 cm d'inter-rangs (fig.72) en supprimant les 2 paliers ④.

Un modèle spécial de boîte est fourni dans le cas d'un semoir à inter-rangs réduits de 25-30 cm : voir montage et utilisation page 7.

UTILISATION :

La boîte standard comporte un ensemble baladeur à 6 dentsures et un pignon fixe inférieur à 3 dentsures. Le tableau ci-contre indique les distances théoriques réalisables pour chaque distribution, avec un développé de roue de 2,03 m par tour de roue motrice. Il est impératif de vérifier ce développé de roue, en particulier si l'utilisateur constate un patinage important. Formule de calcul avec un développé de roue différent :

$$\frac{\text{distance (cm)} \times \text{ND (nouveau développé en m)}}{2,03}$$

Exemple : $\frac{13 \times 2,11}{2,03} = 13,5 \text{ cm}$

Ces distances sont à vérifier obligatoirement sur le terrain par un essai préalable afin de pouvoir rectifier le réglage si nécessaire pour obtenir réellement la distance désirée. RIBOULEAU MONOSEM décline toute responsabilité dans le choix effectif de la distance de semis qui reste à l'appréciation de l'utilisateur.

⚠ Avant d'intervenir sur la boîte de distances, il est obligatoire d'arrêter la turbine

Pour changer de distance, il faut pousser à fond le levier tendeur ①, accrocher son taquet ② puis placer face à face les dentsures retenues. Bloquer la vis du pignon supérieur puis rabattre le tendeur ①. Lubrifier au gas-oil modérément mais journalièrement la chaîne. Pour la boîte spéciale étroite, mêmes modalités d'utilisation mais avec seulement 3 dentsures supérieures.

SEED SPACING GEARBOX

3 different assemblies are possible for the standard gearbox :

- Normal assembly (fig. 70) for planters with an even number of rows and inter-row spacing over 45 cm (18")
- Offset assembly (fig. 71) for planters with an odd number of rows and inter-row spacing under 45 cm (18"). The gearbox is then mounted on the left and as close as possible to the central metering unit. To do so, remove one of the bearing fingers ④ which support the hexagonal shaft.
- Assembly for planters with 35-40 cm (14-15") inter-row spacing (fig. 72) : remove the 2 bearings. ④

A special gearbox model is supplied for planters with narrow 25-30 cm (10-12") inter-row spacing : see assembly and instructions page 7.

SETTING

The standard gear box includes a 6 tooth sliding gear assembly and a 3 tooth fixed lower pinion. The table opposite indicates the possible theoretical distances for each distribution, with a wheel perimeter of 2,03 m per drive wheel revolution. It is vital to check this wheel perimeter, especially if the user notices a lot of wheel spin:

Formula for a different wheel perimeter :

$$\frac{\text{distance (cm)} \times \text{NP (new perimeter in m)}}{2,03}$$

Example : $\frac{13 \times 2,11}{2,03} = 13,5 \text{ cm}$

These distances need to be checked in the field through a prior test, in order to make adjustments, if necessary, so that the distance required is actually obtained. RIBOULEAU MONOSEM accepts no responsibility for the effective choosing of the sowing distance, which is up to the user's judgement.

⚠ Before operating on the gear box, it is obligatory to stop the turbofan

To change the distance, push back the tension lever ①, connect its stop ②, then place the teeth that you wish to use face to face. Tighten the upper pinion screw then pull down the tensioner ①. Moderately lubricate the chain with gas oil on a daily basis

WECHSELGETRIEBE FÜR DIE PFLANZENABSTÄNDE

3 mögliche. Montagen für das Standardgetriebe

Normale Montage (Abb. 70) für Sämaschinen mit gerader Reihenanzahl und Reihenabstand über 45 cm.

Seitlich gesetzte Montage (Abb. 71) für Sämaschinen ungerader Reihenanzahl und Reihenabstände unter 45 cm. Das Wechselgetriebe wird links und ganz nah am mittleren Element angebracht. Bei dieser Stellung ist die Lagerstütze ④ zu entfernen.

Montage für Sämaschinen mit Reihenabstand von 35-40 cm (Abb. 72). Bei dieser Stellung sind beide Lager ④ zu entfernen.

Ein besonders schmales Spezialwechselgetriebe wird bei einem Reihenabstand von 25-30 cm geliefert. Siehe Montage und Gebrauch (siehe Seite 7).

EINSATZ

Das Standardwechselgetriebe ist auf der oberen Welle mit einem 6-fach-Zahnkranz und auf der unteren Welle mit einem 3-fach-Zahnkranz ausgerüstet. In der nebenstehenden Tabelle sind die theoretischen Saatabstände die für jede. Verteilung möglich sind, mit einer Radabwicklung von 2,03 m pro Umdrehung des Antriebsrads angeführt. Diese Radabwicklung muss unbedingt überprüft werden, wor allem wenn der Benutzer ein starkes Gleiten feststellt.

Berechnungsformel mit einer anderen Radabwicklung :

$$\frac{\text{Abstand (cm)} \times \text{NR (Neue Radabwicklung in m)}}{2,03}$$

Beispiel : $\frac{13 \times 2,11}{2,03} = 13,5 \text{ cm}$

Die Abstände sind unbedingt bei einem vorherigen Versuch auf dem Gelände nachzuprüfen, um die Einstellung falls nötig zu ändern und auch wirklich den gewünschten Abstand zu erhalten. RIBOULEAU MONOSEM lehnt jede Haftung für die tatsächliche Auswahl des Saatstands ab, da diese ganz dem Benutzer zufällt.

⚠ Vor Eingriff am Wechselgetriebe muss die Turbine gestoppt werden.

Um der Abstand zu ändern, drücken Sie den Spannhebel ① bis zum Anschlag durch, haken Sie den Abstandhalter ② ein und platzieren Sie die zurückgehaltenen Zahnkränze jeweils gegenüber. Blockieren Sie die Schraube des oberen Getriebezahnrads und klapfen sie den Spannhebel ① zurück. Schmieren Sie die Kette jeden Tag mit ein bisschen Gasöl.

TANDWIELKAST VOOR DE ZAAI-AFSTANDEN

De standaard tandwielkast kan op drie manieren worden gemonteerd :

- Normale montage (fig. 70) voor een zaaimachine met een even aantal rijen en voor een rijafstand van meer dan 45 cm.
- Montage uit het midden (fig. 71) voor een zaaimachine met een oneven aantal rijen. De tandwielkast wordt links van, en zo dicht mogelijk bij het middelste element geplaatst. Daartoe één van de lagers ④ verwijderen.
- Montage voor zaaimachine voor 35-40 cm rijafstand (fig. 72). Verwijder de twee lagers ④.
- Er kan een speciale tandwielkast worden geleverd voor zaaimachines met rijafstanden van 25-30 cm. Voor montage en gebruik zie blz. 7.

GEBUIK

De standaard doos bevat een set met 6 vertandingen en een vast tandwiel lager dan 3 vertandingen. De tabel hiernaast geeft de realiseerbare theoretische afstanden voor elke distributie, met een omwenteling van het wiel van 2,03 m per toer van aandrijvend wiel. Het is absoluut noodzakelijk deze wielomwenteling te controleren, in het bijzonder wanneer de gebruiker aanzienlijk slippen vaststelt. Berekeningsformule met een verschillende wielomwenteling :

$$\frac{\text{Afstand (cm)} \times \text{NO (Nieuwe omwenteling in m)}}{2,03}$$

Voorbeeld : $\frac{13 \times 2,11}{2,03} = 13,5 \text{ cm}$

Deze afstanden moeten verplicht gecontroleerd worden op het terrein door een voorafgaande testrit om de instelling te kunnen corrigeren indien nodig, dit om de gewenste afstand werkelijk te verkrijgen. RIBOULEAU MONOSEM wijst elke verantwoordelijkheid af voor de effectieve keuze van de zaaiafstand, waarover de gebruiker moet blijven oordelen.

⚠ Voordat men werk uitvoert op de afstansbak moet men de turbine stoppen.

Om van afstand te veranderen, de aanspanhefboom ① volledig indrukken, zijn wig ② aanhaken, en daarna de weerhouden vertandingen tegenover elkaar plaatsen. De schroef van het bovenste tandwiel blokkeren, daarna, de spanner ① terug neerlaten. De ketting met mate maar dagelijks smeren met huisbrandolie.

Distances obtenues avec montage et pignonnerie standard.

Planting distances obtained with standard assembly and sprocket system.

Pflanzenabstände, die bei normaler Montage mit Standardzahnradsystem erzielt werden.

Afstanden bij standaard montage en standaard tandwielen.

Les distances ci-dessus sont théoriques : des variations de 5 à 10 % peuvent être constatées suivant les conditions sur certains terrains.

Effectuer de contrôles de densités dès la mise en route.

The above indicated spacings are theoretical and may vary from 5 to 10 % depending on soil conditions.

Die für Pflanzenabstände obenerwähnten Angaben sind Sollwerte. Abweichungen um 5 bis 10 % sind je nach den Bodenverhältnissen festzustellen.

De afstanden hierboven, zijn theoretische afstanden. Er kunnen afwijkingen van 5 à 10 % voorkomen afhankelijk van de perceelsomstandigheden. Controleer direct na de start deze afstanden.

IMPORTANT

Le mauvais alignement des dentsures de boîte de distances ainsi que la raideur de la chaîne provoqueront l'usure prématurée des pignons.

Graisser l'axe hexagonal SOUS LE PIGNON BALADEUR SUPÉRIEUR pour faciliter l'alignement pignons-chaîne.

S'assurer que la chaîne ne grippe pas (utiliser du gasoil et non de l'huile).

IMPORTANT

Poor alignment of the sprockets of the seed spacing gearbox and stiffness of the chain will cause premature side wear on the pinions.

Grease the hexagonal shaft UNDER THE UPPER SPROCKET CLUSTER so that the sprocket cluster will side easily into alignment.

Make sure that the chain does not jam (use gasoil, not oil).

WICHTIG

Achten Sie darauf, dass die Zahnräder des Wechselgetriebes gut fluchten und die Kette nicht zu gespannt ist. Dies kann zu einer vorzeitigen Abnutzung der Zahnräder führen.

Die Sechskantwelle ist UNTER DEM OBEREN MEHRFACHZAHNRAD zu schmieren, um die Fluchtlinie Zahnrad-Kette zu erleichtern.

Versichern Sie sich, dass die Kette sich nicht klemmt (benutzen Sie Gasöl aber Öl !)

BELANGRIJK

Een slechte uitlijning van de tandwielen in de tandwielkast of een stijve ketting leiden tot snelle slijtage van de tandwielen.

Smeer de zeskant as met de bovenste tandwielset om het uitlijnen van de tandwielen te vergemakkelijken (gebruik diesel en geen olie).



Ex. : 10 000 / 0,80 / 0,12 = 104 160

DENSITÉS - DENSITIES - DICHTEN - DICHTHEDEN (zaden/ha.) (Chart shown for hectare - For acres divide by 2,47)

Distances entre graines sur le rang - Distance between seeds on the rows
 Abstand zwischen den Samenkörnern innerhalb der Reihen - Afstand tussen de zaden

		cm	4,5	7	10	11	12	13	14	15	16	17	18	19	20	21	22	23	24	25	26
Cm		Inches	1 ^{3/4}	2 ^{3/4}	4	4 ^{3/8}	4 ^{3/4}	5 ^{1/8}	5 ^{1/2}	6 ^{1/2}	6 ^{5/16}	6 ^{3/4}	7 ^{1/16}	7 ^{1/2}	8	8 ^{1/4}	8 ^{5/8}	9	9 ^{1/2}	10	10 ^{1/4}
Distances entre rangs - Distance between rows Abstand zwischen den Reihen - Rijafstand	25	10	888880	571420	400000	363630	333330	307690	285710	266660	250000	235290	222220	210520	200000	190470	181810	173910	166660	160000	153840
	27,5		808000	519480	363630	330570	303030	279720	259740	242420	227270	213900	202000	191380	181810	173160	165280	158100	151510	145450	139860
	30		740740	476190	333330	303030	277770	256410	238090	222220	208330	196070	185180	175430	166660	158730	151510	144920	138880	133330	128200
	32,5		683760	439560	307690	279720	256410	236680	219780	205120	192300	180990	170940	161940	153840	146520	139860	133780	128200	123070	118340
	35		634920	408160	285710	259740	238090	219780	204080	190470	178570	168060	158730	150370	142850	136050	129870	124220	119040	114280	109890
	37,5		592290	380950	266660	242420	222220	205120	190470	177770	166660	156860	148140	140350	133330	126980	121210	115940	111110	106660	102560
	40		555550	357140	250000	227270	208330	192300	178570	166660	156250	147050	138880	131570	125000	119040	113630	108690	104160	100000	96150
	42,5		522870	336130	235290	213900	196070	180990	168060	156860	147050	138400	130710	123830	117640	112040	106950	102300	98030	94110	90490
	45		493820	317460	222220	202020	185180	170940	158730	148140	138880	130710	123450	116960	111110	105820	101010	96610	92590	88880	85470
	47,5		467830	300750	210520	191380	175430	161940	150370	140350	131570	123830	116950	110800	105260	100250	95690	91530	87710	84210	80970
	50		444440	285710	200000	181810	166660	153840	142850	133330	125000	117640	111110	105260	100000	95230	90910	86950	83330	80000	76920
	52,5		423280	272100	190470	173160	158730	146520	136050	126980	119040	112040	105820	100250	95230	90700	86580	82810	79360	76190	73260
	55		404040	259740	181810	165280	151510	139860	129870	121210	113630	106950	101010	95690	90900	86580	82640	79050	75750	72720	69930
	56	22	396820	255100	178570	162330	148810	137360	127550	119040	111600	105040	99200	93980	89280	85030	81160	77640	74400	71420	68680
	57,5		386470	248440	173910	158100	144920	133770	124220	115940	108690	102300	96610	91530	86950	82810	79050	75610	72460	69560	66880
	60		370370	238090	166660	151510	138880	128200	119040	111110	104160	98040	92590	87720	83330	79360	75750	72460	69440	66660	64100
	62,5		355550	228570	160000	145450	133330	123070	114280	106660	100000	94110	88880	84210	80000	76190	72720	69560	66660	64000	61530
	65		341880	219780	153840	139860	128200	118340	109890	102560	96150	90490	85470	80970	76920	73260	69930	66890	64100	61530	59170
	67,5		329210	211640	148140	134680	123450	113960	105820	98760	92590	87140	82300	77970	74070	70540	67340	64410	61720	59250	56980
	70		317460	204080	142850	129870	119040	109890	102040	95230	89280	84030	79360	75180	71420	68020	64930	62110	59520	57140	54940
72,5		306510	197040	137930	125390	114940	106100	98520	91950	86200	81130	76620	72590	68960	65680	62690	59970	57470	55170	53050	
75	30	296290	190470	133330	121210	111110	102560	95230	88880	83330	78430	74070	70170	66660	63490	60600	57970	55550	53330	51280	
77,5		286730	184330	129030	117300	107520	99250	92160	86020	80640	75900	71680	67910	64510	61440	58650	56100	53760	51610	49620	
80		277770	178570	125000	113630	104160	96150	89280	83330	78120	73530	69440	65790	62500	59520	56810	54340	52080	50000	48070	
91	36	244200	156980	109890	99900	91570	84530	78490	73260	68680	64640	61050	57830	54940	52320	49950	47770	45780	43950	42260	
102	40	217860	140050	98030	89120	81700	75410	70020	65360	61270	57670	54460	51600	49020	46680	44560	42620	40850	39210	37700	

COMPTEUR D'HECTARES ET DE VITESSE

Montage du capteur suivant fig. ci-dessous. Le plus près possible d'un palier.
 Mise en route : se reporter à la notice jointe avec chaque compteur.
 RESUME : 1 impulsion sur la touche ;
 [MODE]-> Ui = vitesse d'avancement
 [MODE]-> S = surface
 [MODE]-> St = surface totale
 Programmation : sur MODE S ou St.
 [MODE]-> S, 1 seconde sur [PROG]-> Ci, avec les touches [F], [C] entrer 2,03 (m) (circonférence de la roue)*
 [MODE]-> S, 1 seconde sur [PROG]-> Ci, 1 seconde sur [PROG]-> LA ;
 LA = largeur de travail avec les touches [F], [C], entrer la largeur de travail.
 Exemple : 4 rangs à 0,80 m = 3,20
 6 rangs à 0,75 m = 4,50
 Retour automatique en S après 5 secondes
 * Nota : il n'est pas tenu compte du patinage possible sur certains terrains. Code confidentiel : voir notice. Remise à "0" surface : S ou St 3 secondes sur [RAZ]

HECTARE COUNTER SPEED COUNTER

Sensor assembly, according to schema, as close as possible to a bearing.
 Start up : see manual enclosed with each counter.
 SUMMARY : press down once ;
 [MODE]-> Ui = forward speed
 [MODE]-> S = surface
 [MODE]-> St = total surface
 Programming : MODE S or St.
 [MODE]-> S, 1 second on [PROG]->Ci, with keys [F], [C], enter 2,03 (m) (circumference of wheel)*
 [MODE]-> S, 1 second on [PROG]-> Ci, 1 second on [PROG]-> LA ;
 LA = working width.
 with the keys [F], [C], enter the working width.
 Example : 4 rows at 0,80 m = 3,20
 6 rows at 0,75 m = 4,50
 Return automatically to S after 5 seconds.
 * Nota : Possible slipping on certain soils is not taken into account. Secret code : see manual.
 Surface reset : S or St ; 3 seconds on [RAZ]

HEKTARZÄHLER GESCHWINDIGKEITSANZEIGE

Sensor muß passend zum Programm, so nahe wie möglich am Lager montiert werden.
 Start : Betriebsanleitung liegt jedem Hektarzähler bei.
 PROGRAMM : Drücken Sie
 [MODE]-> Ui = Vorwärtsgeschwindigkeit
 [MODE]-> S = Fläche
 [MODE]-> St = Gesamtfläche
 Programmierung : MODE S oder St.
 [MODE]-> S, drücken Sie 1 Sekunde auf [PROG]-> Ci, mit Schlüssel [F], [C], geben Sie 2,03 (m) ein (Radumfang)*
 [MODE]-> S, drücken Sie 1 Sekunde auf [PROG]-> Ci, 1 Sekunde auf [PROG]-> LA ;
 LA = Arbeitsbreite mit den Schlüsseln [F], [C] drücken Sie arbeitsbreite.
 Beispiel : 4 Reihen mit 0,80 m = 3,20
 6 Reihen mit 0,75 m = 4,50
 Autom. Rückstellung auf S nach 5 Sekunden.
 *Anmerkung : Möglicher Schlupf auf unterschiedlichen Böden ist nicht berücksichtigt.
 Geheimcode : Siehe Bedienungsanleitung
 Rückstellung der Flächenanzeige : S oder St-3 Sekunden auf [RAZ]

HECTARE TELLER SNELHEIDS METER

Sensor monteren volgens het schema. Sensor zo dicht mogelijk bij het lager monteren.
 Opstarten : Zie de handleiding die met de teller is meegeleverd.
 Samenstelling : Door het drukken op toets [PROG] kunnen verschillende gegevens worden afgelezen.
 Eén keer : op display verschijnt Ui dit is de rijsnelheid.
 Twee keer : op display verschijnt S dit is het bewerkte oppervlak van dit veld.
 Drie keer : op display verschijnt St dit is het totale bewerkte oppervlak van dit seizoen.
 Programmeren van S en St.
 Druk eerst twee keer op [MODE], zodat S op het display verschijnt. Druk vervolgens 1 seconde op de toets [PROG]. Op het display verschijnt Ci, hier moet de omtrek van het wiel worden ingevoerd. Dit wordt gedaan met de [F] en [C] toets. (Standaard is dit 2,03 m). Hier na moet de werkbreedte ingevoerd worden. Hiervoor moet weer twee keer op [PROG] ge drukt worden. (S op display). Hierna 1 sec. op [PROG]. (Ci op display). Vervolgens nog eens op [PROG]. Er verschijnt LA op het display. Voer nu de werkbreedte van de machine in m.b.v. de [F] en [C] toets.
 Voorbeeld : 4 rijen op 80 cm = 3,20 m, 6 rijen op 75 cm = 4,50 m.
 Het display springt na 5 sec. Automatisch terug naar S.
 N.B. : Er is geen rekening gehouden met het slippen van de wielen.
 Wacht woord : Zie handleiding.
 Reset oppervlak S en St, druk 3 seconden op de toets [RAZ]

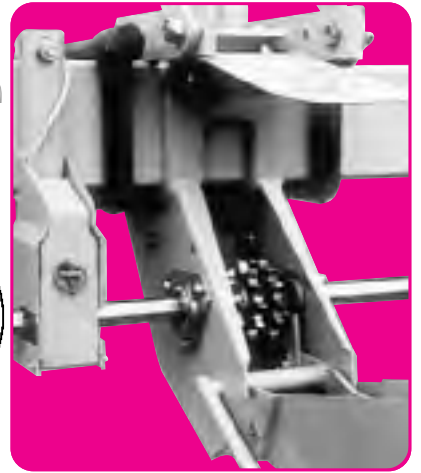
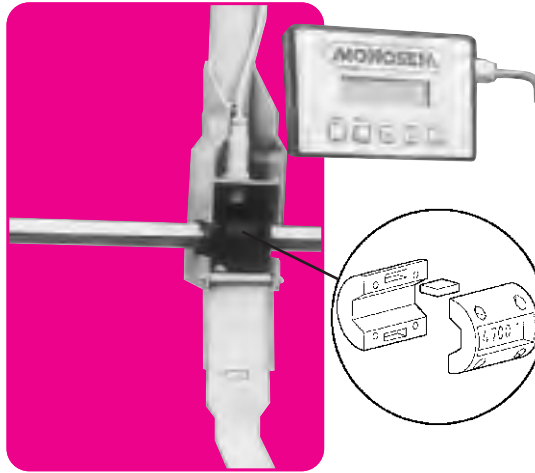
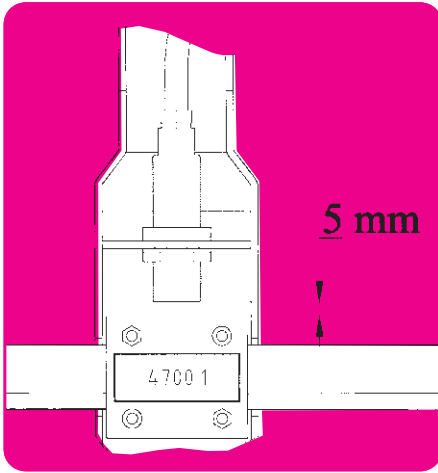

COMPTEUR D'HECTARES MÉCANIQUE

Montage suivant fig. ci-dessous, si possible près d'un palier supportant l'axe hexagonal. Le levier de commande étant préréglé en usine, son orientation ne doit pas être modifiée.
 Montage terminé, faire tourner, lentement l'axe hexagonal afin de s'assurer qu'au point haut de la came le levier conserve encore une marge d'oscillation.
 La surface ensémençée sera obtenue en divisant le chiffre relevé sur le compteur par le chiffre du tableau ci-dessous correspondant aux caractéristiques du semoir.
 Exemple : pour un semoir 4 rangs à 80 cm, le tableau indique 1595, si le compteur marque 16360, la surface sera 16360/1595 = 10,25 ha.
 ATTENTION : il n'est pas tenu compte ici d'un léger patinage des roues possible dans certains terrains.

MECHANICAL HECTARE (ACRE) COUNTER

Mounted on toolbar as per above illustration. The metering unit control lever having been preset in the factory, its direction should not be altered.
 After the equipment has been mounted, rotate the hexagonal shaft slowly to ensure that when the cam reaches its highest point the lever still has space for oscillation.
 The planted surface is obtained by dividing the figure recorded on the counter by the figure given in the table below which corresponds to the planter characteristics.

MECHANIKER HEKTARZÄHLER

Montage auf die Geräte Trägerstange nach nebenstehender Abbildung.
 Die Einstellung des Zähler Bedienungshebel wurde im Werk vorgenommen. Die Orientierung darf also nicht verändert werden.
 Nach beendeter Montage, ist die sechskantige Achse leicht zu drehen, um festzustellen, ob der Hebel am oberen Nockenpunkt noch genug Schwingraum hat.
 z.B. : Bei einer 4-reihigen Sämaschine 80 cm gibt die Tafel 1595 an, wenn der Hektarzähler 16360 zeigt. Die ausgesäte Oberfläche ist daher 16360 : 1595 = 10,25 ha.

MECHANISCHE HECTARETELLER

De montage vindt plaats volgens de figuur hieronder. Indien mogelijk zo dicht mogelijk monteren bij het lager dat de zeskantige as draagt.
 Aangezien de bedieningshendel van fabriekswege is ingesteld mag deze niet worden gewijzigd.
 Na het monteren, de zeskantige as langzaam laten draaien om te zien of de hendel nog speling heeft wanneer de nok op het hoogste punt staat.
 Het bewerkte oppervlak kan worden berekend door het getal op de teller te delen door het getal uit onderstaande tabel dat hoort bij de zaaimachine.
 Voorbeeld : voor een zaaimachine met 4 rijen en een rijafstand van 80 cm geeft de tabel de waarde 1595. Als de teller 16360 aangeeft, is de oppervlakte : 16360 : 1595 = 10,25 ha.
 Pas op : Er is geen rekening gehouden met slippen van de wielen, hetgeen op sommige percelen kan voorkomen.



		Distances de semis entre rangs (en cm et inches) Sowing distances between rows (cm and inches) Abstände der Reihen (cm und inches) Rijafstand (cm en inches)												
		HECTARES								ACRES				
		30 cm	40 cm	45 cm	50 cm	55 cm	60 cm	65 cm	70 cm	75 cm	80 cm	20 inch	30 inch	
Nombre de rangs du semoir Number of rows of planter Anzahl des Reihen des Sämaschine Aantal rijen van de zaaimachine	500 x 15	4	4250	3190	2835	2550	2320	2125	1960	1820	1700	1595	1015	680
		5	3400	2550	2265	2040	1855	1700	1570	1455	1360	1275	815	540
		6	2835	2125	1890	1700	1545	1415	1310	1215	1135	1060	675	450
		8	2125	1595	1415	1275	1160	1060	980	910	850	795	510	340
	6,5 x 80 x 15	4	4100	3080	2735	2465	2240	2050	1895	1760	1640	1540	980	655
		5	3285	2465	2190	1970	1790	1640	1515	1405	1315	1230	785	525
		6	2735	2055	1825	1640	1495	1370	1265	1175	1095	1025	655	435
		8	2050	1540	1370	1230	1120	1025	945	880	820	770	490	325
		10	1640	1230	1095	985	895	820	760	705	655	615	390	260
		11	1490	1120	995	895	815	745	690	640	595	560	355	240
		12	1370	1025	910	820	745	685	630	585	545	515	325	220

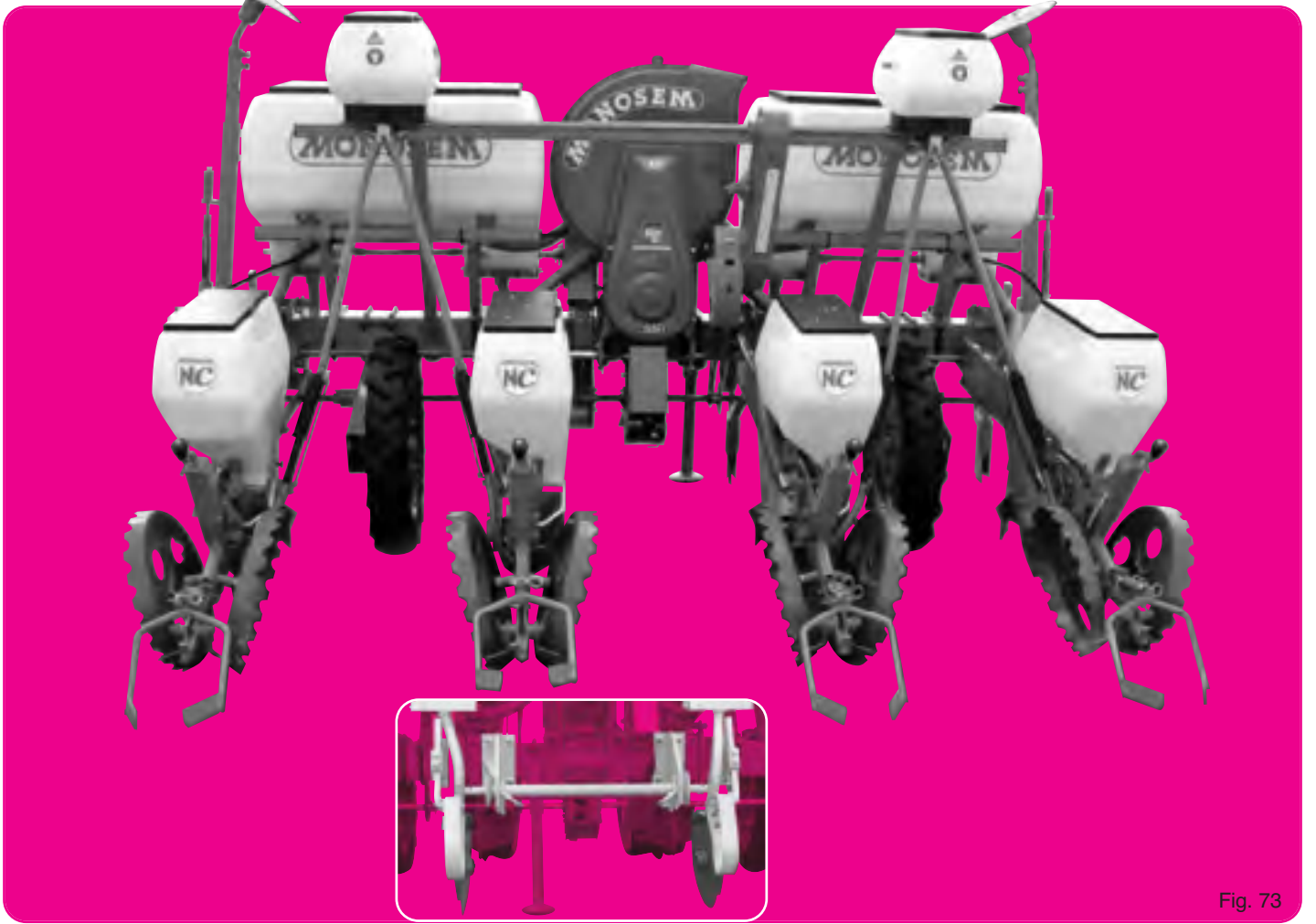

Fig. 73

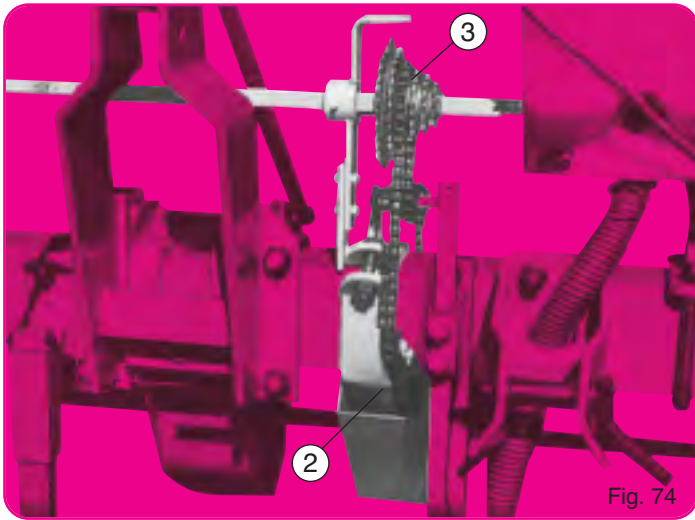

Fig. 74



Fig. 75



Fig. 76



Fig. 77

FERTILISEUR

Montage

Comme indiqué sur les fig. ci-contre, aux emplacements précisés par les pages 2 et 3 pour chaque type de semoir.

L'entraînement se monte normalement au centre de la machine au plus près de la boîte de distances (fig. 74).

Pour inter-rangs réduits cet entraînement peut être placé à l'extérieur sur l'extrémité du châssis (fig. 75).

L'engrais doit être déposé entre 6 et 10 cm sur le côté du rang : trop près il risque de brûler les plants et freiner leur développement par zones.

Dans tous les cas d'utilisation des engrais, veuillez consulter les préconisations de dosage et de localisation données par le fabricant du produit en question.

Il est possible (mais non impératif) de placer les supports bottes (fig. 76) en contrebride des éléments semeurs. Seuls les 2 rangs intérieurs ne peuvent pas toujours être montés de cette façon à cause des brides d'attelage. La moitié des bottes livrées étant déportée à droite et l'autre à gauche, il est toujours possible de les positionner à un endroit convenable.

ATTENTION : à 80 cm et moins les doubles disques (fig. 77) ne sont pas compatibles avec l'attelage normal semi-automatique standard. Prévoir l'attelage semi-automatique avec axe et taquet courts ou l'attelage manuel à brochures.

Réglage

Réglage primaire par le choix du pignon double inférieur ② puis réglage d'appoint par les dentures étagées du pignon supérieur ③. Il est possible d'obtenir ainsi des débits variant entre 80 et 350 kg/ha. En raison de la très grande diversité des engrais, de leur densité variable, de leur granulométrie irrégulière, il est impossible de fournir un réglage précis adapté à chaque cas : il faut faire un réglage d'approche en s'aidant du décalque placé sur le carter de l'entraînement du tableau ci-dessous ou de la règlette.

A titre indicatif, un débit de 80 kg/ha est obtenu avec de nombreux types d'engrais en utilisant le petit pignon inférieur ② et le grand pignon supérieur ③.

Sur demande, des débits différents peuvent être obtenus en remplaçant les vis sans fin d'origine de couleur bleue par des modèles spéciaux grand débit de couleur rouge.

A noter qu'une trémie 2 rangs peut se transformer en 3 ou 4 sorties et une trémie 3 rangs en 4, 5 ou 6 sorties. Les fertilisateurs sont alors livrés avec des distributions spéciales équipées de caches permettant de condamner certaines sorties lorsqu'on le désire.

FERTILIZER

Assembly

As shown on the opposite page, for exact placement see also pages 2 + 3 for each planter version. The drive is normally mounted in the center of the machine as close as possible to the left side of the gearbox (fig. 74).

For narrow inter-row spacing this drive can be placed on the outside of the tool-bar frame (fig. 75). The fertilizer has to be deposited between 6 and 10 cm (2" and 4") on the side of the row, too close may cause the plant to burn and curb its growth.

When using fertilizer products, please follow the instructions given by the fertilizer product manufacturer.

It is possible (but not necessary) to counter clamp the fertilizer opener clamps (fig. 76) to the planting units. However, the inside 2 rows cannot always be mounted in this manner because of the hitch bracket. Half the fertilizer openers are delivered offset to the right and the other half to the left, therefore it is always possible to position them in a suitable manner.

ATTENTION : With row spacing of less than 80 cm (32") the double disc openers (fig. 77) are not compatible with the standard semi-automatic hitch.

Semi-automatic hitch with short shaft and pin are required, or manual hitch with pins.

Setting :

The primary adjustment is set by using the lower double sprocket ②, the final adjustment is made by using one of the sprockets of the upper sprocket cluster ③. Outputs can thus be obtained between 80 to 350 kg/ha (80-350 lbs/acre) approximately.

Because of the large variety of fertilizers and its density and its irregularity of granules, it is impossible to furnish an exact setting chart, to make an initial setting, use the setting as shown on the decal on the fertilizer drive shield, the chart below, or the adjustment chart.

For your guidance, an output of 80 kg/ha (80 lbs/acre) is obtained with a number of fertilizer by using the small lower sprocket ② and the large upper sprocket ③.

Different outputs can be obtained by replacing the standard auger painted blue with a special (optional) high output auger painted red.

As an option, a 2 row hopper can feed 3 or 4 outlets and a 3 row hopper 4-5 or 6 outlets. The fertilizers are then delivered with a meter equipped with special outlets, shields and plugs to allow certain outlets to be blocked off as desired.

REIHENDÜNGERSTREUER

Montage

Die Montage des Düngestreuers wird auf der gegenüberliegenden Seite beschrieben, die genaue Montage siehe auch Seite 2 und 3 für alle Sämaschinenversionen.

Der Antrieb ist normal in der Mitte der Maschine montiert, möglichst dicht auf der rechten Seite vom Wechselgetriebe (Abb. 74).

Für das enge Spezialgetriebe kann der Antrieb auf der Seite des Rahmens (Abb. 75) montiert werden. Die Düngestreuschare werden 6-10 cm neben der Reihe montiert. Eine zu enge Montage kann Schädigungen an den Pflanzen hervorrufen.

Bei dem Gebrauch des Kunstdüngers, beachten Sie bitte die Anweisungen des Düngereherstellers. Es ist möglich aber nicht notwendig, den Düngerscharhalter direkt als Gegenplatte auf das Element zu montieren (Abb. 76). Die zwei inneren Düngerscharhalter können nicht immer so montiert werden, da die Unterlenkerlaschen als Gegenplatte auf das Element montiert sind.

Die Hälfte der Düngestreuscharhalter sind rechts versetzt und die andere Hälfte links versetzt (Links - u. Rechtsspirale), es ist daher möglich, die richtige Position zu finden.

ACHTUNG : Bei einer Reihenweite unter 80 cm und montiertem Schnellkuppler kann das Düngestreuer-Scheibenschar nicht montiert werden (Abb. 77). Schnellkuppler mit kurzer Welle und mit Bolzen auf Anfrage oder Dreipunktanhängung mit Bolzen.

Einstellung :

Die erste Einstellung sollen Sie mit den unteren Doppelzahnradern ② vornehmen, die letzte Einstellung mit den oberen Mehrfachzahnradern ③. In die diesen Einstellungen können Sie 80-350 kg Dünger ausbringen.

Es ist unmöglich, eine genaue Düngerstretabelle zu erstellen da das spezifische Gewicht der einzelnen Düngersorten sehr unterschiedlich ist. Um die genaueren Aussaatmengen zu bestimmen, benutzen Sie die Tabelle, die auf dem Düngestreuer angebracht ist. Um 80 kg/h auszubringen, benutzen Sie das untere kleine Zahnrad und das größte obere Zahnrad. (② u. ③.).

Durch Wechseln der Ausbringschnecke können Sie die Ausbringmenge verdoppeln. Normal ist eine Schnecke in blauer Farbe montiert, und auf Wunsch kann eine Schnecke mit größerer Steigung montiert werden, für die doppelte Ausbringmenge. Diese Schnecke ist rot gestrichen.

Als Sonderausüstung kann der Düngerbehälter für 2 Reihen mit 3 oder 4 Ausläufen ausgerüstet werden. Der Düngerbehälter für 3 Reihen kann mit 4/5 oder 6 Ausläufen ausgerüstet werden.

Die Düngestreuer sind dann lieferbar mit speziellen Doppelausläufen.

RIJENKUNSTMESTSTROOIER

Montage

Monteer zoals hiernaast staat aangegeven. Voor exacte plaatsing zie ook blz. 2 en 3 voor ieder type zaaimachine.

De aandrijving wordt normaal gesproken gemonteerd in het midden van de machine, zo dicht mogelijk bij de tandwielkast (fig. 74).

Voor kleine rijafstanden kan de aandrijving aan de buitenkant worden geplaatst, op het uiteinde van het frame (fig. 75).

De kunstmest moet worden gedeponeerd tussen 6 en 10 cm naast de rij. Wanneer de mest te dicht bij de planten terechtkomt, bestaat de kans dat de planten verbranden en dat de ontwikkeling ervan stagneert.

In alle gevallen van gebruik van meststoffen, gelieve de voorschriften qua dosering en gebruik die gegeven worden door de fabrikant van het product in kwestie, te raadplegen.

Het is mogelijk (maar niet noodzakelijk) om de houder van het kunstmestkouter gelijktijdig te gebruiken als contraklem van de zaaielementen (fig. 76). Alleen de binnenste 2 rijen kunnen niet altijd op deze manier worden gemonteerd vanwege de driepuntsbevestiging. De ene helft van de kouterhouders is rechts en de andere helft links. Hierdoor is het altijd mogelijk ze op een geschikte plek te monteren.

PAS OP : Bij rijafstanden van 80 cm of minder, kunnen de schijfkouters (fig. 77) niet worden gebruikt tesamen met de normale semi-automatische 3-punts koppeling.

Dient met half-automatische aankoppeling met kortespil en klamp gemonteerd te worden, of met handbediende aankoppeling met spullen.

Instelling

De primaire instelling wordt gevormd door de keuze van het dubbele tandwiel beneden. Daarna het tandwiel boven instellen. Zo kan een hoeveelheid van 80 tot 350 kg/ha worden ingesteld. Vanwege de grote verschillen tussen de meststoffen, het verschillende soortelijk gewicht en de verschillende korrelgrootten, kan er geen precieze afstelling worden beschreven die geschikt is voor alle gevallen. Er moet een instelling bij benadering worden gemaakt op basis van de tabel die is geplakt op de behuizing van de aandrijving of van de tabel hieronder.

Bij wijze van indicatie wordt een gift van 80 kg/ha verkregen voor veel soorten mest wanneer het kleine tandwiel onder ② en het grootste tandwiel boven ③ wordt gebruikt.

Op aanvraag is het mogelijk andere hoeveelheden te krijgen door de blauwe vijzeltes te vervangen door speciale rode voor grote hoeveelheden.

Een voorraadbak voor twee rijen kan zo worden aangepast dat er drie of vier uitloopeningen zijn en een voorraadbak voor drie rijen kan zo worden aangepast dat er 4, 5 of 6 uitloopeningen zijn. De kunstmeststrooiers worden dan geleverd met speciale verdeelunits die desgewenst kunnen worden afgesloten.

QUANTITÉS D'ENGRAIS en grammes DISTRIBUÉES par rang sur 100 m (ou 50 tours de roue)

AMOUNT OF FERTILIZER in grams DISTRIBUTED over 100 m (or 50 turns of the wheel)

DÜNGERMENGE in gramm für 100 m (entspricht 50 Radumdrehungen)

HOEVEELHEDEN MESTSTOF in gramm die per rij worden gestrooid over 100 m (of 50 wielomwentelingen)

	DÉBITS DÉSIRÉS À L'HECTARE - DESIRED OUTPUT PER HA GEWÜNSCHTE AUSBRINGMENGE PRO HEKTAR - GEWENSTE AFGIFTE/HA														
	80 kg	90 kg	100 kg	110 kg	120 kg	130 kg	140 kg	150 kg	160 kg	170 kg	180 kg	190 kg	200 kg	210 kg	220 kg
50 cm	400	450	500	550	600	650	700	750	800	850	900	950	1 000	1 050	1 100
55 cm	440	495	550	605	660	715	770	825	880	935	990	1 045	1 100	1 155	1 210
60 cm	480	540	600	660	720	780	840	900	960	1 020	1 080	1 140	1 200	1 260	1 320
65 cm	520	585	650	715	780	845	910	975	1 040	1 105	1 170	1 235	1 300	1 365	1 430
70 cm	560	630	700	770	840	910	980	1 050	1 120	1 190	1 260	1 330	1 400	1 470	1 540
75 cm	600	675	750	825	900	975	1 050	1 125	1 200	1 275	1 350	1 425	1 500	1 575	1 650
80 cm	640	720	800	880	960	1 040	1 120	1 200	1 280	1 360	1 440	1 520	1 600	1 680	1 760
90 cm	720	810	900	990	1 080	1 170	1 260	1 350	1 440	1 530	1 620	1 710	1 800	1 890	1 980
100 cm	800	900	1 000	1 100	1 200	1 300	1 400	1 500	1 600	1 700	1 800	1 900	2 000	2 100	2 200

ACCESSOIRES

Microgranulateur MICROSEM Insecticide,
Microgranulateur MICROSEM Hélicide,
MICROSEM Hélicide combiné,
se reporter à la notice réf. NM - 2004



ATTENTION :

Nos microgranulateurs "MICROSEM" insecticides sont construits pour localiser des microgranulés insecticides. Dans le cas d'utilisation avec des engrais microgranulés, il y a un risque important de corrosion, un nettoyage après utilisation est obligatoire.

Pour un débit à l'hectare très faible, de l'ordre de 4 kg/hectare et moins, il existe des kits de pignons interchangeables B, 40 - 46 - 50 dents. Il existe aussi une rampe spéciale à 3 niveaux, nous consulter.

ACCESSORIES

Insecticide MICROSEM Microgranulator,
Helicide MICROSEM Microgranulator,
Combined Helicide MICROSEM,
Refer to the MICROSEM assembly manual
ref. NM - 2004



WARNING :

Our insecticide MICROSEM microgranulators are designed for the distribution of insecticide microgranules. In the case of use with microgranulated fertilizer there 29,279 that the microgranulator is cleaned after use.

For a very low per hectare flow rate, of around 4 kg/hectare or less, sets of 40 - 46 - 50 tooth interchangeable " B " pinions are available as well as a special 3-level boom. Please contact us for further information.

ZUBEHÖR

Insektizid-Mikrogranulatstreuer MICROSEM
Molluskizid-Mikrogranulatstreuer MICROSEM
Kombinierter Molluskizidstreuer MICROSEM
Siehe Montageanleitung
MICROSEM ref. NM - 2004



ACHTUNG :

Unsere Insektizid-Mikrogranulatstreuer, "MICROSEM" sind für den Gebrauch von Insektizid-Mikrogranulaten bestimmt. Bei der Benutzung von Mikrogranulatdünger liegt ein bedeutendes Korrosionsrisiko vor, nach Gebrauch muss die Maschine unbedingt gereinigt werden.

Für eine kleine Durchflussmenge pro Hektar, wie zum Beispiel 4 kg/Hektar oder weniger, gibt es Sets mit austauschbaren Getriebezahnrädern, "B" mit 40 - 46 und 50 fach Zahnungen.
Es ist außerdem eine Spezialgranulatstreuer mit 3 verschiedenen Ebenen erhältlich. Bitte nachfragen.

ACCESSOIRES

Microgranulator MICROSEM Insecticide,
Microgranulator MICROSEM
slakkenbestrijdingsmiddel, MICROSEM
slakkenbestrijdingsmiddel gecombineerd,
Zie de montagehandleiding MICROSEM
réf. NM - 2004





OPGELET :

Onze insecticide microgranulatoren "MICROSEM" zijn gebouwd om insecticidenkorrels te gebruiken. In het geval gebruik met mestkorrels, is er een groot risico op corrosie, waardoor reiniging na elk gebruik verplicht is.

Voor een heel laag debiet per hectare, in de orde van 4 kg/hectare en minder, bestaan er verwisselbare tandwielkits "B", 40 - 46 - 50 tanden.
Er is ook een speciale helling met 3 niveaus : gelieve ons te raadplegen.

NOTES

 Par soucis d'amélioration continue de notre production, nous nous réservons le droit de modifier sans préavis nos matériels qui, de ce fait, pourront par certains détails être différents de ceux décrits sur cette notice.

 Photographies non contractuelles

CONSEILS DE MISE EN ROUTE

Avant mise en route s'assurer que les principaux boulons sont tous bien bloqués et que les éléments sont équipés de leur bon disque de distribution, que les volets de niveau sur les couvercles de boîtiers sont bien réglés (voir page 11).

S'assurer aussi de l'aplomb du semoir : attelage vertical, barre porte-outils parallèle au sol. Le cardan ne doit pas atteindre un angle trop important au relevage : si c'est le cas, réduire le régime de la prise de force en bout de champ (normalement à 400 tr/mn les graines restent encore aspirées).

En dehors des manœuvres indispensables ne jamais conserver inutilement le semoir relevé turbine embrayée.

Pour les semis de petites graines (colza-choux-betterave nue) s'assurer de l'étanchéité des trémies à leur base et l'améliorer si nécessaire avec un produit joint. Par mesure de sécurité avec ces graines, ne remplir les trémies qu'au 1/3 maximum.

ENTRETIEN

Pression de gonflement des pneumatiques :

- 1 bar pour les roues crampons ; 500 x 15 - 5,0 x 15

- 1 à 3 bars pour les roues crampons ; 6,5 x 80 x 15 suivant la charge.

Les galets et tendeurs de chaînes ne doivent pas être freinés par la peinture : s'en assurer avant la mise en route.

La plupart des paliers (roues - disques - turbine - boîtier...) sont munis de roulements graissés à vie ou de bagues auto-lubrifiantes. Un graisseur sur le moyeu de chaque bloc-roue de châssis demande un graissage 1 fois par campagne (1). Un graisseur sur chaque bras porte-roue de jauge demande un graissage journalier.

Graissage général 1 fois par jour des chaînes de boîte de distances, de blocs roues et d'éléments (utiliser de préférence du gasoil qui ne retient pas la poussière).

Graisser à la mise en route l'axe hexagonal sous le pignon supérieur baladeur de la boîte de distances pour faciliter l'auto-alignement des dentures.

A la mise en route graisser également les crabots de sécurité des pignons de tête de chaque élément afin de faciliter le déclenchement en cas de blocage.

Huiler sans excès galets et axes de chaînes d'éléments.

Vérifier journallement le bon blocage des pièces d'attelage, car le desserrage des écrous provoquerait la rupture des brides.

Après la campagne, procéder à un nettoyage complet surtout des boîtes de distribution, des microgranulateurs, où une vidange totale s'impose (2) et des fertilisateurs qui devront être débarrassés de toutes souillures d'engrais.

Attention : le nettoyage par eau sous forte pression est interdit au niveau des roulements et articulations.

Sauf sur le microgranulateur, protéger ensuite les parties métalliques contre l'oxydation par une application de gasoil ou d'huile.

Remplacer les pièces usagées dès la fin de campagne, elles seront immédiatement disponibles en nos magasins ou chez nos agents.

Le matériel devra être entreposé, véris fermés, à l'abri de la poussière et de l'humidité.

(1) Les moyeux à billes des roues de châssis demandent un certain volume de graisse, en tenir compte lors du 1^{er} graissage.

(2) Après vidange par les trappes, compléter en tournant les axes à la main afin d'évacuer le produit restant dans le mécanisme.

EINSATZHINWEISE

Vor der Inbetriebnahme der Maschine ziehen Sie die wichtigsten Schrauben und Bolzen nach. Prüfen Sie, ob die Säelemente mit der richtigen Säscheibe ausgerüstet sind und die Dosierklappen an den Gehäusedeckeln gut eingestellt sind (siehe Seite 11).

Achten Sie auch darauf, daß der Dreipunktbock senkrecht und der Werkzeugrahmen parallel zum Boden steht.

Die Gelenkwelle soll nicht stark abgewinkelt werden, wenn die Maschine ausgehoben wird. Beim Wenden am Feldende kann in diesem Fall die Drehzahl auf 400 Umdrehungen reduziert werden. Dabei ist der Sog ausreichend, um die Körner auf der Scheibe festzuhalten. In ausgehobener Stellung sollte die Turbine nicht abgeschaltet werden.

Bei Aussaat von kleinen Körnern (Raps-Kohl-unpollierten Rüben) beachten Sie, daß der Saatgutbehälter dicht ist.

Aus Sicherheitsgründen sollte man den Behälter nur 1/3 füllen.

WARTUNG

Reifendruck :

- 1 bar bei Profilräder 500 x 15 - 5,0 x 15

- 1 zu 3 bar bei Profilräder 6,5 x 80 x 15.

Bei den Rollen und Kettenspannern sollte vor Inbetriebnahme die Farbe entfernt werden. Die meisten Lager (Räder - Scheiben - Turbine - Gehäuse...) sind mit Selbstschmierlager ausgerüstet. Nur die Lagerung der Antriebsblöcke sind einmal in der Saison zu schmieren (1). Ein Schmierer auf jedem Arm der Andruckrollen braucht täglich geschmiert zu werden.

Die Kette im Wechselgetriebe und die Kette in den Antriebsblöcken sind einmal täglich zu schmieren.

Bei Inbetriebsetzung ist die obere Sechskantwelle zu schmieren, damit die Kette einen geradlinigen Verlauf ergält. Bei der Inbetriebsetzung sind auch die Sicherheitskupplungen der Antriebe von jedem Säelement zu schmieren, damit das Auslösen bei Blockierungen erleichtert wird.

Die Rollen und Wellen von Säelementketten müssen mäßig geschmiert werden. Prüfen Sie täglich den festen Sitz der Schrauben am Dreipunktgestänge. Lose Schrauben können zum Bruch des Dreipunktgestänges führen.

Nach der Säesaison sollte das Säelement gründlich gereinigt werden. Die Sägehäuse und der Granulatstreuer müssen gründlich entleert werden (2) - sehr wichtig! Der Düngestreuer muß ebenfalls entleert und alle Düngerreste entfernt werden.

Achtung ! Die Lager und Büchsen sollten nicht mit einem Hochdruckreiniger gesäubert werden.

START-UP AND OPERATING INSTRUCTIONS

Before starting up the planter, check that all main bolts are properly tightened and that planting units are equipped with the proper seed disc. Also check that the shutters inside the metering boxes are adjusted correctly (see page 11).

Also check that the planter is level, that the hitch is vertical, and that the toolbar is parallel to the ground.

The PTO shaft should be at a reduced angle during lifting. If the angle is too steep, reduce the PTO speed at the end of the field (normally the seed will remain under suction even at 400 rpm).

Except for when necessary, do not leave the turbofan running when the planter is in a raised position.

When planting small seeds (rape seed-cabbage-uncoated sugarbeet), make sure that the hoppers fit tightly at the bottom. This may be improved if necessary by using a sealant. When planting these small seeds, it is recommended to fill the hopper only 1/3 full.

MAINTENANCE

Tire pressure :

- 1 bar (14 lb/sq inch) for tractor thread tire ; 500 x 15 - 5,0 x 15

- 1 to 3 bars (42 lb/sq inch) for tractor thread tire ; 6,5 x 80 x 15 according to the load.

The chain rollers and tighteners may be stiff because of paint. Make sure before operation, that they are loose.

The majority of the bearings (wheels, disc, turbofan, metering box...) are self-lubricated for life. Greasing on the hub of each drive wheel block requires greasing once per season (1). Greasing on the hub of the gauge wheel arm requires daily greasing.

A general lubrication each day (preferably with gasoil which does not keep dust, of the chains for the seed spacing gearbox, drive wheel blocks and metering units is recommended.

When starting up the planter, grease the hexagonal shaft where the upper sprocket cluster of the gearbox slides to allow easier alignment of the sprockets. Also lubricate the claws of the safety clutch of each planting unit to allow for disengagement in case of a blockage. Oil the chain rollers and shafts of the metering unit chain moderately.

Check daily to see if the bolts of the hitch are tight as loose bolts can cause the brackets to break.

After the season, thoroughly clean the machine especially the metering boxes. The microgranular applicator should be completely emptied (2) and the fertilizer applicator scraped on any fertilizer residue.

Attention : The bearings and joints should not be cleaned using a pressurized water jet.

Except for the microgranular applicator, protect all metal parts against oxidation by applying a coat of oil or gasoil.

Replace any worn parts at the end of the planting season. New parts are available for immediate delivery from our dealers or warehouse.

The equipment should be stored in a dry and dust-free place with the hydraulic cylinders closed.

(1) The wheel hubs of the drive wheel blocks require a specific amount of grease. This should be taken into consideration at the first lubrication.

(2) After emptying the trap doors, turn the shafts manually to remove any residual product from the mechanism.

AANBEVELINGEN VOOR DE INWERKINGSTELLING

Alvorens de machine in gebruik te nemen, eerst controleren of alle moeren goed zijn aangedraaid en of alle elementen zijn voorzien van de juiste schijven en of de niveauplekken in de deksels van de zaaihuizen goed zijn ingesteld (zie blz. 11).

Controleer ook of de zaaimachine recht staat: 3-puntskoppeling verticaal, draagbalk evenwijdig met de grond.

De aftakas mag niet een te grote hoek maken tijdens het heffen van de machine. Is dat wel het geval, verminder dan het toerental (Bij 400 omw/min. worden de korrels nog aangezogen).

Alleen indien nodig de zaaimachine omhoog laten met de turbine ingeschakeld.

Voor kleine zaden (koolzaad, kool, bieten) erop letten dat de zaadbakken aan de onderkant niet lek zijn. Eventueel afdichten. Voor de veiligheid de zaadbakken maar tot 1/3 vullen.

ONDERHOUD

Bandenspanning :

- 1 bar voor banden met tractorprofiel ; 500 x 15 - 5,0 x 15

- 3 bar voor banden met tractorprofiel ; 6,5 x 80 x 15.

De rollen en kettingspanners kunnen nog door verf vastzitten. Let hierop voor het starten. De meeste lagers (wielen, schijven, turbine, kast...) zijn voorzien van levensrollenlagers of zelfsmierende ringen. Eén smeernippel op het naaf van elke wielblok van het raam vraagt een smering eenmaal per zaaiseizoen (1). Eén smeernippel op elke draagarm van dieptewiel verlangt een dagelijkse smering.

Een keer per dag moeten de kettingen van de tandwielkast, de aandrijfwielen en de zaaihuizen worden gesmeerd (gebruik hiervoor bij voorkeur dieselolie, omdat dit minder stof vasthoudt).

Smeer voor gebruik de zeskant as bij het 6-delige kettingwiel van de tandwielkast om het automatisch uitlijnen van de tandwielen te vergemakkelijken.

Smeer ook de veiligheidskoppeling van elk element zodat deze gemakkelijk aanslaat bij een blokkage. De rollen en de assen van de zaaihuizen slechts licht smeren.

Controleer elke dag of de 3-puntskoppeling goed vast zit. Wanneer de bouten loszitten kan dat ertoe leiden dat de verbindingen breken.

Na het seizoen de machine grondig schoonmaken. Vooral de zaaihuizen, de Microsem granulaatstrooiers en de kunstmeststrooiers dienen helemaal leeg te worden gemaakt (2).

Pas op : niet met een hoge-drukspuit richten op de lagers en scharnieren.

Bescherm de metalen delen tegen oxydatie d.m.v. van diesel of olie. Dit geldt niet voor de Microsem.

Vervang de versleten onderdelen na het seizoen. Nieuwe onderdelen zijn direct verkrijgbaar in ons magazijn of bij onze dealers.

De machine moet stofvrij en droog worden gestald met de hydraulische cilinders ingeschoven.

(1) De wielnaven met kogellagers hebben een bepaalde hoeveelheid vet nodig. Houd daar rekening mee bij de eerste smering.

(2) Eerst leeg maken via de aftakplekken daarna de assen met de hand omdraaien om ook de laatste restanten te verwijderen.

INCIDENTS POSSIBLES ET CAUSES

ATTENTION : Certains produits de traitement de semences, utilisés en particulier sur maïs, tournesol, haricots, colza, peuvent perturber la sélection et provoquer des manques répétés. Seul un talcage du lot de la semence concernée permettra sa distribution normale (utiliser du talc à pneu à la dose d'environ 1/3 de verre par trémie).

NOMBREUX MANQUES	Plaque de sélection trop basse (mauvais réglage). Plaque de sélection déformée (non plane). Disque de distribution déformé ou trop usé. Plaque de sélection encrassée par produit de traitement. Insert de frottement plastique sur boîtier déformé ou usé. Trous des disques trop petits (non adaptés). Trous de disques bouchés (betteraves, colza, choux...). Vitesse de travail excessive. Tuyaux d'aspiration défectueux. Vitesse prise de force insuffisante. Corps étranger dans la semence (étiquette...). Voûtage dans la trémie de semence (traitement trop humide) : voir réglage volet de niveau page 11.
NOMBREUX DOUBLES	Plaque de sélection trop haute (mauvais réglage). Plaque de sélection usée. Trous des disques trop grands (non adaptés). Vitesse prise de force excessive. Vitesse de travail excessive. Niveau de graines trop important dans boîtier (voir page 11).
SEMIS IRRÉGULIER (manques - doubles - poquets)	Vitesse travail excessive. Trous disques trop grands (graines sectionnées). Terrains en fortes pentes (voir page 10). Volet de niveau non réglé (voir page 11). Ejecteur détérioré.
DENSITÉS DE SEMIS NON RESPECTÉES	Vitesse de travail excessive. Terre trop humide collant aux roues motrices. Pression des pneumatiques (1 bar) non respectée.
CRABOTAGE DE LA SÉCURITÉ	Grippage dans la distribution. Corps étranger dans la semence. Blocage au niveau des transmissions.
BLOCAGE INTERMITTENT DE L'ENTRAÎNEMENT	Accrochage entre pièces mobiles et fixes (vérifier les vis d'axes et de blocs roues de châssis, le tendeur de boîtier de distances).
FERTILISEUR Débit variable entre goulottes	Corps étranger dans l'engrais. Mottes dans l'engrais. Colmatage d'une goulotte (humidité). Vis sans fin accidentée (déformée).
MICROSEM Débit variable entre goulottes ou boîtiers	Corps étranger dans le produit. Humidité dans le produit (attention). Mauvais montage de la distribution (vis inversées). Bloc goulotte séparateur déformé. Tuyau bouché car trop long ou coudé.

TROUBLE SHOOTING AND CAUSES

ATTENTION : Certain coatings on seeds, particularly on corn, sunflower, beans, rapeseed can interfere with the selection and be the cause of repeated skipping. Mixing talc through with the seeds will solve this problem and give normal distribution (use tyre talc - dosage : approx. 1/3 of a glass per hopper).

EXCESSIVE SKIPPING	Transfer scraper too low (incorrect setting on indicator). Transfer scraper is bent (not flat). Seed disc is bent or worn. Transfer scraper is dirty with chemical product. Plastic wear surface of metering box warped or used up. Holes of seed disc too small (do not fit). Holes of the seed disc clogged (sugarbeets, rapeseed, cabbage). Excessive working speed. Defective vacuum hoses. PTO speed in too low. Foreign material mixed with seed (labels...). Seed blockage in the hopper (seed treatment product too moist) : see adjustment of shutter (page 11).
EXCESSIVE DOUBLING	Transfer scraper too high (bad setting on indicator). Transfer scraper worn. Holes of seed disc too large (do not fit). Excessive PTO speed. Excessive working speed. Seed level too high in the metering box (see page 11).
IRREGULAR SEEDING (skipping-double)	Excessive working speed. Holes of seed disc too large (cut off seeds). Fields are too steep (see page 10). Shutter adjusted incorrectly (see page 11). Ejector is damaged.
IRREGULAR SPACING	Excessive working speed. Soil too wet and sticking to drive wheel tires. Incorrect tire pressure (1 bar).
SAFETY SLIPCLUTCH IS ACTIVATED	Seizing of metering box. Foreign material in the seed. Blockage in transmission units.
OCCASIONAL BLOCKAGE OF THE DRIVE	Connection between moving and fixed parts (check shaft and frame wheel block unit screws and spacing gearbox tightner).
FERTILIZER output of chutes varies	Foreign material in fertilizer. Clods/clumps in fertilizer. Clogging of outlet or chute caused by moisture. Auger is defective (warped).
MICROSEM output varies between chutes and cases	Foreign material mixed with product. Attention : moisture in the product. Improper assembly of metering unit (auger reversed). Outlet chute unit warped. Hose clogged because too long or bent.

FUNKTIONSTÖRUNGEN UND GRÜNDE

ACHTUNG : beizmittel, die im Samen besonders Mais, Sonnenblume, Bohnen, Raps verwendet werden, können die Ablagegenauigkeit stören und zu wiederholten Mängeln führen. Nur ein Talkumieren der betreffende Aussatzenmenge wird eine normale Verteilung gewährleisten (benutzen Sie Reifentalkum ! - Dosierung : ca. 1/3 Glas je Saatgutbehälter).

GROBE MÄNGEL	Abstreifer zu tief (Korrigieren Sie mit dem Verstellhebel). Abstreifer verbogen. Säseibe verbogen oder beschädigt. Der Abstreifer ist mit Chemikalien verschmutzt. Plastikdichtung innerhalb des Säkopfes ist verbogen oder beschädigt. Die Löcher der Säseibe sind zu klein. Die Löcher der Säseibe sind verstopft (Rüben/Raps Kohl). Überhöhte Fahrgeschwindigkeit. Beschädigte Turbine. Vermindertes Vakuum. Verunreinigter Samen. Verstopfter Saatgutbehälter (Saatgut ist zu naß). Antriebsriemen für die Turbine ist locker (Riemen spannen).
STARKE DOPPELBELEGUNG	Abstreifer zu hoch (Korrigieren Sie mit dem Einstellhebel). Abstreifer defekt. Löcher in der Säseibe zu groß. Zu hoher Unterdruck an der Turbine. Zu hohe Fahrgeschwindigkeit.
UNREGELMÄSSIGE AUSSAAT	Abgenutzte oder verstopfte Säseibe. Säseibenlöcher zu groß. Zu hohe Fahrgeschwindigkeit.
UNREGELMÄSSIGE ABLAGE	Zu grobes und unebenes Saatbeet. Boden zu naß und Antriebsräder verschmiert. Zu niedriger Reifendruck.
ANSPRECHEN DER ÜBERLASTSICHERUNG	Verkleben des Sägehäuses. Fremdkörper im Saatgut. Blockieren der Kettenantriebe.
BLOCKADE DER ANTRIEBSRÄDER	Ketten verklemt oder ausgesprungen (prüfen Sie die Kettenspanner in den Antriebsblöcken und den Kettenspanner im Wechselgetriebe).
DÜNGERSTREUER Unterschiedliche Ausbringmengen	Fremdkörper im Dünger. Klumpiger Dünger. Auslauf oder Schlauch verstopft wegen naßem Dünger. Ausbringsschnecke verbogen.
MICROSEM unterschiedliche Ausbringmengen	Fremdkörper im Granulat. Achtung : Feuchtes Granulat. Unschonmäßige Anbringung des Granulatstreuers. Auslauf verbogen. Verstopfter Schlauch (zu lang).

MOGELIJKE STORINGEN EN OORZAKEN

PAS OP : sommige producten (ontsmettingsmiddelen) waarmee zaden worden behandeld, met name die voor mais, zonnebloem, bonen en koolzaad kunnen het zaaien verstoren en herhaalbaar tot missers leiden. Alleen door het zaad te mengen met talk kan het normaal worden gezaaid (gebruik bandentalk, ongeveer 1/3 kop per bak).

TE VEEL MISSERS	Afstrijker te laag (verkeerd ingesteld) Afstrijker vervormd (niet vlak) Zaaischijf vervormd of versleten Afstrijker aangekoekt met ontsmettingsmiddel Kunststof slijtring vervormd of versleten Gaten in de zaaischijven te klein Gaten in de zaaischijven verstopt (bieten, koolzaad, kool) Te hoge rijsnelheid Vacuümslangen defect Aandrijfriem van turbine te los Aftakas toeren te laag Verontreiniging in het zaad (labels e.d.) Brugvorming in de voorraadbak (ontsmettingsmiddel te vochtig) zie instelling niveaulep blz. 11
TE VEEL DUBBELEN	Afstrijker te hoog (verkeerd ingesteld) Afstrijker versleten Gaten in de zaaischijven te groot Aftakas toeren te hoog (let op 450 of 540 omw./min.) Te hoge rijsnelheid Te veel zaad in het zaaihuis (zie blz 11)
ONREGELMATIG ZAAIEN (missers - dubbelen)	Te hoge rijsnelheid Gaten in de schijven te groot (gebroken zaden) Perceel met te sterke helling (zie blz 10) Niveaulep niet juist ingesteld (zie blz 11) Uitwerper beschadigd
ZAAIAFSTAND NIET JUIST	Te hoge rijsnelheid Grond te vochtig, kleeft aan de aandrijfwielen Bandenspanning (1 bar) niet juist
VEILIGHEIDSKOPPELING GEACTIVEERD	Vastgelopen zaaischijf Verontreiniging in het zaad Blockeren van aandrijving
AF EN TOE BLOKKEREN VAN DE AANDRIJVING	Aandrijfketting in wielkasten en centrale tandwielkast niet in lijn Aandrijfkettingen te droog of stijf (smeren met dieseloil)
KUNSTMESTSTROOIER Verschillende hoeveelheden per rij	Verontreiniging in de kunstmest Kluiten in de kunstmest Verstopping van een slang Vijzel in doseerunit
MICROSEM Verschillende hoeveelheden per rij	Verontreiniging in het product Vocht in het product (let op!) Verkeerde montage van doseerunit (vijzel verkeerd om) Uitloop verbogen Slang verstopt vanwege lengte of knik

2 précautions pour réussir vos semis :

2 precautions for successful planting :

- 1** CHOISISSEZ UNE VITESSE DE TRAVAIL RAISONNABLE ADAPTÉE AUX CONDITIONS ET A LA PRÉCISION DÉSIRÉE
(voir p. 12)

- 1** CHOOSE A REASONABLE WORKING SPEED ADAPTED TO THE FIELD CONDITIONS AND DESIRED ACCURACY
(see p. 12)

- 2** ASSURER-VOUS DÈS LA MISE EN ROUTE PUIS DE TEMPS EN TEMPS DE LA DISTRIBUTION, DE L'ENTERRAGE, DE LA DENSITÉ

- 2** CHECK PROPER WORKING OF THE SEED METERING, SEED PLACEMENT, SPACING AND DENSITY BEFORE AND FROM TIME TO TIME DURING PLANTING

... et n'oubliez pas qu'une levée régulière a autant sinon plus d'importance qu'un semis régulier !

... and don't forget : accurate planting is the key to a good stand !

2 Maßnahmen die beim Säen zu beachten sind :

2 maatregelen voor perfect zaaien :

- 1** WÄHLEN SIE EINE VERNÜNFTIGE ARBEITSGESCHWINDIGKEIT, DIE DEN ÄUßEREN BEDINGUNGEN UND DEM GEWÜNSCHTEN GENAUEN PFLANZABSTAND ANGEPAßT IST
(siehe Seite 12)

- 1** KIES EEN GESCHIKTE RIJSNELHEID DIE PAST BIJ DE OMSTANDIGHEDEN EN BIJ DE GEWENSTE PRECISIE
(zie blz 12)

- 2** VERSICHERN SIE SICH VOR UND WÄHREND DER INBETRIEBNAHME VON ZEIT ZU ZEIT DER RICHTIGEN ABLAGEGENAUIGKEIT UND SAATTIEFE UND DES RICHTIGEN PFLANZABSTANDES

- 2** CONTROLEER VOOR EN TIJDENS HET ZAAIEN VAN TIJD TOT TIJD DE ZAAI AFSTAND, DE ZAAIDIEPTE EN DE REGELMAAT

... und vergessen sie nicht, daß ein regelmäßiges Aufgehen sogar wichtiger ist als ein gleichmäßiger Kornabstand !

... en vergeet niet : goede groei-omstandigheden zijn even belangrijk, zo niet belangrijker, dan een regelmatige zaaiafstand !



**PIÈCES
DE
RECHANGE**

**SPARE
PARTS**

ERSATZTEILE

ONDERDELEN



Rép.	Désignation	Rép.	Désignation
1275	Roue pneu complète 500x15 T33 (Largeur 120 mm)	4875.2	Chambre à air seule
1275.1	Pneu seul	4875.1	Jante seule déport 0 mm
1275.2	Chambre à air seule	5021	Bague autolubrifiante (B25)
1275.3	Jante seule	5080.d	Roue complète droite 26 x 12,00 x 12
1277.3	Ecrou bombe (E14A)	5080.g	Roue complète gauche 26 x 12,00 x 12
4298.a	Roue pneu complète 5.0x15 (Largeur 140 mm)	5080.1	Pneu seul
4298.1a	Pneu seul	5080.2	Chambre à air seule
4298.2a	Chambre à air seule	5080.3	Jante seule
4298.3a	Jante seule	5501	Ressort (R125)
4306.a	Pignon inférieur de bloc roue (13 dents)	6904	Ressort de béquille (R145)
4307.b	Chaîne de bloc roue (52 rouleaux)	9147	Ressort de tendeur de boîte de distances (R127)
4308	Axe standard de bloc roue	10118	Graisser droit
4308.1	Axe long (spécial AFS)	11456	Axe de blocage de béquille
4308.2	Axe renforcé de bloc roue	11476.1	Goupille clip Ø9 mm avec chaînette
4309.1b	Crabot pignon pour bloc roue avec roue à gauche (13 dents)		
4309.2b	Crabot pignon pour bloc roue avec roue à droite (13 dents)	10603014	Ecrou frein M14
4310.1a	Crabot 6 pans pour bloc roue avec roue à gauche	10603016	Ecrou frein M16
4310.2a	Crabot 6 pans pour bloc roue avec roue à droite	10629007	Rondelle AZ Ø6
4311	Ressort de crabot (R96)	10629009	Rondelle AZ Ø8
4311.1	Ressort spécial de crabot AFS	10629010	Rondelle AZ Ø10
4312.a	Bague d'arrêt de ressort crabot	10629013	Rondelle AZ Ø12
4313	Tube cache-crabot	30170014	Goupille fendue Ø2.5 x 20
4313.1	Tube cache crabot spécial AFS	30170031	Goupille fendue Ø3.5 x 25
4316.a	Bague bronze B66 (spécial AFS)	30170064	Goupille fendue Ø5 x 25
4319	Galet tendeur de chaîne sur bloc roue (G50A)	30170098	Goupille fendue Ø6 x 70
4320	Axe de galet tendeur sur bloc roue (A 17)	30172021	Goupille élastique Ø3 x 20
4325.c	Pignon moteur standard, boîte de distances (10-12-14 dents)	30172090	Goupille élastique Ø6 x 45
4325.1	Pignon moteur spécial pour boîte étroite (mini rangs 25-30)	30172094	Goupille élastique Ø6 x 45
4326.4	Pignon baladeur 6 dentures (10-11-13-17-19-21 dents)	30501051	Vis h M8 x 12
4326.1d	Pignon baladeur 3 gdes dentures spécial pour boîte étroite	30501054	Vis H M8 x 20
4326.3	Pignon baladeur 3 petites dentures spécial pour boîte étroite	30502014	Vis H M10 x 20
4327.a	Chaîne de boîte de distances (36 rouleaux)	30502077	Vis H M14 x 30
4365.a	Axe d'attelage semi-automatique	30512053	Vis H M12 x 60
4366.c	Taquet d'axe d'attelage	30612078	Vis H M14 x 35
4369	Douille d'articulation taquet d'attelage	30512079	Vis H M14 x 40
4370	Ressort de taquet	30512080	Vis H M14 x 45
4480.2	Axe de 3ème point central Ø25 avec chaînette	30513014	Vis H M16 x 70
4488.1	Vis M24 x 200 (qualité 10-9) avec écrou	30530090	Vis poëlier M6 x 10
4500	Barre porte-outils : tube carré 127 mm (préciser la longueur)	30561053	Vis TRCC M8 x 18
4501	Bride de serrage en V (fil Ø16 mm)	30562019	Vis TRCC M10 x 40
4502	Bride de serrage en U (fil Ø16 mm)	30600008	Ecrou H M8
4504 .c	Bride de serrage (avec écrou) Ø24 mm	30600010	Ecrou H M10
4505.1d	Bloc roue de châssis pour roue à gauche du bloc	30600012	Ecrou H M12
4505.2d	Bloc roue de châssis pour roue à droite du bloc	30600016	Ecrou H M16
4506.1	Ecrou frein Ø24 mm	30600020	Ecrou H M20
4507.c	Carter nu de boîte de distances standard	30601020	Ecrou Hm M20
4507.1	Carter nu de boîte spéciale étroite (mini-rangs)	30620069	Rondelle Ø8.5 x 20 x 1.5
4508.b	Tendeur nu de boîte de distances standard	30621032	Rondelle Ø13 x 24 x 2
4508.1	Tendeur nu de boîte spéciale étroite (mini-rangs)	30621046	Rondelle Ø13 x 27 x 2
4509.b	Taquet de tendeur	30621056	Rondelle Ø13 x 30 x 7
4510.b	Levier d'articulation de tendeur	30622024	Rondelle Ø16.5 x 26 x 1
4511.b	Galet tendeur de boîte de distances	30622069	Rondelle Ø17.5 x 30 x 4
4512.a	Axe de galet tendeur	30623031	Rondelle Ø21 x 40 x 4
4514	Palier fonte complet avec roulement	66005495	Bloc roue (roue à gauche +8 cm/hauteur du bloc standard)
4514.1	Roulement seul réf : GAY 30 NPPB	66005496	Bloc roue (roue à droite +8cm/hauteur du bloc standard)
4514.2	Palier fonte seul réf : LCTE 06		
4515	Palier tôle complet avec roulement		
4515.1	Roulement seul réf. 205 KRRB AH02		
4515.2	Flasques tôle seules (les 2) réf.52 MSTR		
4516.1b	Plaque latérale d'attelage semi-auto coté gauche		
4516.2c	Plaque latérale d'attelage semi-auto coté droit		
4516.1d	Plaque semi auto grand déport coté gauche		
4516.2d	Plaque semi auto grand déport coté droit		
4517	Embout de barre porte-outils		
4518.1	Carter avant de bloc roue avec roue à gauche		
4518.2	Carter avant de bloc roue avec roue à droite		
4519	Carter basculant de boîte de distances		
4520	Axe 6 pans de châssis (Préciser la longueur)		
4521	Tube de jonction d'axes 6 pans		
4522.1a	Support palier seul coté gauche		
4522.2a	Support palier seul coté droit		
4523	Bague d'arrêt d'axe 6 pans		
4523.1	Bague étroite d'arrêt d'axe 6 pans		
4525	Roulement à billes de bloc roue réf . 6007-Z		
4526	Bague entretoise intérieure de roulements		
4527	Bague entretoise extérieure de roulements		
4528	Tube de palier fonte sur bloc roue		
4529	Tube entretoise sur bloc roue		
4530.3	Bloc central d'attelage 3 points		
4530.2	Bloc central d'attelage 3 points renforcé (plaque 4 trous)		
4531.1	Bloc latéral d'attelage 3 points coté gauche		
4531.2	Bloc latéral d'attelage 3 points coté droit		
4532	Tirant arrière d'attelage		
4533	Tirant latéral d'attelage		
4534.1	Bride de tirant latéral coté gauche		
4534.2	Bride de tirant latéral coté droit		
4535.2	Broche d'attelage (Ø28 mm) n°2		
4537	Axe de carter basculant de boîte		
4539.b	Bloc support turbine		
4539.1b	Contre-bride boîte de distances avec attelage avancé		
4540	Béquille de châssis		
4541	Support béquille de châssis		
4549	Embout plastique de protection		
4584	Boule de manœuvre		
4621	Couvercle de boîte de distances		
4622	Palier complémentaire spécial AFS		
4661	Circlip intérieur Ø62		
4870	Roue pneu complète de repliable 6,5x80x15 déport 20 mm		
4870.1	Pneu seul		
4870.2	Chambre à air seule		
4870.3	Jante seule déport 20 mm		
4875	Roue pneu 6,5x80x15 déport 0 mm		
4875.1	Pneu seul		

**TURBINE STD & GD
STD & GD TURBOFAN**

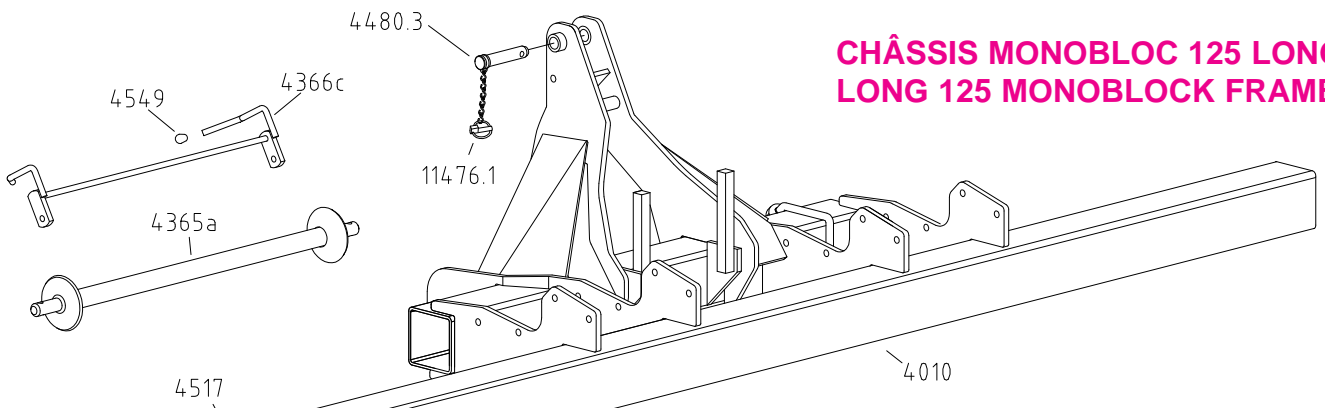
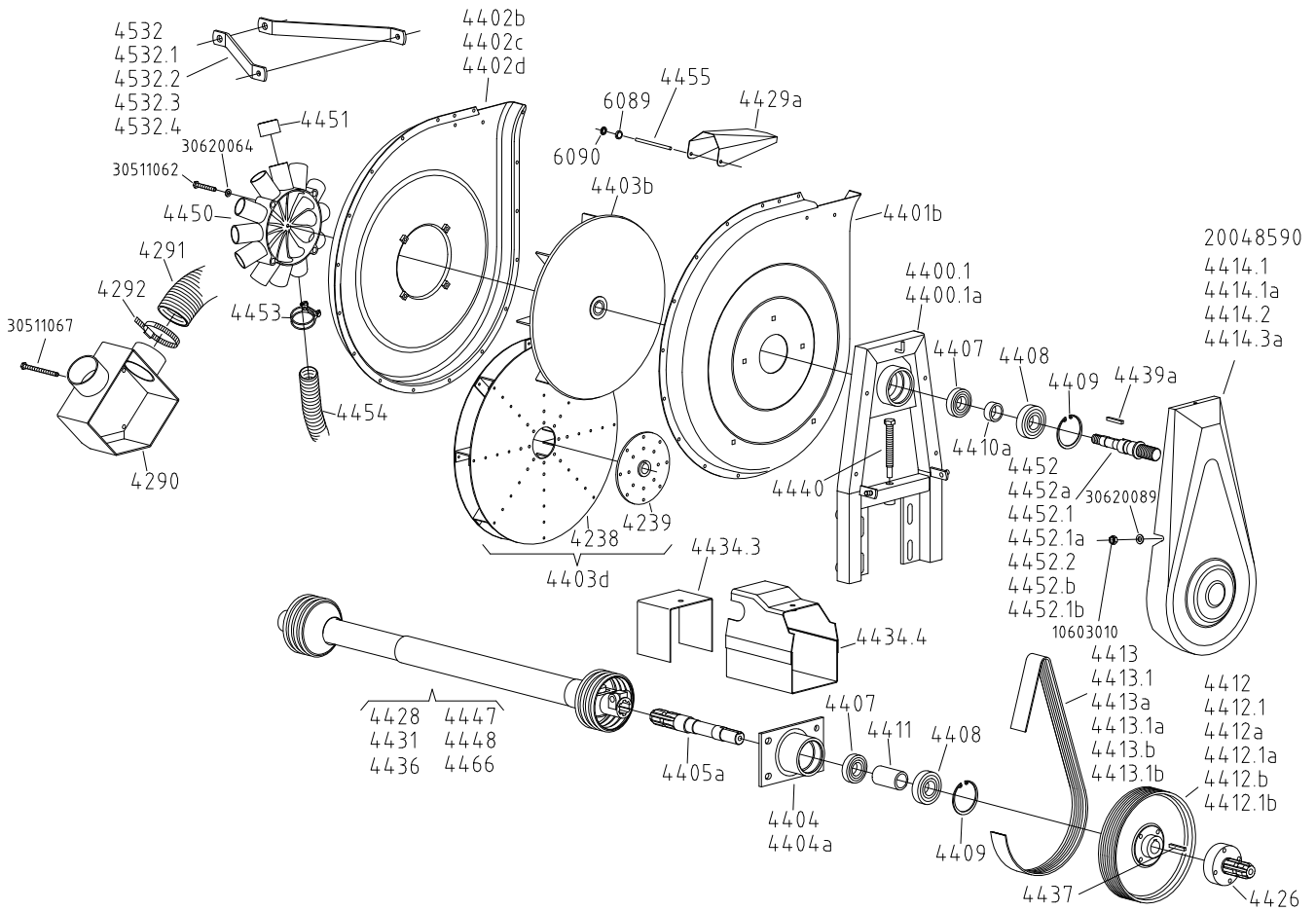

**CHÂSSIS MONOBLOC 125 LONG
LONG 125 MONOBLOCK FRAME**

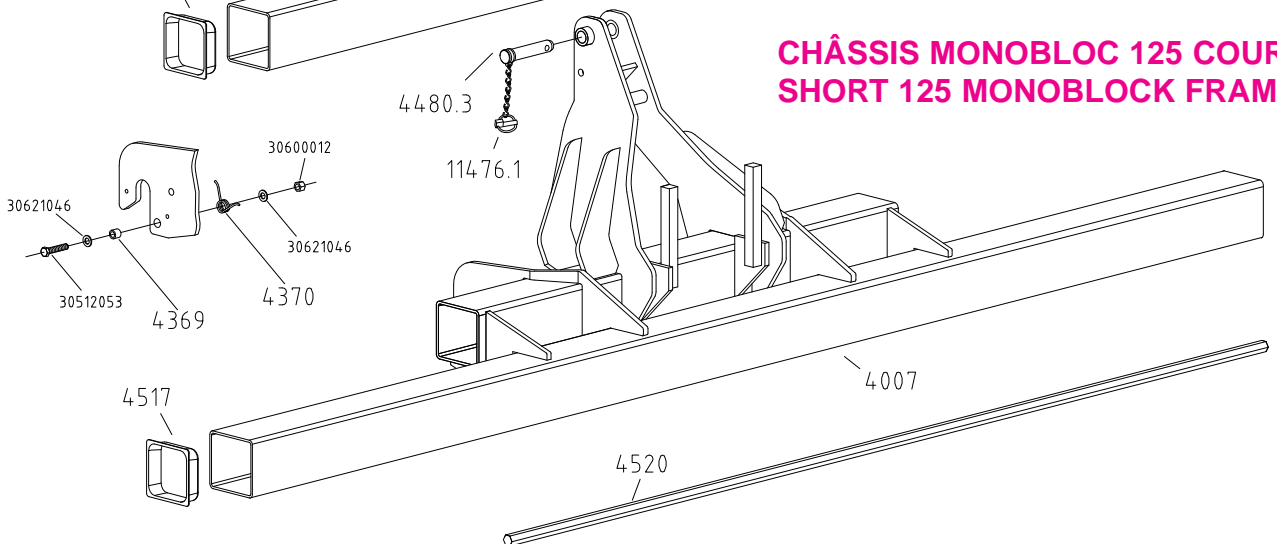

**CHÂSSIS MONOBLOC 125 COURT
SHORT 125 MONOBLOCK FRAME**

Rép.	Désignation	Rép.	Désignation
4007	Châssis monobloc 127 court barre arrière 3m	10603010	Ecrou frein M10
4010	Châssis monobloc 127 long barre arrière 3m	20048590	Carter de courroie turbine extend sans fertiliseur
4238	Roue de turbine grand débit	30511062	Vis H M8 x 55
4239	Moyeu de roue de turbine grand débit aluminium	30511067	Vis H M8 x 100
4290	Goulotte 2 sorties spéciale ferti. 950 l.	30512053	Vis H M12 x 60
4291	Tuyau Ø76 L=0m80	30600012	Ecrou H M12
4292	Collier de serrage Ø70 mm à 90 mm	30620064	Rondelle Ø8.5 x 16 x 2
4365.a	Axe d'attelage semi-automatique	30620089	Rondelle Ø10.5 x 20 x 2
4366.c	Taquet d'axe d'attelage	30621046	Rondelle Ø13 x 27 x 2
4369	Douille d'articulation taquet d'attelage		
4370	Ressort de taquet		
4400.1	Corps de support turbine NG		
4400.1a	Corps de support turbine NG grand débit		
4401.b	Demie carter côté courroie de turbine standard		
4402.b	Demi carter côté goulotte de turbine standard		
4402.c	Demi carter côté goulotte de turbine grand débit		
4402.d	Demi carter côté goulotte turbine grand débit tuyau Ø180		
4403.b	Roue de turbine standard		
4403.d	Roue de turbine grand débit (double cloisons) alu.		
4404	Palier inférieur de turbine standard		
4404.a	Palier inférieur de turbine grand débit		
4405.a	Axe inférieur de turbine		
4407	Roulement Ø extérieur 62 mm (6206 2 RS)		
4408	Roulement Ø extérieur 72 mm (6306 2 RS)		
4409	Circlips de roulement (72i)		
4410.a	Tube entretoise de roulement		
4411	Tube entretoise de roulement		
4412	Poulie de turbine 540 et 450tr/min (S193) Øext. 250 (19gorges)		
4412.1	Poulie de turbine 1000 tr/min (S193.1) Ø ext. 135 (19 gorges)		
4412.a	Poulie de turbine 540 tr/min gd et tqd Ø ext. 290 (20 gorges)		
4412.1a	Poulie de turbine 1000 tr/min grand débit Ø ext.150 (20 gorges)		
4412.b	Poulie de turbine 540 tr/min gd et tqd Ø ext. 290 (25 gorges)		
4412.1b	Poulie de turbine 1000 tr/min grand débit Ø ext.150 (25 gorges)		
4413	Courroie "poly V" 540 et 450 tr/min de turbine 19 gorges(1168J)		
4413.1	Courroie "poly V" 1000 tr/min de turbine 19 gorges(955J)		
4413.a	Courroie "poly V" 540 tr/min turbine grd débit 20 gorges(1245J)		
4413.1a	Courroie "poly V" 1000 tr/min turbine grd débit 20 gorges(991J)		
4413.b	Courroie "poly V" 540 tr/min turbine grd débit 25 gorges(1244J)		
4413.1b	Courroie "poly V" 1000 tr/min turbine grd débit 25 gorges(991J)		
4414.1	Carter de courroie de turbine standard		
4414.1a	Carter de courroie de turbine grand débit (20 gorges)		
4414.2	Carter de courroie de turbine avec pompe		
4414.3a	Carter de courroie de turbine grand débit (25 gorges)		
4426	Manchon d'entraînement de pompe		
4428	Cardan complet modèle WALTERSCHEID lg.610 mm		
4429.a	Clapet supérieur de turbine		
4431	Cardan complet modèle WALTERSCHEID lg.910 mm		
4434.3	Tôle protectrice		
4434.4	Carter de cardan		
4436	Cardan complet spécial 21 cannelures longueur 610		
4437	Clavette inférieure		
4439.a	Clavette supérieure		
4440	Vis de tension de courroie		
4447	Cardan complet spécial 6/8 cannelures longueur 610		
4448	Cardan complet de roue libre (pour herse animé)		
4450	Bloc goulotte 12 sorties NG (plastique)		
4451	Bouchon pour goulotte Ø40 mm		
4453	Collier de tuyau		
4454	Tuyau d'aspiration Ø40 mm intérieur		
4455	Axe de clapet de turbine		
4466	Cardan complet 6.8 cannelures (CEI) lg 910		
4480.3	Broche d'attelage supérieur Ø25		
4517	Embout de barre 127 plastique		
4520	Axe 6 pans (Préciser la longueur)		
4532	Bras de renfort de turbine, repliable double barres		
4532.1	Bras de renfort de turbine, attelage 3 pts standard, semoir couplé et rigide double barres sans fertiliseur (30x6 L 480)		
4532.2	Bras de renfort de turbine, semoir rigide double barres sans fertiliseur (30x6 L 340)		
4532.3	Bras de renfort de turbine, châssis trainé (35x10 L 620)		
4532.4	Bras de renfort de turbine, châssis repliable compact (30x6 L 435)		
4549	Embout plastique de protection		
4452	Axe supérieur NG 540 tr/min et 1000 tr/min 19 gorges Ø ext.28		
4452.1	Axe supérieur NG 450 tr/min 19 gorges Ø ext.24		
4452.a	Axe supérieur de turbine grand débit 20 gorges Ø ext. 29		
4452.1a	Axe supérieur de turbine grand débit 650 tr/min 20 gorges		
4452.2	Axe supérieur de turbine 650 tr/min 19 gorges		
4452.b	Axe supérieur de turbine grand débit 25 gorges Ø ext. 29		
4452.1b	Axe supérieur de turbine grand débit 650 tr/min 25 gorges		
6089	Rondelle frein		
6090	Circlips d'arrêt Ø6		
11476.1	Goupille clips & chaînette		

Rép.	Désignation	Rép.	Désignation
1339	Bague d'articulation (B11)	11460	Axe Ø25x87
3500	Vérin hydraulique	11476	Goupille clip Ø9 mm
3501	Bras primaire de rayonneur	11482	Broche 19 x 65
3502	Crochet de verrouillage	11539	Broche de blocage
3503	Bras secondaire de rayonneur	11539.1	Broche de blocage rayonneur escamotable
3504	Embase de fixation		
3505	Axe de crochet de verrouillage	10603020	Ecrou frein H M20
3506	Axe supérieur et inférieur de bras primaire	20016450	Tube entretoise lg.15mm
3507	Axe de tête de vérin	20050980	Axe d'articulation de cadre simple de rayonneur
3508	Axe de pied de vérin	20050990	Axe d'articulation de cadre
3509	Raccord coudé CE 12 NU	30170031	Goupille fendue Ø3.5x25
4268.G	Bras de rayonneur gauche H 00 châssis 3 m	30172093	Goupille élastique Ø6x40
4269.D	Chape de rayonneur droit H 00	30172095	Goupille élastique Ø6x50
4269.G	Chape de rayonneur gauche H 00	30501054	Vis H M8x20
4270	Bague de blocage (transport)	30507076	Vis H M14x25
4273	Chape sur bras rayonneur manuel à disque	30507077	Vis H M14x30
4274	Cale de support disque	30512034	Vis H M10x150
4275	Support disque rayonneur manuel	30512062	Vis H M12x160
4280	Corps d'inverseur automatique	30512078	Vis H M14x35
4281	Bras d'inverseur automatique	30513016	Vis H M16x90
4282	Crochet d'inverseur automatique	30513076	Vis H M20x90
4283	Maillon d'inverseur automatique	30562054	Vis TRCC M12x70
4284	Palonnier d'inverseur automatique	30600010	Ecrou Hu M10
4286	Entretoise	30600012	Ecrou Hu M12
4295	Bride en U de 50	30600014	Ecrou Hu M14
4335	Boule de levier (B21)	30600016	Ecrou Hu M16
4350.d	Bras de rayonneur manuel châssis 3 m (axe Ø30)	30600020	Ecrou Hu M20
4350.1d	Bras de rayonneur manuel châssis 3.80- 4.5 m (axe Ø30)	30601012	Ecrou Hm M12
4351.b	Bras de sabot de rayonneur manuel	30601016	Ecrou Hm M16
4352	Sabot de rayonneur (Z12C)	30620064	Rondelle 8.5x16x2
4353	Soc de sabot de rayonneur	30621053	Rondelle 13x30x3
4354.Db	Chape de réglage de bras de sabot	30622044	Rondelle 17x30x2
4354.Gb	Chape de réglage de bras de sabot	30622099	Rondelle 20.5x30x2
4355.1	Corde de rayonneur manuel pour châssis 3 m	30623009	Rondelle 21x32x1
4355.2	Filin acier de rayonneur sur châssis 3 m	30623026	Rondelle 21x40x1
4356	Ressort d'inverseur (R3)	30623063	Rondelle 26x41x2
4357.a	Bras de commande d'inverseur manuel	30624036	Rondelle 31x52x2
4358	Chapeau de ressort d'inverseur manuel	66005098	Support rayonneur pour châssis 4.50 m – 6.10 m
4359.a	Support inverseur manuel	66005099	Support cadre de rayonneur
4360	Tube galet de corde sur inverseur		
4361	Bride de réglage de bras de disque (B37)		
4472	Entretoise de roulements		
4473	Bague butée		
4483.a	Bride de départ de rayonneur		
4501	Bride en V Ø16		
4502	Bride de serrage en U (fil Ø16 mm)		
4503	Ecrou frein Ø16		
4504.1	Bride en U Ø20		
4543.1b	Support rayonneur manuel côté gauche (axe Ø30)		
4543.2b	Support rayonneur manuel côté droit (axe Ø30)		
4544.a	Guide corde pour rayonneur manuel		
4549	Embout plastique		
4551	Plaque contre-bride de support rayonneur		
4552.1	Cadre simple de rayonneur hydraulique L : 1.05 m		
4552.2	Cadre simple de rayonneur hydraulique L : 1.40 m		
4553.1	Tube femelle de rayonneur L : 2 m		
4553.2	Tube femelle de rayonneur L : 1.20 m		
4553.3	Tube femelle de rayonneur L : 1 m		
4554.1	Tube mâle de rayonneur L : 1.80 m		
4554.2	Tube mâle de rayonneur L : 1 m		
4554.1a	Tube mâle de rayonneur L : 1.80 m (moyeu à roulements)		
4554.2a	Tube mâle de rayonneur L : 1 m (moyeu à roulements)		
4555	Moyeu de disque rayonneur		
4555.1	Moyeu de disque rayonneur (pour montage avec roulements)		
4556	Joint d'étanchéité sur moyeu de disque		
4558	Axe inférieur de vérin de rayonneur		
4559	Vérin de rayonneur de châssis large		
4559.1	Joint de vérin de rayonneur (pour montage avec roulements)		
4560	Douille entretoise de vérin		
4561	Tube écrou sur vérin de rayonneur de châssis large		
4562	Contre écrou Ø30 mm		
4566	Vérin de rayonneur de châssis de 3 m		
4566.1	Joint de vérin de rayonneur (jeu complet)		
4567	Tige écrou sur vérin de rayonneur de châssis de 3 m		
4589	Pastille ralentisseur de débit		
4591	Robinet 3 voies pour commande rayonneur		
4595.a	Raccord équerre 12 x 17/18 x 1.5		
4596.a	Raccord 12 x 17/18 x 1.5		
4600.a	Raccord à écrou tournant 12 x 17/18 x 1.5		
4607	Bouchon hydraulique 3/8		
4954	Cadre de rayonneur L 1.30 m > 98		
4955.1	Tube intermédiaire de 50 L : 1.25 m		
4955.2	Tube intermédiaire de 50 L : 2.25 m		
4955.3	Tube intermédiaire de 50 L : 0.98 m		
4956.1	Tube 40x40 L : 1.30 m		
4956.2	Tube 40x40 L : 1.80 m		
4956.3	Tube 40x40 L : 0.90 m		
4957	Axe porte disque		
4958	Collier d'escamotage		
4960	Ressort amortisseur		
4961	Axe inférieur de vérin		
4962	Ralentisseur réglable bi-direction (12/17)		
4964	Rondelle joints BS 16		
6869	Serre-câble rayonneur		
7014.a	Roulement 3204 2RS		
9236.a	Contre-bride de guide corde		
9557	Clip de broche		
10118	Graisser M6		
11206	Ressort ralentisseur de rayonneur (R75)		
11207	Disque de rayonneur (x 300)		
11214	Couronne d'appui pour disque Ø300		
11450.1	Push pull (male 18 x 1,5)		
11459.a	Flexible complet (préciser la longueur)		

**BLOC ROUE ARRIÈRE TÔLE ÉTROIT
(Classic)**

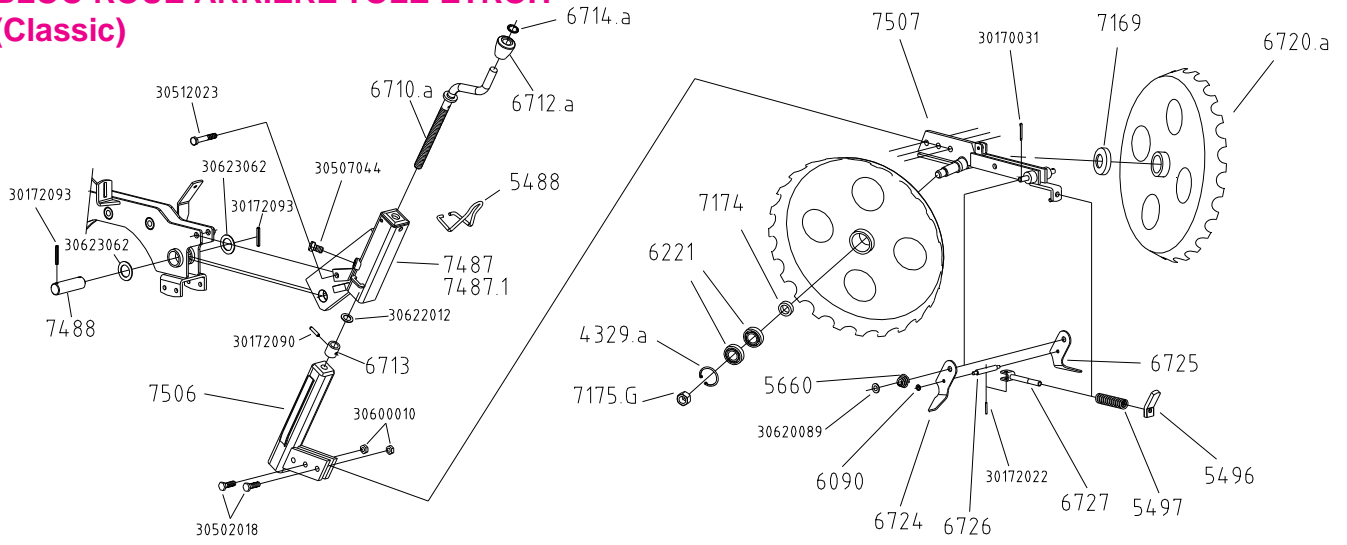

**BLOC ROUE ARRIÈRE 500 x 175 "Farmflex
(Classic)**

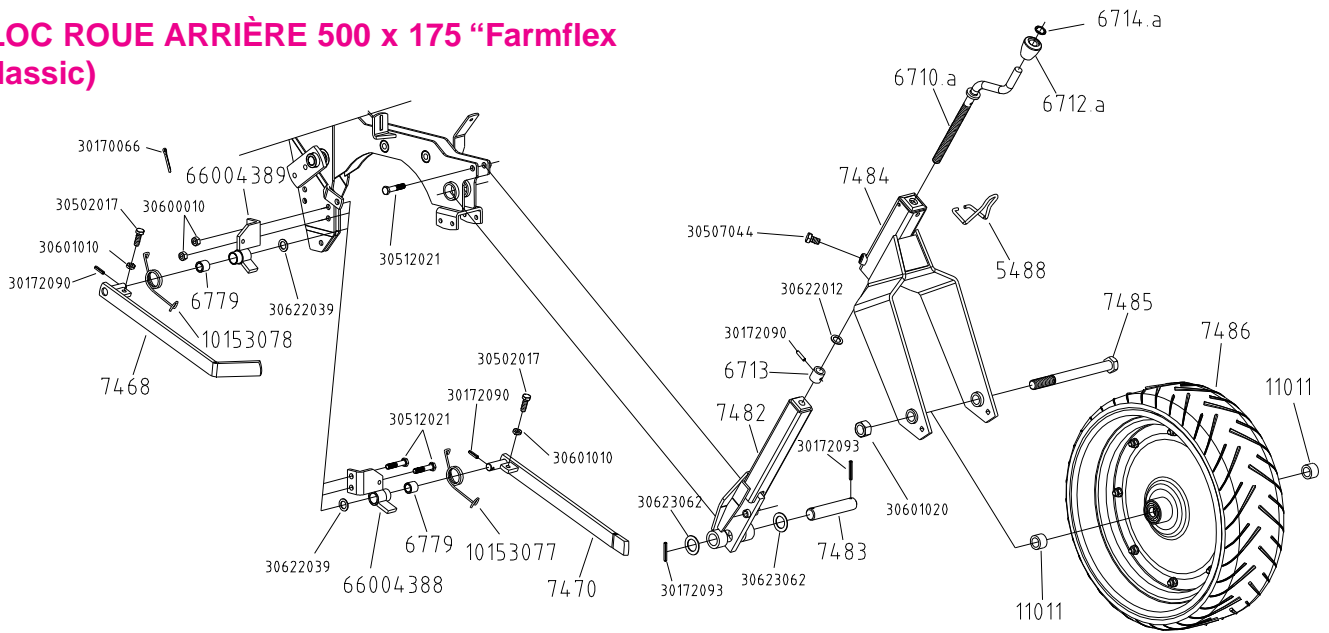

**BLOC ROUE ARRIÈRE RÉGLABLE DE 370 x 170
(Classic)**

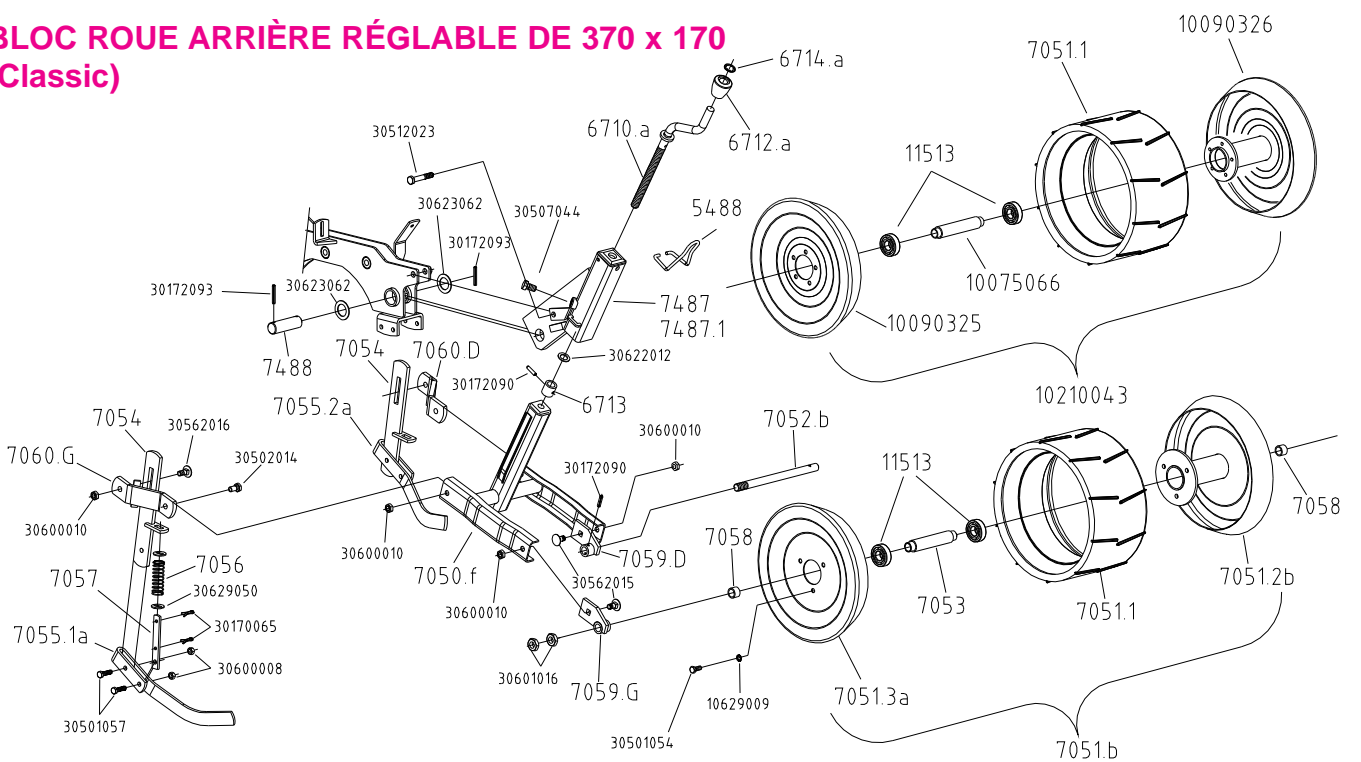

Rép.	Désignation	Rép.	Désignation
4329.a	Circlips I42	10075066	Entretoise pour roulements de jantes 5 vis
5488	Arrêt de vis de terrage	10090325	Demi jante percée 5 trous pour roue Ø 370
5496	Manivelle de réglage de décroisseurs	10090326	Demi jante avec moyeu 5 trous pour roue Ø 370
5497	Ressort de pression R115	10153077	Ressort de pression de raclette droite
5660	Ressort conique R124	10153078	Ressort de pression de raclette gauche
6090	Circlips d'arrêt Ø6mm	10210043	Roue complète « FARMFLEX » Ø 370 (5 vis)
6221	Roulement de roue	10629009	Rondelle AZ Ø8
6710.a	Ensemble vis de terrage	30170031	Goupille fendue Ø3.5 x 25
6712.a	Boule de manivelle B73 A	30170065	Goupille fendue Ø6 x 30
6713	Baquet de vis de terrage	30170066	Goupille fendue Ø5 x 35
6714.a	Circlips d'arrêt Ø16mm	30172022	Goupille élastique Ø3 x 25
6720.a	Roue tôle crantée	30172090	Goupille élastique Ø6 x 25
6724	Décrottoir de roue gauche	30172093	Goupille élastique Ø6 x 40
6725	Décrottoir de roue droit	30501054	Vis H M8 x 20
6726	Entretoise de décroisseur	30501057	Vis H M8 x 30
6727	Tige de pression de décroisseur	30502014	Vis H M10 x 20
7050.f	Bloc roue arrière « FARMFLEX » Ø370 (réglage par manivelle)	30502017	Vis H M10 x 30
7051.b	Roue complète « FARMFLEX » Ø370	30502018	Vis H M10 x 35
7051.1	Pneu seul pour roue « FARMFLEX » Ø370	30507044	Vis H M12 x 20
7051.2b	½ jante avec moyeu pour roue Ø370	30512021	Vis H M10 x 50
7051.3a	½ jante percée pour roue Ø370	30512023	Vis H M10 x 60
7052.b	Axe de roue « FARMFLEX » Ø370	30562015	Vis TRCC M10 x 22
7053	Entretoise pour roulement	30562016	Vis TRCC M10 x 25
7054	Plat raclette de roue « FARMFLEX » Ø370	30600008	Ecrou H M8
7055.1a	Raclette gauche de roue « FARMFLEX » Ø370	30600010	Ecrou H M10
7055.2a	Raclette droite de roue « FARMFLEX » Ø370	30601010	Ecrou Hm M10
7056	Ressort R157	30601016	Ecrou Hm M16
7057	Tige de raclette de roue « FARMFLEX » Ø370	30601020	Ecrou Hm M20
7058	Entretoise roue de Ø370	30620089	Rondelle Ø10.5 x 20 x 2
7059.D	Patte droite du bloc roue arrière « FARMFLEX » Ø370	30622012	Rondelle Ø16.2 x 26 x 1.5
7059.G	Patte gauche du bloc roue arrière « FARMFLEX » Ø370	30622039	Rondelle Ø17 x 26 x 4
7060.D	Patte droite support raclette roue « FARMFLEX » Ø370	30623062	Rondelle Ø26 x 41 x 1.5
7060.G	Patte gauche support raclette roue « FARMFLEX » Ø370	30629050	Rondelle rect. 18 x 7 x 27 x 2
7169	Calotte de protection de moyeu de roue tôle	66004388	Support raclette droite roue arrière « FARMFLEX » Ø500
7174	Entretoise de roue tôle	66004389	Support raclette gauche roue arrière « FARMFLEX » Ø500
7175G	Ecrou de roue tôle gauche		
7175D	Ecrou de roue tôle droite		
7468	Raclette gauche roue arrière « FARMFLEX » Ø500		
7470	Raclette droite roue arrière « FARMFLEX » Ø500		
7482	Support bloc roue arrière « FARMFLEX » Ø500		
7483	Axe accrochage support bloc roue « FARMFLEX » Ø500		
7484	Bras de roue arrière « FARMFLEX » Ø500		
7485	Vis H M20 x Lq.230		
7486	Roue complète « FARMFLEX » Ø500		
7487	Support de bloc arrière à vis		
7487.1	Support de bloc arrière à vis (ancien modèle)		
7488	Axe bloc roue arrière pour roue Ø370 ou tôle		
7506	Bloc support roues arrières étroit		
7507	Support roues arrières étroit		
10118	Graisneur		
11011	Entretoise roue « FARMFLEX » Ø500		
11513	Roulement pour roue « FARMFLEX » Ø370		

ÉLÉMENT SEMEUR NC Technic, MAÏS - TOURNESOL...
PLANTING UNIT NC Technic, CORN - SUNFLOWER...

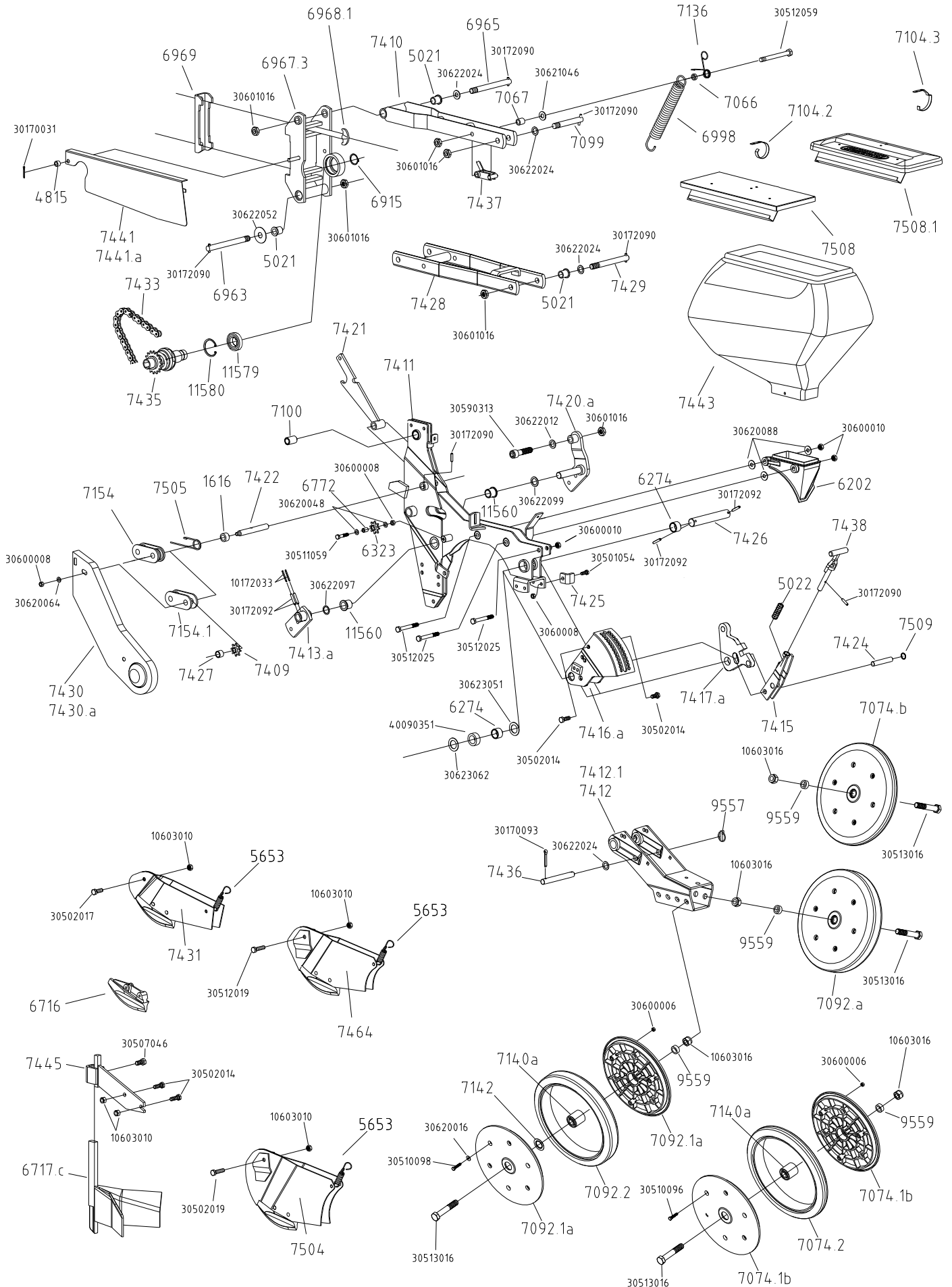

Rép.	Désignation	Rép.	Désignation
1616	Entretoise	10603010	Ecrou frein H M10
4815	Bague entretoise	10603016	Ecrou frein H M16
5021	Bague autolubrifiante à collerette	10172033	Goupille élastique 3,5 x 35
5022	Ressort R42	30170031	Goupille fendue 3,5 x 25
5653	Ressort RS17	30170093	Goupille fendue 6 x 40
6202	Embout de trémie	30172090	Goupille élastique 6 x 25
6274	Bague autolubrifiante	30172092	Goupille élastique 6 x 35
6323	Petit pignon guide chaîne	30512019	Vis H M10 x 40
6716	Pointe seule de soc mais	30512025	Vis H M10 x 80
6717.c	Chasse mottes standard	30512059	Vis H M12 x 120
6772	Bague autolubrifiante	30513016	Vis H M16 x 90
6915	Circlips E30	30590313	Vis CHc M16 x 65
6963	Axe de bras	30600006	Ecrou H M 6
6965	Axe de bras avant	30600008	Ecrou H M 8
6967.3	Cadre de tête d'élément	30600010	Ecrou H M 10
6968.1	Boulon complet de tête d'élément	30601016	Ecrou Hm M16
6969	Contre bride de tête d'élément	30620016	Rondelle Ø 6 x 16 x 1
6998	Ressort de parallélogramme	30620048	Rondelle Ø 8,2 x 16 x 1
7066	Bague d'accrochage ressort	30620088	Rondelle Ø 10,5 x 20 x 1,5
7067	Entretoise	30621032	Rondelle Ø 13 x 24 x 2
7074.b	Roue de tassage complète (largeur 2.5cm)	30621046	Rondelle Ø 13 x 27 x 2
7074.1b	½ jante seule	30622012	Rondelle Ø 16,2 x 26 x 1,5
7074.2	Pneu seul (Largeur 2,5 cm)	30622024	Rondelle Ø 16,5 x 26 x 1
7092.a	Roue de tassage complète (largeur 4 cm)	30622052	Rondelle Ø 17 x 50 x 1
7092.1a	½ jante seule	30622097	Rondelle Ø 20,5 x 27 x 1
7092.2	Pneu seul (Largeur 4 cm)	30622099	Rondelle Ø 20,5 x 30 x 2
7099	Axe de bras supérieur	30623062	Rondelle Ø 26 x 41 x 1,5
7100	Bague autolubrifiante	30623062	Rondelle Ø 26 x 41 x 1,5
7104.2	Crochet de couvercle de trémie	30512019	Vis H M10 x 40
7104.3	Crochet de couvercle plastique trémie plastique	30512025	Vis H M10 x 80
7136	Ressort de taquet	30512059	Vis H M12 x 120
7140.a	Roulement de roue de jauge et roue tasseuse Ø40	30513016	Vis H M16 x 90
7142	Rondelle de protection roulement	30561057	Vis TRCC M8 x 30
7154	Galet de chaîne	30590313	Vis CHc M16 x 65
7154.1	Galet de chaîne à pignon	40090351	Bague de compensation
7409	Pignon de galet tendeur		
7410	Bras supérieur du parallélogramme		
7411	Corps d'élément		
7412	Bloc roue arrière		
7412.1	Bloc roue arrière étroit		
7413.a	Plat de biellette extérieure		
7415	Bras de réglage		
7416.a	Bielle de palonnier		
7417.a	Palonnier de balancier		
7420.a	Bras biellette extérieure		
7421	Verrouillage		
7422	Axe tendeur		
7424	Axe de réglage terrage		
7425	Butée basse bloc roue		
7426	Axe articulation arrière		
7427	Bague autolubrifiante		
7428	Bras inférieur de parallélogramme		
7429	Axe de bras inférieur		
7430	Carter fixe		
7430.a	Carter fixe (à monter avec le carter 7441.a)		
7431.a	Soc standard		
7433	Chaîne (153 maillons)		
7435	Bloc pignon moteur		
7436	Axe de verrouillage de bloc roue arrière		
7437	Taquet de verrouillage		
7438	Poignée de réglage		
7441	Carter mobile supérieur		
7441.a	Carter mobile supérieur (à monter avec le carter 7430.a)		
7443	Trémie 39 litres		
7445	Support chasse-mottes		
7464	Soc +4		
7505	Ressort de galet de chaîne		
7508	Couvercle de trémie plastique NC		
7508.1	Couvercle plastique de trémie plastique NC		
7509	Anneau SLR Ø 14		
9557	Goupille clip		
9559	Tube entretoise de roue tasseuse		
11560	Bague autolubrifiante à collerette		
11579	Roulement de la tête		
11580	Circlips I55		

BLOC ROUE ARRIÈRE DÉPORTÉ DE 370 x 170 (Technic)

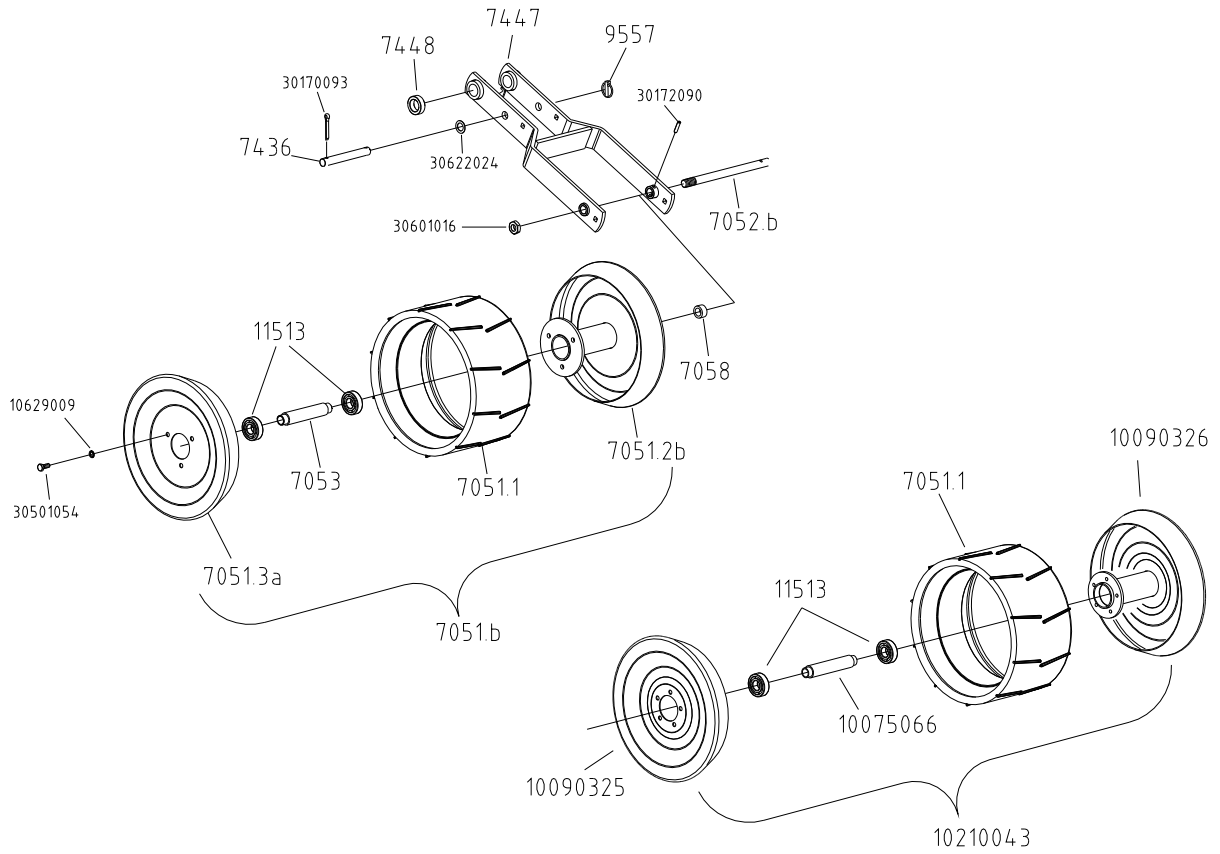

ROULETTES PLOMBEUSES (Technic)

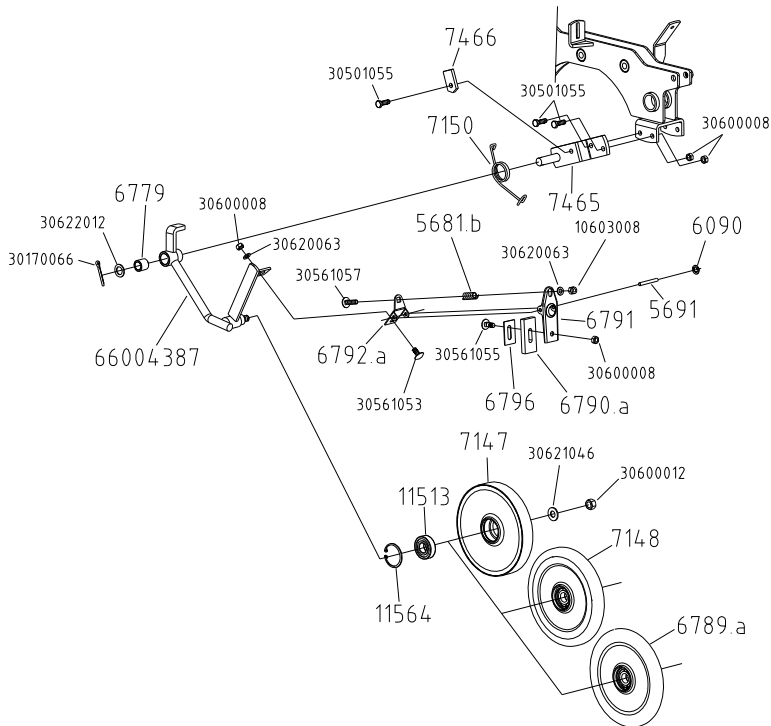

ROTO-HERSES (Technic)

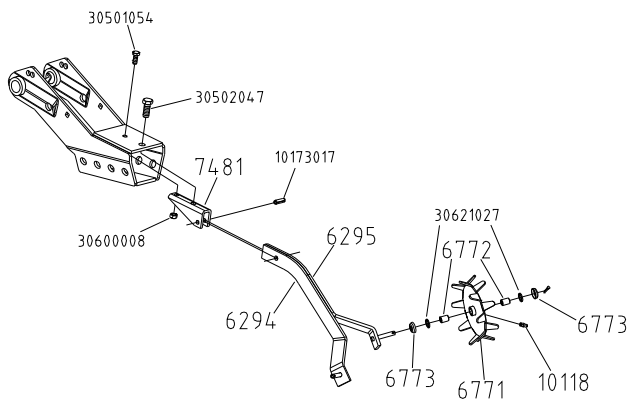

DÉCROTTOIRS (Technic)

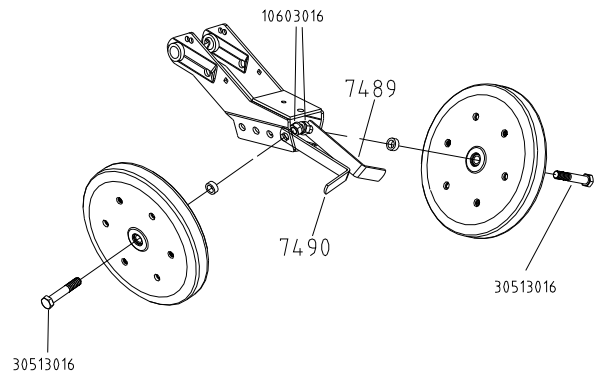

DOUBLE DISQUE + ROUES ACCOLÉES (Technic)

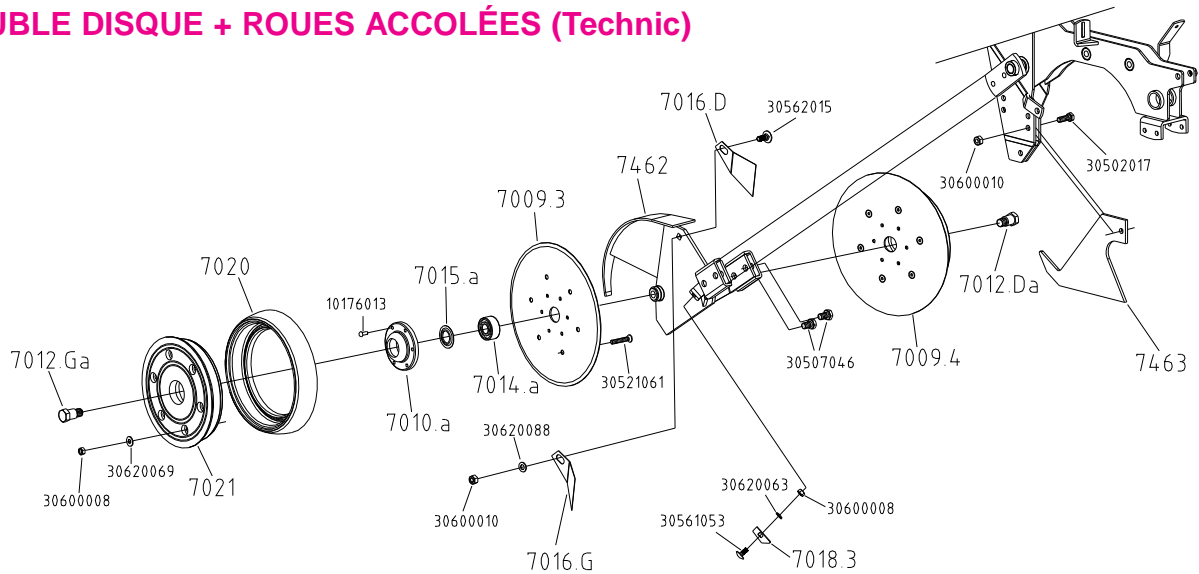

DOUBLE DISQUE FIXE + ROUES SUR BRAS (Technic) DOUBLE DISQUE FIXE (Classic et Technic)

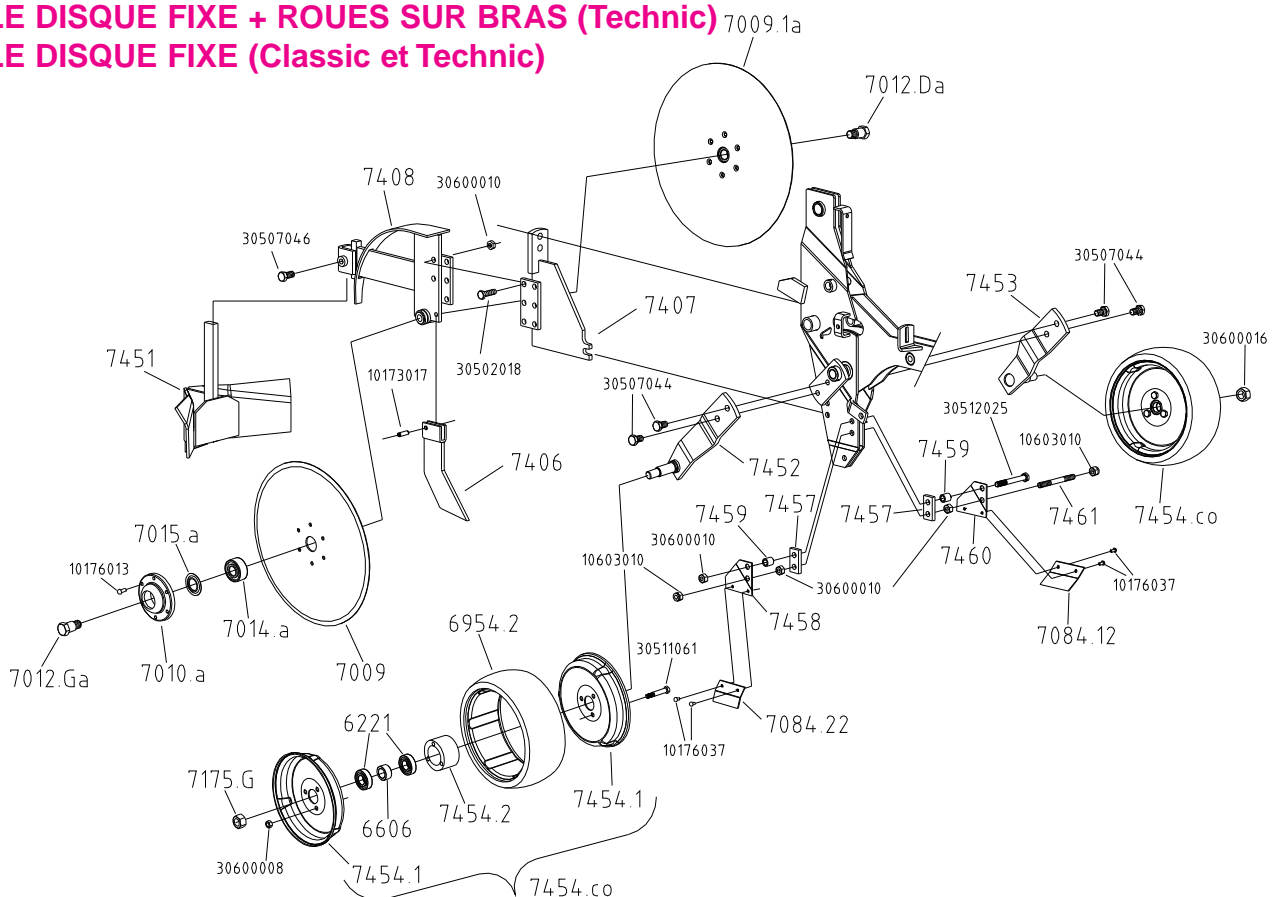

Rép.	Désignation	Rép.	Désignation
6221	Roulement pour roue avant de 260x100 (6004.2RS)	10173017	Goupille élastique Ø 8 x 25
6294	Bras de roto herse long	10176013	Rivet TR 6 x 20
6295	Bras de roto herse court	10176037	Rivet Ø 4.8 x 9.5
6606	Bague entretoise pour roue avant de 260x100	10603008	Ecrou frein H M8
6771	Roto herse	10603010	Ecrou frein H M10
6772	Bague auto lubrifiante	10603016	Ecrou frein H M16
6773	Cuvette de protection de roto herse	30501053	Vis TRCC M8 x 18
6954.2	Pneu seul pour roue avant de 260x100	30501054	Vis H M8 x 20
7009	Coutre circulaire Ø350	30502017	Vis H M10 x 30
7009.1a	Coutre circulaire Ø350 standard avec moyeu	30502018	Vis H M10 x 35
7009.3	Disque seul Ø300 pour montage avec pneu	30502047	Vis H M12 x 30
7009.4	Disque Ø300 avec moyeu + roue accolée	30507044	Vis H M12 x 20
7010.a	Moyeu seul de disque	30507046	Vis H M12 x 25
7012.Da	Axe fileté à droite	30511061	Vis H M8 x 50
7012.Ga	Axe fileté à gauche	30512025	Vis H M10 x 80
7014.a	Roulement (3204.2RS)	30513016	Vis H M16 x 90
7015.a	Rondelle d'étanchéité	30521061	Vis TF M8 x 50
7016.D	Tôle dépatteur intérieur droit	30562016	Vis TRCC M10 x 25
7016.G	Tôle dépatteur intérieur gauche	30600008	Ecrou H M8
7018.3	Tôle dépatteur extérieur	30600010	Ecrou H M10
7020	Pneu asymétrique 260x48	30600016	Ecrou H M16
7021	Jante pour pneu asymétrique de 260x48	30620063	Rondelle Ø 8.5 x 16 x 1.5
7084.12	Tôle inférieure décrotoir droit avec rivet	30620069	Rondelle Ø 8.5 x 20 x 1.5
7084.22	Tôle inférieure décrotoir gauche avec rivet	30620095	Rondelle Ø 10.5 x 27 x 2
7175.D	Ecrou H M16 pas à droite	30621027	Rondelle Ø 12 x 18 x 1.5
7175.G	Ecrou H M16 pas à gauche		
7406	Pointe mobile de disque ouvre sillon		
7407	Support bloc ouvre sillon		
7408	Support fixe disques ouvre sillon		
7450	Pointe mobile de disque ouvre sillon		
7451	Chasse mottes large		
7452	Bras gauche roue ouvre sillon		
7453	Bras droit roue ouvre sillon		
7454.co	Roue avant complète de 260x100		
7454.1	½ jante seule pour roue 260x100		
7454.2	Moyeu seul de roue 260x100		
7457	Plat de calage décrotoir		
7458	Tôle support décrotoir gauche		
7459	Douille entretoise décrotoir		
7460	Tôle support décrotoir droit		
7461	Axe de fixation support décrotoir		
7462	Support double disque ouvre sillon		
7463	Pointe mobile		
7481	Support roto herse		
7489	Décrotoir droit		
7490	Décrotoir gauche		
10118	Graisseur		

**KIT DE DÉBRAYAGE MANUEL
(Classic et Technic)**

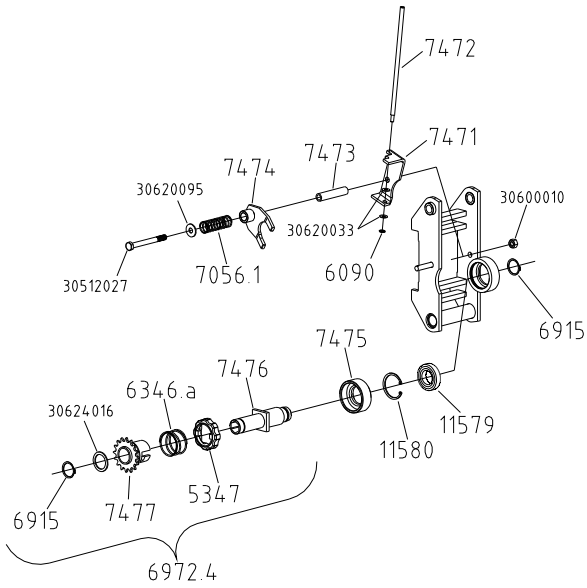

**KIT DE RELEVAGE D'ÉLÉMENT
(Classic et Technic)**

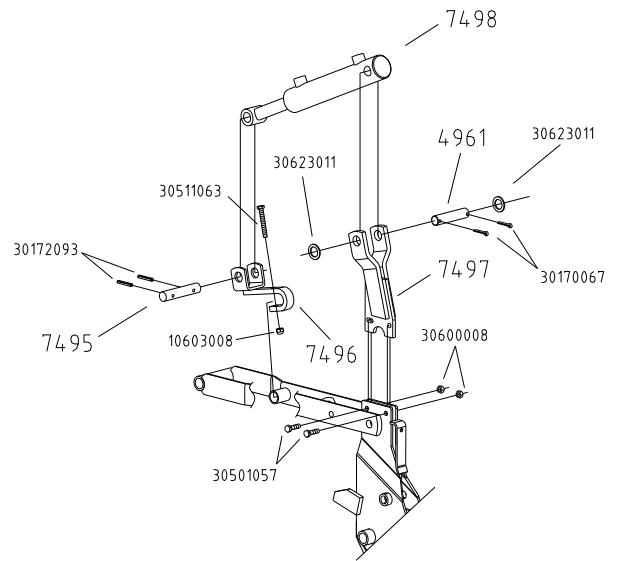

RESSORT COMPLÉMENTAIRE (Classic et Technic)

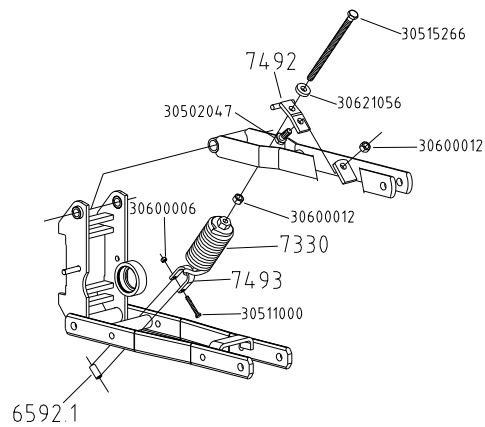

COUTRE (Classic et Technic)

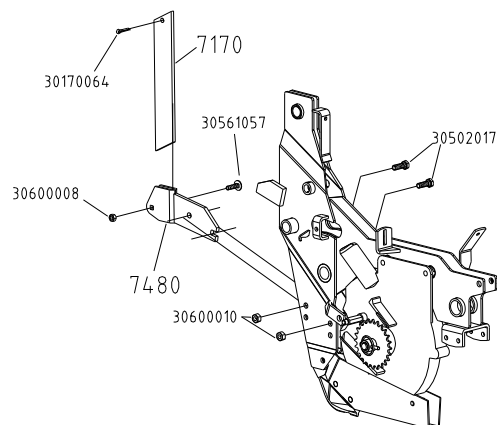

Rép.	Désignation	Rép.	Désignation
4961	Axe de corps de vérin	10603008	Ecrou frein M8
5347	Volant tête débrayable	30170064	Goupille fendue Ø5 x 25
6090	Anneau d'arrêt SLR Ø6	30170067	Goupille fendue Ø5 x 40
6346.a	Ressort R104 A	30172093	Goupille élastique Ø6 x 40
6592.1	Entretoise fixation chape du ressort complémentaire	30501057	Vis H M8 x 30
6915	Circlip E30	30502017	Vis H M10 x 30
6972.4	Pignon moteur tête débrayable	30502047	Vis H M12 x 30
7056.1	Ressort R157	30511000	Vis H M6 x 45
7170	Coutre	30511063	Vis H M8 x 60
7330	Ensemble ressort d'appui	30512027	Vis H M10 x 100
7471	Support manette débrayable	30515266	Vis H M12 x 200
7472	Manette débrayable	30561057	Vis TRCC M8 x 30
7473	Tube entretoise	30600006	Ecrou H M6
7474	Fourchette de débrayage	30600008	Ecrou H M8
7475	Douille système de débrayage	30600010	Ecrou H M10
7476	Tube pignon tête débrayable	30600012	Ecrou H M12
7477	Pignon de tête débrayable 16dents NC	30620033	Rondelle Ø6.5 x 16 x 2
7480	Support coutre	30620095	Rondelle Ø10.5 x 27 x 2
7492	Rallonge d'adaptation de ressort complémentaire	30621056	Rondelle Ø13 x 30 x 7
7493	Chape fixation ressort complémentaire sur bras inférieur	30623011	Rondelle Ø21 x 32 x 2
7495	Axe de tige de vérin de relevage d'élément	30624016	Rondelle Ø31 x 41 x 2
7496	Chape de tige de vérin de relevage d'élément		
7497	Chape de corps de vérin de relevage d'élément		
7498	Vérin de relevage d'élément		
11579	Roulement de la tête débrayable		
11580	Circlip I55		

BOÎTIER DE DISTRIBUTION - METERING BOX

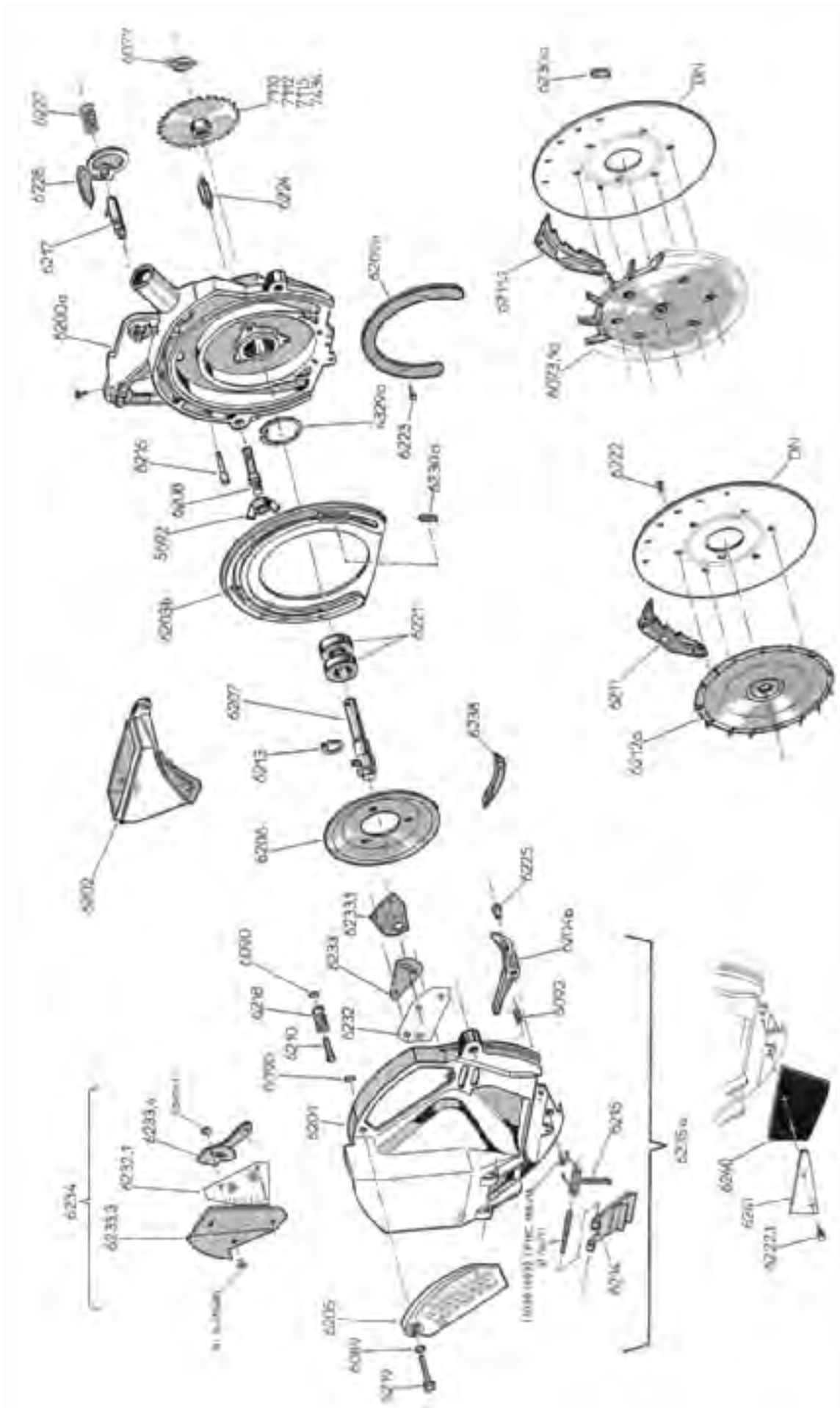

Rép.	Désignation	Rép.	Désignation
4329.a	Circlips int. Ø42		PRINCIPEAUX DISQUES NUS
5692	Ecrou papillon M10		
6073.1a	Roue à ailettes nue 18 alvéoles pour boîtier NG & NC	DN 1818	18 trous Ø1.8mm (spécial très petit tournesol)
6077	Goupille clips	DN 1825	18 trous Ø2.5mm (densités spéciales tournesol)
6089	Rondelle frein	DN 1837	18 trous Ø3.7mm (maïs doux ridé)
6090	Anneau d'arrêt Ø6	DN 1845	18 trous Ø4.5mm (maïs sur roue à ailettes)
6092	Ressort d'éjecteur (R132)	DN 1850	18 trous Ø5mm (densités spéciales maïs)
6200.a	Corps de boîtier nu	DN 1860	18 trous Ø6mm (densités spéciales très gros maïs)
6201	Couvercle de boîtier nu		
6201.1	Couvercle de boîtier nu spécial grosses graines (arachide)	DN 2425	18 trous Ø2.5mm (standard tournesol)
6201.2	Couvercle de boîtier nu spécial forte pente	DN 2437	18 trous Ø3.7mm (maïs doux ridé)
6202	Embout de trémie	DN 2445	24 trous Ø4.5mm (densités spéciales très petits maïs)
6203.b	Insert plastique de frottement	DN 2450	24 trous Ø5mm (densités spéciales maïs)
6204.a	Cale éjecteur	DN 2460	24 trous Ø6mm (densités spéciales très gros maïs)
6204.1	Cale éjecteur spécial grosses graines (arachide, féveroles...)		
6205	Volet de couvercle	DN 3020	30 trous Ø2mm (standard betterave)
6206	Calotte de serrage	DN 3037	30 trous Ø3.7mm (maïs doux ridé)
6207	Axe central de boîtier	DN 3045	30 trous Ø4.5mm (très petits maïs)
6208	Axe latéral de blocage couvercle	DN 3050	30 trous Ø5mm (standard maïs)
6209.a	Couronne d'appui pour insert plastique	DN 3060	30 trous Ø6mm (standard féveroles, très gros maïs)
6210	Axe d'appui de sélecteur	DN 3065	30 trous Ø6.5mm (standard arachide)
6211	Plaque de sélection standard		
6211.1	Plaque de sélection pour roue à ailettes 6073.1a	DN 3612	36 trous Ø1.2mm (choux, colza faibles densités)
6211.2a	Plaque de sélection spéciale grosses graines (arachide, ...)	DN 3622	36 trous Ø2.2mm (sorgho faibles densités)
6212.a	Agitateur de distribution standard	DN 3625	36 trous Ø3.5mm (standard coton délinte monograine)
6213	Circlips ext. Ø20		
6214	Trappe de vidange	DN 6025	60 trous Ø2.5mm (spécial très petits haricots)
6215	Ressort de trappe de vidange	DN 6035	60 trous Ø3.5mm (standard haricots)
6216	Axe fixe de sélecteur	DN 6045	60 trous Ø4.5mm (standard haricots-poid-soja)
6217	Axe mobile de sélecteur		
6218	Ressort de pression sélecteur	DN 7212	72 trous Ø1.2mm (standard oignons-millet – densités spéciales colza-choux)
6219	Axe de volet	DN 7222	72 trous Ø2.2mm (standard sorgho)
6221	Roulement de boîtier réf. 6004-2 RS		
6222	Vis de blocage M5 x 6	DN 12012	120 trous Ø1.2mm (standard colza)
6222.1	Vis de blocage M5 x 8		
6223	Vis de fixation couronne d'appui		
6224	Entretoise pour carter de chaîne		
6225	Douille d'éjecteur de boîtier		
6227	Ressort d'index		
6228	Index de sélection		
6230.a	Bouchon amovible pour roue à ailettes 6073.1a		
6232	Toile de niveau		
6232.1	Toile de niveau forte pente		
6233	Volet de niveau		
6233.1	Plaque de niveau spéciale colza		
6233.2	Plaque spécial tournesol forte pente		
6233.3	Volet principal forte pente		
6233.4	Volet secondaire forte pente		
6234	Ensemble plaques,couvercle forte pente		
6235	Couvercle complet standard		
6235.M	(Mixte) couvercle complet grosse graine		
6235.P	Couvercle spécial forte pente		
6235.S	Couvercle spécial arachide		
6238	Cale d'éjecteur aluminium (grosse graine)		
6240	Bavette caoutchouc de couvercle NG+2		
6241	Raidisseur tôle		
7110	Pignon à chaîne NG+ (27 dents)		
7112	Pignon à chaîne NG (21 dents)		
7115	Pignon à chaîne NG+ (26 dents) spécial		
7434	Pignon à chaîne NC (12 dents)		

FERTILISEUR STANDARD FERTILIZER

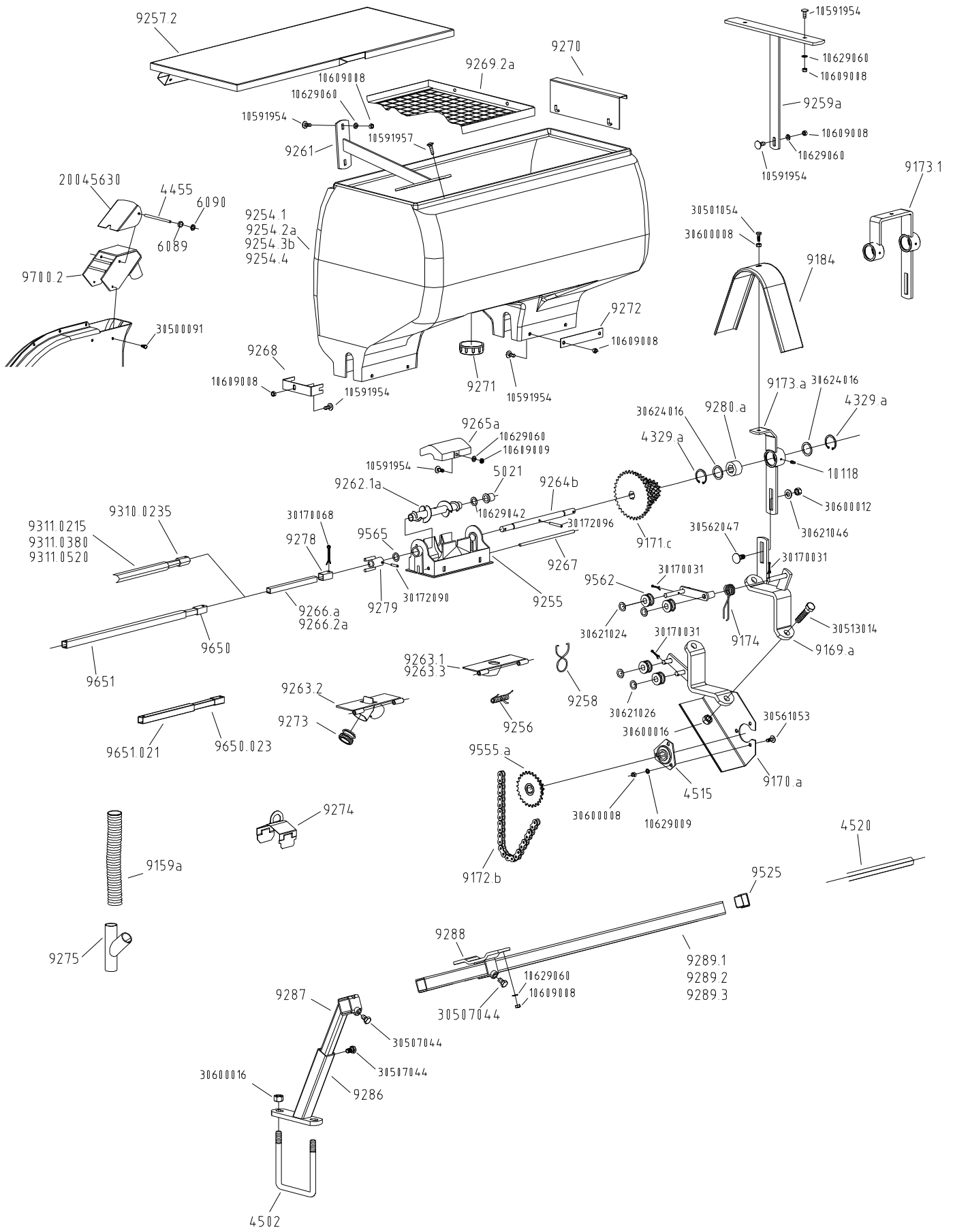

Rép.	Désignation	Rép.	Désignation
4329.a	Circlips intérieur Ø 42	10591954	Vis TRCC M 8 x 22 inox
4455	Axe de clapet de turbine	10591957	Vis TRCC M 8 x 30 inox
4502	Bride fil U Ø16	10609008	Ecrou H M 8 inox
4515	Palier complet avec roulement	10609009	Ecrou Hm M 8 inox
4515.1	Roulement seul réf. 205 KRRB AH 02	10629009	Rondelle AZ 8
4515.2	Flasque tôle seule (les 2) réf. 52 MSTR	10629042	Rondelle plate 26 x 16,2 x 1 inox
5021	Bague autolubrifiante B25	10629060	Rondelle plate 8,5 x 16 x 1,5 inox
6089	Rondelle frein	20045630	Clapet de collecteur d'air
6090	Circlips d'arrêt Ø6	30170031	Goupille fendue 3.5 x 25
9159.a	Tuyau de descente engrais	30170068	Goupille fendue 5 x 45
9169.a	Support entraînement de fertiliseur	30172090	Goupille élastique 6 x 25
9170.a	Contre bride porte carter	30172096	Goupille élastique 6 x 55
9171.c	Pignon étagé moyen 6 pans (12-16-19-22-30-35 dents)	30500091	Vis H M6 x 12
9172.b	Chaîne 108 rouleaux	30501054	Vis H M8 x 20
9173.a	Support bagues paliers standard	30507044	Vis H M12 x 20
9173.1	Support bagues paliers double	30513014	Vis H M16 x 70
9184	Carter supérieur entraînement fertiliseur	30561053	Corps de boulon TRCC M8 x 18
9254	Trémie de fertiliseur plastique	30600008	Ecrou H M8
9254.1	Modèle 1 rang 85 litres	30600012	Ecrou H M12
9254.2a	Modèle 2 rangs 175 litres	30600016	Ecrou H M16
9254.3b	Modèle 3 rangs 270 litres	30621024	Rondelle plate 13 x 18 x 1
9254.4	Modèle 3 rangs 175 litres	30621026	Rondelle plate 13 x 18 x 2
9255	Corps de boîtier de distribution	30621046	Rondelle plate 13 x 27 x 2
9256	Ressort de trappe	30624016	Rondelle plate 31 x 41 x 2
9257	Couvercle de trémie plastique fertiliseur plastique		
9257.1	Couvercle tôle pour trémie 1 rang 85 l		
9257.2	Couvercle tôle pour trémie 2 ou 3 rangs 175 l		
9257.3	Couvercle tôle pour trémie 3 rangs 270 l		
9258	Anneau circlip de tuyau		
9259a	Renfort intérieur de trémie 3 sorties		
9261	Renfort intérieur de trémie		
9262	Vis de distribution		
9262.1a	Vis standard bleue		
9263.1	Trappe de vidange 1 goulotte		
9263.2	Trappe de vidange 2 goulottes		
9263.3	Trappe 1 goulotte (tube long)		
9264.b	Axe de boîtier de fertiliseur		
9265.a	Chapeau intérieur de boîtier		
9266.a	Tube de jonction L=295 (Boîtier 2 rangs)		
9266.2a	Tube de jonction L=255 (Boîtier 3 rangs)		
9267	Axe de trappe		
9268	Cavalier inox de renfort		
9269	Tamis engrais		
9269.1a	Tamis pour trémie 1 rang 85 l (410x450 mm)		
9269.2a	Tamis pour trémie 2 ou 3 rangs 175 l (645x450 mm)		
9269.3a	Tamis pour trémie 3 rangs 270 l (520x450 mm)		
9270	Porte tamis		
9271	Bouchon de vidange central		
9272	Plat inox de renfort		
9273	Bouchon de trappe		
9274	Clapet de condamnation 1 sortie		
9275	Y de fertiliseur pulsé		
9278	Carré d'entraînement sur axe de boîtier		
9279	Fourchette d'entraînement pour trémie 175l		
9280.a	Palier plastique pour arbre six pans		
9286	Pied fourreau de fertiliseur		
9287	Pied réglable de fertiliseur		
9288	Support trémie		
9289.1	Barre de liaison carré 40 long. 0.40 m		
9289.2	Barre de liaison carré 40 long. 0.85 m		
9289.3	Barre de liaison carré 40 long. 1.38 m		
9310.0235	Tube de liaison six pans mâle (longueur 235 mm)		
9311.0215	Tube de liaison six pans femelle (longueur 215 mm)		
9311.0380	Tube de liaison six pans femelle (longueur 380 mm)		
9311.0520	Tube de liaison six pans femelle (longueur 520 mm)		
9525	Bouchon embout de barre		
9555.a	Pignon moteur double 12-25 dents		
9562	Galet tendeur (G12AS)		
9565	Joint torique n° 99		
9650	Tube de liaison mâle (précisez la longueur)		
9650.023	Tube de liaison mâle Lg.230		
9651	Tube de liaison femelle (précisez la longueur)		
9651.021	Tube de liaison femelle Lg.210		
9700.2	Collecteur d'air 2 sorties		
10118	Graisser droit		

BOTTE FERTILISEUR À DISQUES

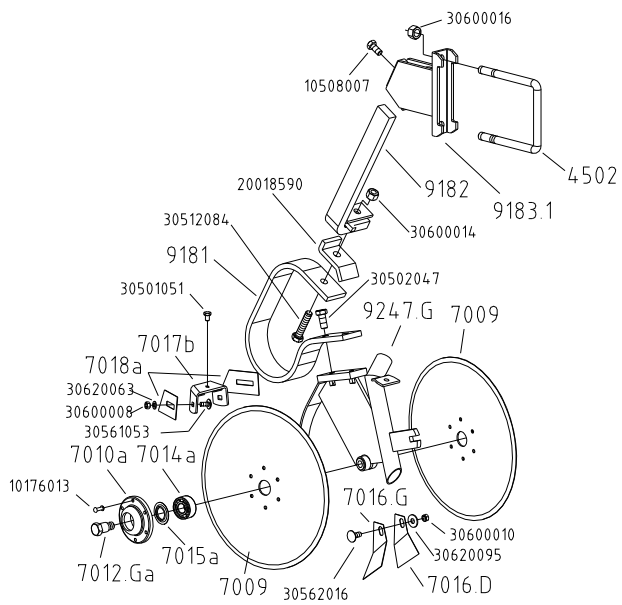

BOTTE FERTILISEUR À DISQUES POUR CHÂSSIS REPLIABLE DOUBLE BARRE

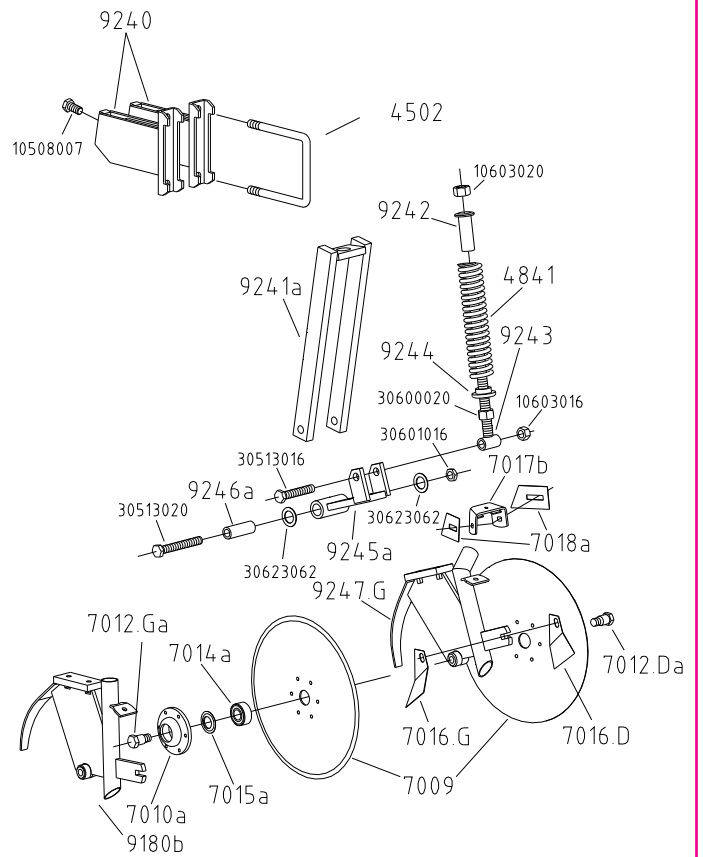

BOTTE FERTILISEUR À SOC

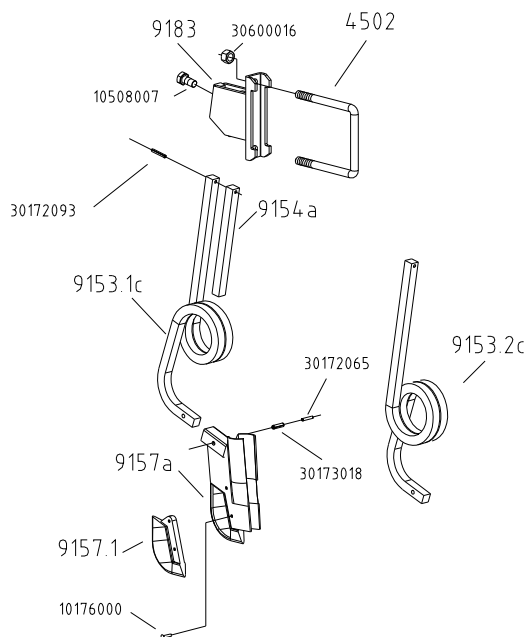

BOTTE FERTILISEUR SIMPLIFIÉ À SOC

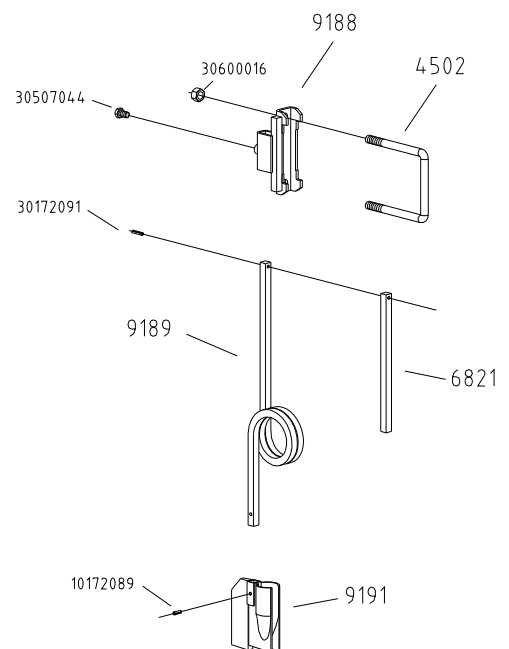

**ATTELAGE AVANCE
ADVANCED FRAME**

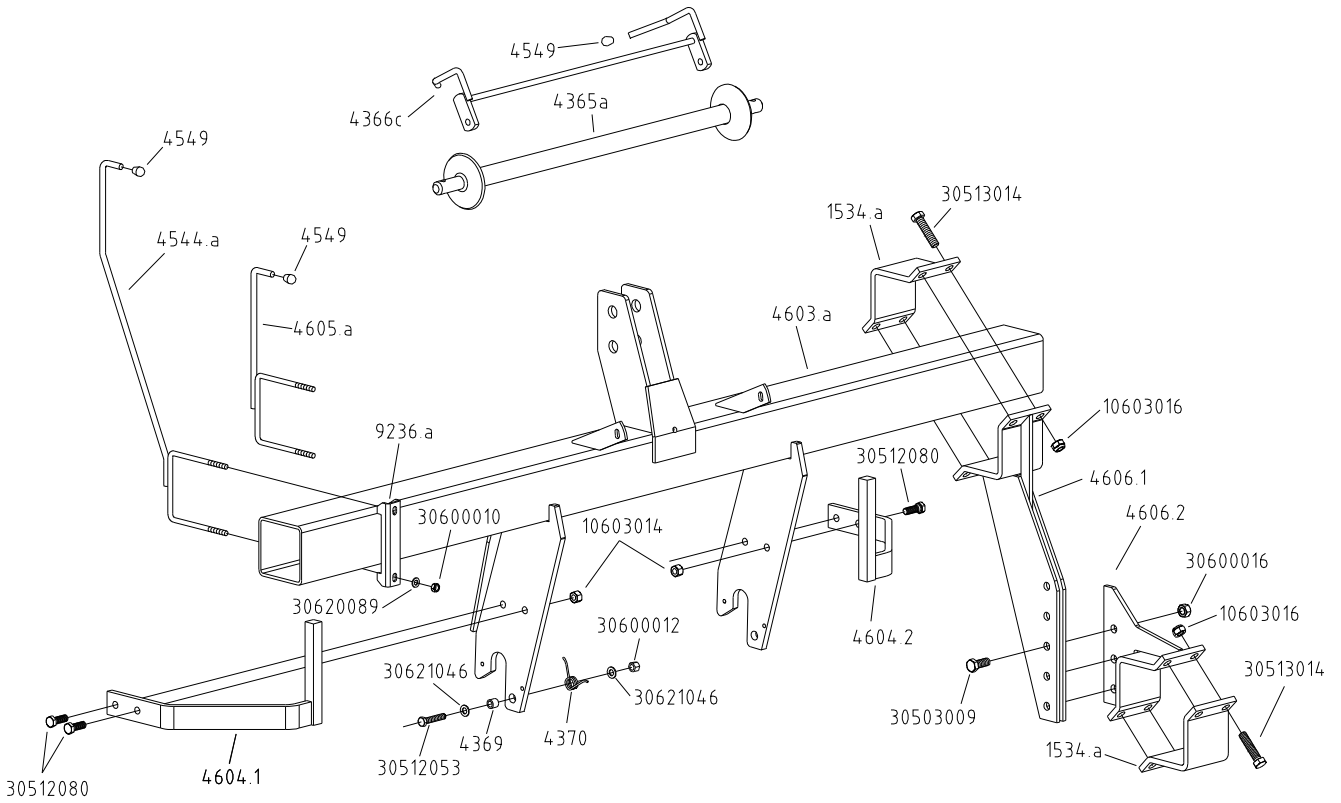

**CHÂSSIS RIGIDE GRANDE LARGEUR
RIGID FRAME EXTRA WIDE**

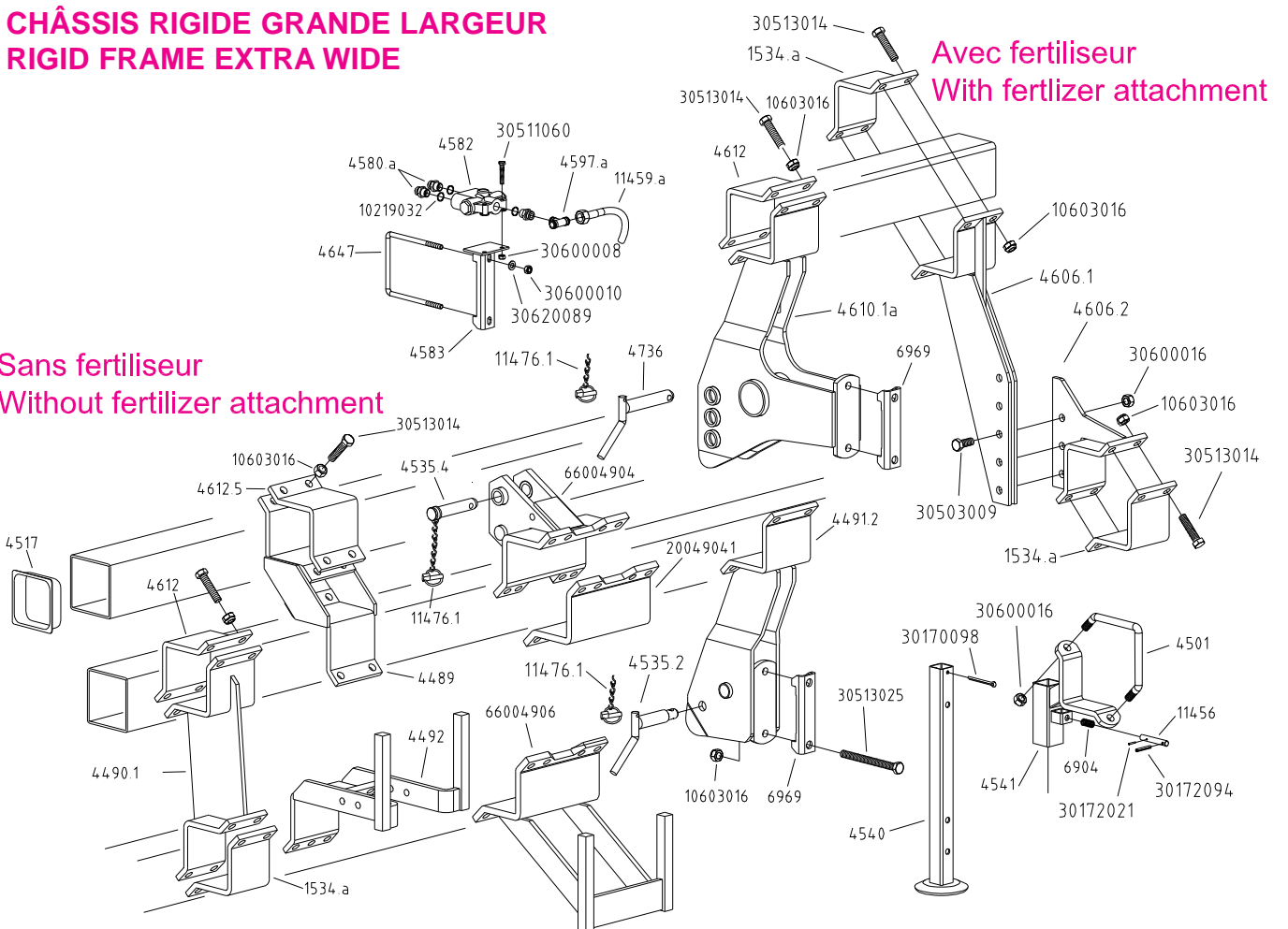

BLOC ROUE REGLABLE

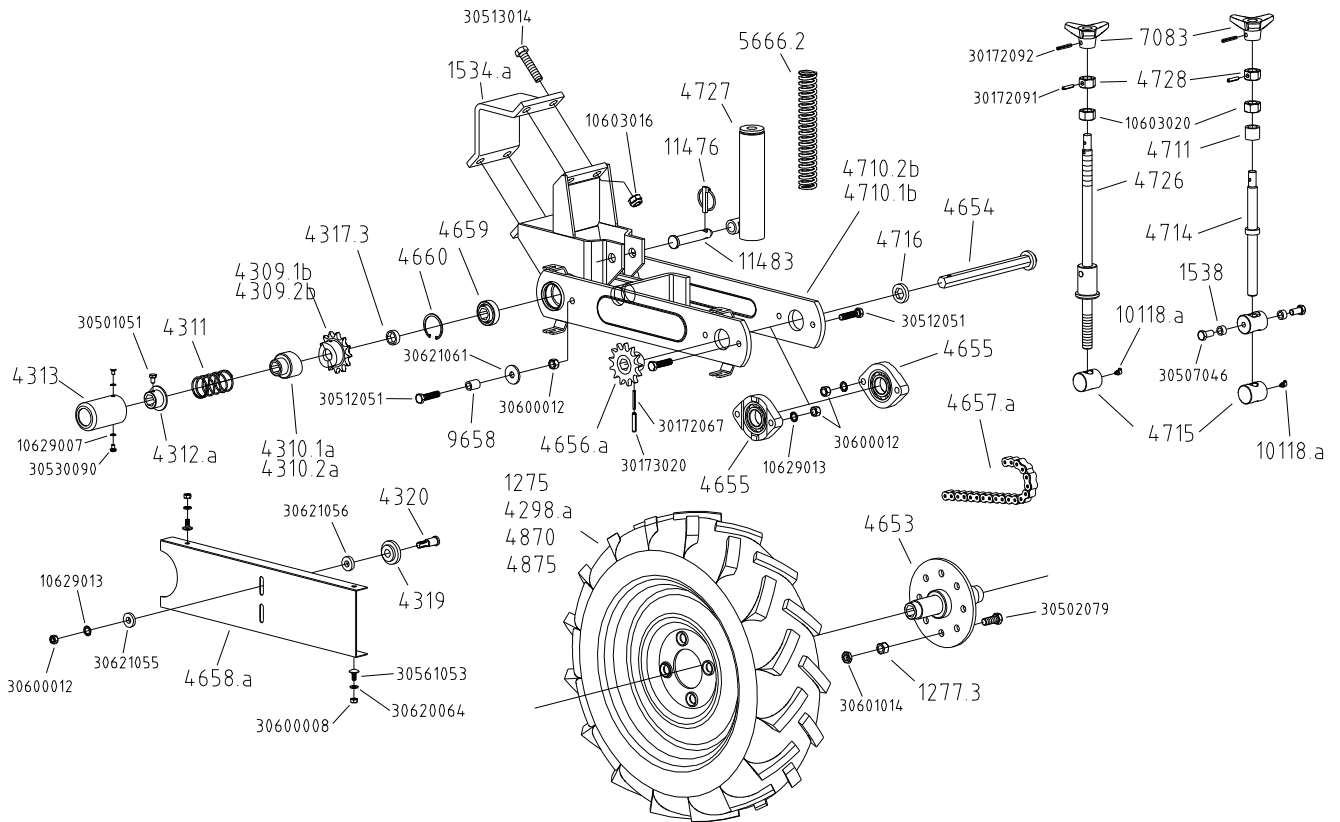

BLOC ROUE AVANT

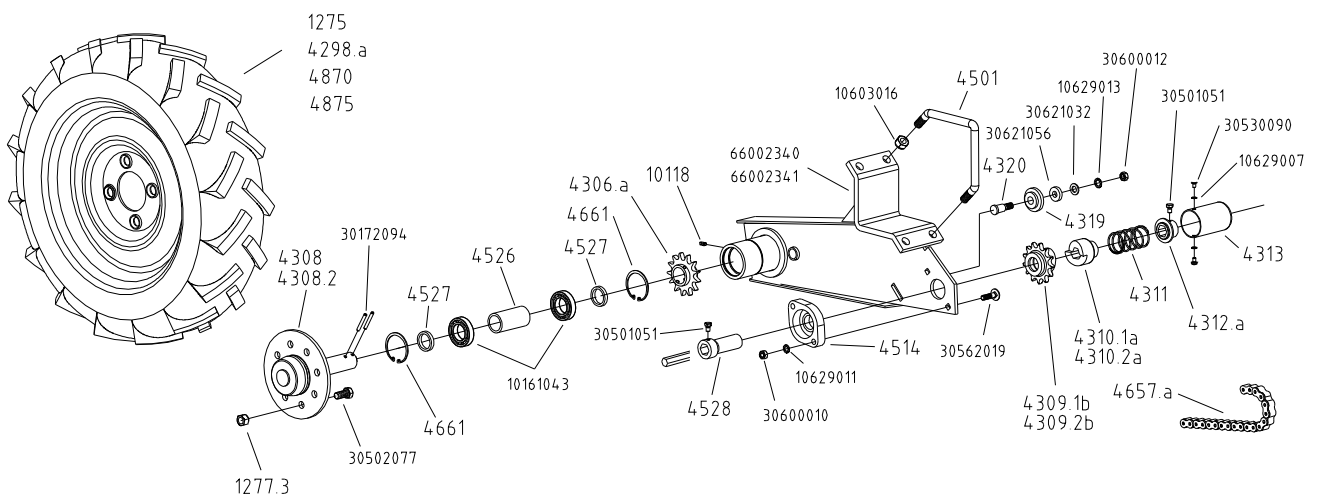

Rép.	Désignation	Rép.	Désignation
1275	Roue complète 500x15 T33 (Largeur 120mm)	10161043	Roulement SKF 6007
1275.1	Pneu seul	10603016	Ecrou frein M16
1275.2	Chambre à air seule	10603020	Ecrou frein M20
1275.3	Jante seule	10629007	Rondelle AZ Ø6
1277.3	Ecrou EA M14	10629011	Rondelle AZ Ø10
1534.a	Contre bride largeur 120mm (4 trous)	10629013	Rondelle AZ Ø12
1538	Entretoise	30172067	Goupille élastique Ø5 x 40
4298.a	Roue complète 5.0x15 (Largeur 140mm)	30172091	Goupille élastique Ø6 x 30
4298.1a	Pneu seul	30172092	Goupille élastique Ø6 x 35
4298.2a	Chambre à air seule	30172094	Goupille élastique Ø6 x 45
4298.3a	Jante seule	30173020	Goupille élastique Ø8 x 40
4306.a	Pignon inférieur de bloc roue	30501051	Vis H M8 x 12
4308	Axe avec flasque	30502077	Vis H M14 x 30
4308.2	Axe avec flasque renforcé pour roue 26x12	30502079	Vis H M14 x 40
4309.1b	Crabot pignon pour bloc roue avec roue à gauche	30507046	Vis H M12 x 25
4309.2b	Crabot pignon pour bloc roue avec roue à droite	30512051	Vis H M12 x 50
4310.1a	Crabot 6 pans pour bloc roue avec roue à gauche	30513014	Vis H M16 x 70
4310.2a	Crabot 6 pans pour bloc roue avec roue à droite	30530090	Vis poëlier M6 x 10
4311	Ressort de pression R96	30561053	Vis TRCC M8 x 18
4312.a	Rondelle butée de ressort pour crabot	30562019	Vis TRCC M10 x 40
4313	Tube cache crabot	30600008	Ecrou H M8
4317.3	Fourreau tube 6 pans	30600010	Ecrou H M10
4319	Galet tendeur de chaîne sur bloc roue	30600012	Ecrou H M12
4320	Axe galet tendeur sur bloc roue	30601014	Ecrou Hm M14
4501	Bride de serrage en V Ø16	30620064	Rondelle Ø8.5 x 16 x 2
4514	Palier fonte complet avec roulement	30621032	Rondelle Ø13 x 24 x 2
4514.1	Roulement seul	30621055	Rondelle Ø13 x 30 x 5
4514.2	Palier fonte seul	30621056	Rondelle Ø13 x 30 x 7
4526	Bague entretoise intérieure de roulement	30621061	Rondelle Ø13 x 40 x 4
4527	Bague entretoise extérieure de roulement	66002340	Bloc roue avant gauche
4528	Tube de palier sur bloc roue	66002341	Bloc roue avant droit
4653	Flasque de roue		
4654	Axe pour flasque de roue		
4655	Palier complet		
4656.a	Pignon arrière de bloc roue		
4657.a	Chaîne de bloc roue 13N 66 rouleaux		
4658.a	Carter ce bloc roue réglable		
4659	Roulement 205 KRR		
4660	Anneau élastique int. Ø52		
4661	Anneau élastique int. Ø62		
4710.1b	Corps bloc roue réglable (crabot à D)		
4710.2b	Corps bloc roue réglable (crabot à G)		
4711	Entretoise de vis de réglage		
4714	Tige filetée de réglage		
4715	Axe flottant		
4716	Entretoise d'axe de roue		
4726	Axe de bloc roue trainé à ressort		
4727	Fourreau de réglage bloc roue trainé à ressort		
4728	Ecrou H M20 percé		
4870	Roue complète 6.5x80x15 (déport 0mm)		
4870.1	Pneu seul		
4870.2	Chambre à air seule		
4870.3	Jante seule		
4875	Roue complète 6.5x80x15 (déport 20mm)		
4875.1	Pneu seul/		
4875.2	Chambre à air seule		
4875.3	Jante seule		
5666.2	Ressort de bloc roue réglable		
7083	Volant de terrage		
10118.a	Graisneur à 45° M6		
11476	Goupille clips Ø9		
11483	Axe avant de bras		

COMPTEURS D'HECTARES HECTARE COUNTER

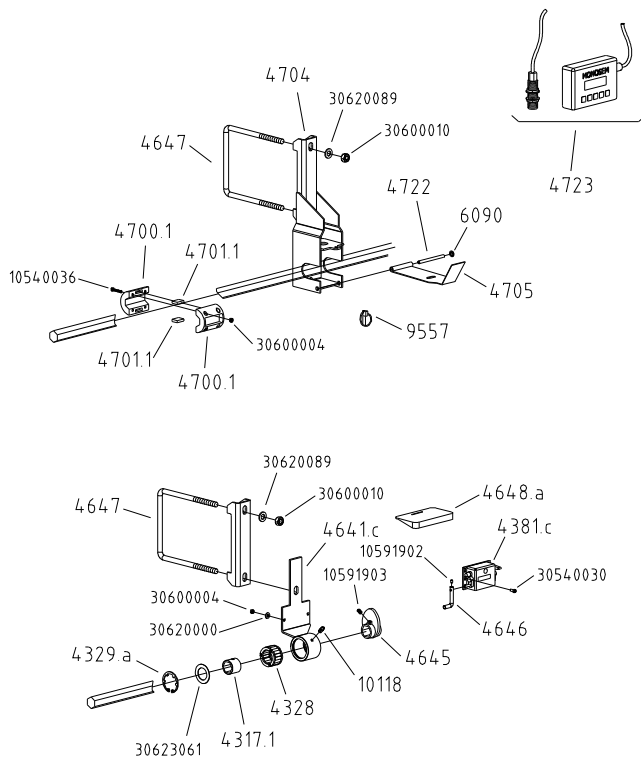

DENTS PIOCHEUSES

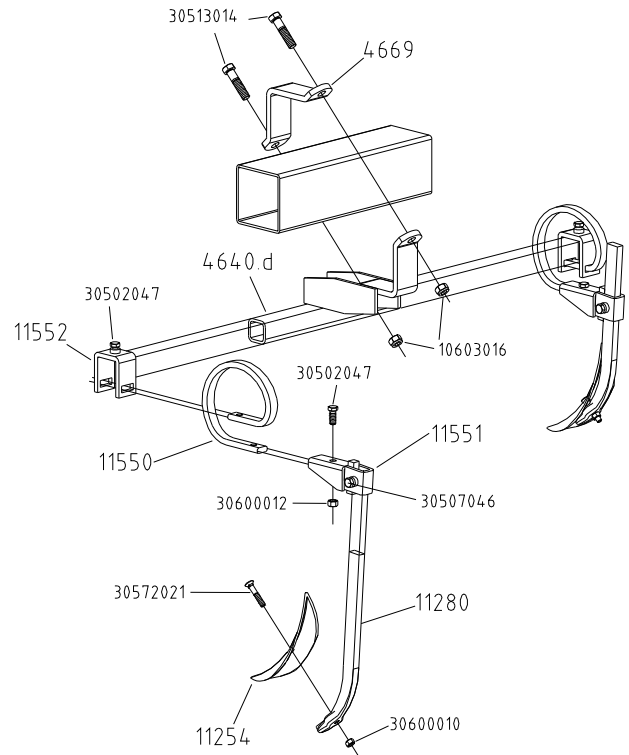

COUTRE Ø430 SEMIS SUR RÉSIDUS Ø430 COULTER LOW TILL

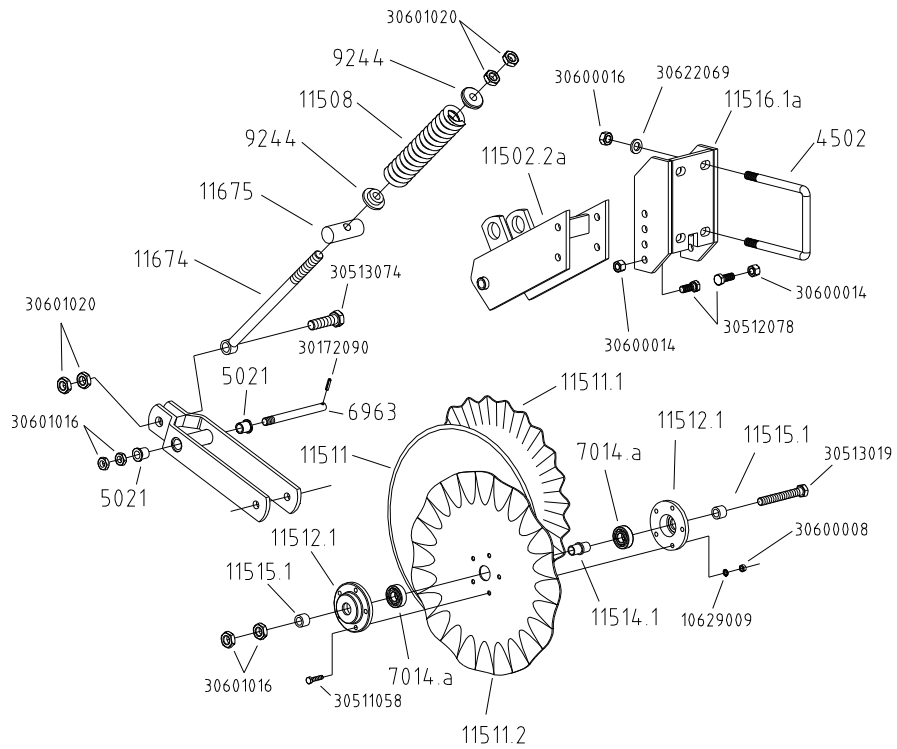



SÉCURITÉ :

ATTENTION aux consignes de sécurité :

- Prise de force : voir notice jointe.
- Ne pas travailler sous le semoir.
- Rayonneurs :
- Châssis repliables : } Ne pas stationner sous la charge.

Châssis repliables :

ATTENTION : A cause de son poids important, ne pas laisser le semoir en appui uniquement sur ses 2 roues centrales. Il est interdit d'atteler ou de dételer appareil replié : celui-ci doit être remis ouvert.

- Manipulation de produits dangereux : voir emballage.
- Suivre les instructions d'entretien page 28.

SAFETY :

FOLLOW all recommended precautions :

- P.T.O. : see attached precaution sheet.
- Do not work under the planter.
- Row markers :
- Folding frames : } Keep clear of the load.

Folding frames :

ATTENTION : Because of its weight, do not leave the planter resting only on its 2 central drive wheels. Attaching or detaching the planter when the planter is stacked is strictly forbidden : the planter must be unstacked for these operations.

- Handling dangerous products : see instructions of manufacturer.
- Carefully follow the maintenance instructions page 28.

SICHERHEIT :

Befolgen Sie die empfohlenen Vorsichtsmaßnahmen :

- Gelenkwelle ; Beachten Sie die Anbauhinweisschilder.
- Arbeiten Sie nicht unter der Sämaschine.
- Spuranzeiger : } Beim Klappen nicht unter der Maschine
- Klapprahmen : } aufhalten !

Klapprahmen :

ACHTUNG : Wegen des hohen Gewichts darf die Sämaschine nie auf beide Zentralräder abgestellt werden. Das An- und Abhängen der Sämaschine ist strikt verboten, wenn die Sämaschine eingeklappt ist. Sie muß ausgeklappt sein für diese Arbeiten.

- Handhabung gefährlicher Produkte : Bitte beachten Sie die Anweisungen des Herstellers.
- Beachten Sie die Wartungshinweise auf Seite 28.

VEILIGHEID :

Volgende voorschriften altijd NALEVEN :

- Aandrijf-as : zie bijgevoegde handleiding.
- Niet onder de zaaimachine werken.
- Spooraanwijzers : } op een veilige afstand van de
- Opklapbare machines : } te vouwbare delen blijven.

Opklapbare machines :

OPGELET : Wegens zijn zware gewicht mag de zaaimachine nooit alleen op zijn 2 centrale wielen rusten. Het is verboden een toegeplooid apparaat te koppelen of te ontkoppelen : dit dient ontplooid te worden opgeborgen.

- Behandeling van gevaarlijke producten : zie verpakking.
- De onderhoudsinstructies op pagina 28 zorgvuldig naleven.

IMPORTANT : à cause de leur destination nos semoirs ne sont d'origine pourvus d'aucun équipement de signalisation. Nous rappelons cependant aux utilisateurs que dans le cas où ils auraient un déplacement routier à effectuer ils devraient auparavant mettre leur appareil en conformité avec le code de la route par un équipement signalétique en rapport avec l'encombrement.

EXTRAIT DES CONDITIONS DE VENTE (Garantie Dommages et intérêts) :

La garantie se limite au remplacement pur et simple des pièces reconnues défectueuses. Les acheteurs ou utilisateurs ne pourront prétendre à aucune indemnisation de notre part pour les préjudices éventuels qu'ils pourraient subir tels que : accidents matériels ou corporels - travail défectueux (mauvaise utilisation) - manque à gagner, etc.

EXTRACT FROM CONDITIONS OF SALE (Warranty and damages) :

The warranty is limited to the replacement purely and simple of any parts acknowledged to be faulty. Purchasers and users cannot claim any compensation from us for any possible damages they may suffer such as : material damage or personal injury from accidents - faulty work (bad use) - loss of profit, etc.

AUSZUG AUS DEN VERKAUFSBEDINGUNGEN (Schadenersatzgarantie)

Die Garantie beläuft sich einzig und allein auf den Ersatz für beschädigte Teile. Die Käufer oder Benutzer haben darüberhinaus Kein Recht auf Schadenersatz von unserer Seite für eventuelle andere Schäden, sowie : körperliche oder materielle Schäden, schadhafte Arbeit (falsche Benutzung), Zeitverluste, usw...

VERKOOPCONDITIES IN HET KORT (garantie en schadegevallon) :

De Garantie beperkt zich tot vervanging van enkel en alleen de delen die als defect zijn aangemerkt. Kopers en gebruikers kunnen geen enkele vergoeding van ons claimen voor mogelijke schade welke zij hebben geleden, zoals : materiële schade of persoonlijk letsel als gevolg van ongevallen - verkeerd gebruik - winstverlies, etc...

**SEMOIR MONOGRAINE NC
NC SINGLE SEED PLANTER**

*... et pour tous vos travaux de binage et sarclage.
Consultez-nous !*

*... and for all your cultivating and hoeing.
Please consult us !*

**Les bineuses
The cultivators**

SUPER-CROP

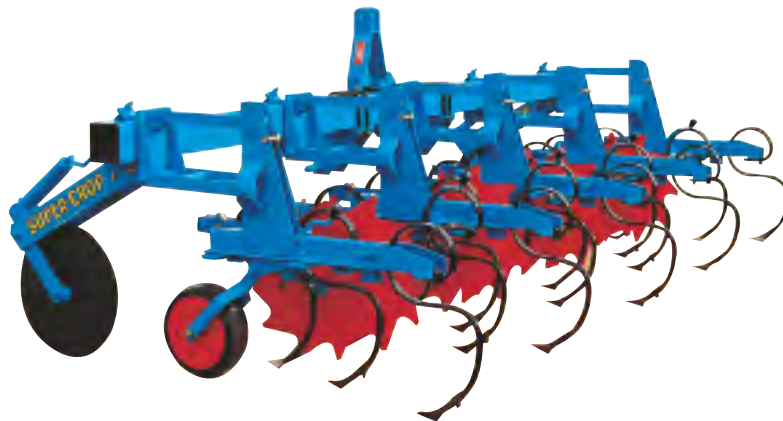

MONOSEM

COMPAGNIE COMMERCIALE RIBOULEAU

Imm. Permaphone - 76, av. des Champs Elysées - 75008 PARIS

Usines - Technique - Recherche - Informations

12, rue Edmond Riboulet - 79240 LARGEASSE FRANCE

TÉL. 05 49 81 50 00 - FAX 05 49 72 09 70

www.monosem.com

Revendeur :